

Commander



Commandant

Canadian Joint Operations Command
Commandement des opérations interarmées du Canada
Ottawa, Ontario, K1A 0K2

3385-1(J3 SAR)

23 October 2013

Distribution List

SEARCH AND RESCUE DIRECTIVE

1. Enclosed for your action is the inaugural CJOC Search and Rescue (SAR) Directive for 2013. It captures and puts on record much of our current practise, and provides a version 1.0 that will be used as a foundation for lessons learned and updated direction to follow for 2014.
2. Search and rescue is a persistent domestic operation that is seen by Canadians every day as an essential provision of service by the Canadian Armed Forces. This SAR Directive provides my direction and guidance, and my expectations for the Search and Rescue Region Commanders. In addition, guidance on the completion/submission of reports and requests for information from the JFACC are included to enable the production of the Canadian Coast Guard and Canadian Armed Forces Federal SAR Operations Governance Committee report.
3. I remain immensely impressed by the exemplary work that has been done by you and your search and rescue teams. This annual directive is designed to strengthen an already robust and flexible SAR system.

S.A. Beare
Lieutenant-General

Enclosure: 1

Distribution List (page 2)

1/2



Distribution List

Action

Comd JTFA / SRR Comd Halifax
Comd JTFP / SRR Comd Victoria
JFACC / SRR Comd Trenton

Information

CDS
Comd RCN
Comd CA
Comd RCAF
ADM (Pol)
DOS/SJS

CANADIAN JOINT OPERATIONS COMMAND SAR DIRECTIVE 01-2013

- References:
- A. National Search and Rescue Manual
 - B. CDS DIRECTIVE ON CAF COMMAND AND CONTROL AND THE DELEGATION OF AUTHORITY FOR FORCE EMPLOYMENT, 28 APRIL 2013
 - C. Federal SAR Operations Governance Committee, Terms of Reference
 - D. 1 Cdn Air Div/CANR SUP to 3310-07, Annex C, Appendix 17
 - E. 03385 (Comd), GSAR Protocols Implementation, 30 March 2012

1. **SITUATION**

- a. **General:** Search and Rescue (SAR) Squadrons and the Joint Rescue Coordination Centres (JRCCs) continue to operate at a high tempo to deliver Canadian Armed Forces (CAF) SAR services. **The overall effective operation of the federal coordinated maritime and aeronautical search and rescue system and the provision of air resources in response to aeronautical and maritime SAR incidents is Canadian Joint Operations Command's (CJOC) most enduring mission and the only one that brings the CAF into *constant* contact with Canadians and provides services *directly* to them on a 24/7 basis. There is no intermediary in the process and no requirement for a request for assistance to be made. The CAF's continued ability to meet the demands of this mission and maintain the public's confidence in the system is paramount.**
- b. **Intent:** Through this means the Commander CJOC will provide annual direction on the Force Employment of SAR.

2. **MISSION**

- a. CJOC, through its three Search and Rescue Regions (SRR) Commanders, will conduct safe and effective SAR operations with a focus on timely response to aeronautical, maritime and humanitarian SAR incidents.

3. **GUIDING PRINCIPLES**

- a. The SRR Comds shall take every opportunity to increase Canadian public understanding and confidence in CAF's ability to conduct SAR operations.
- b. The SRR Comds will adapt SAR standby periods and posture SAR assets as required in consideration of all relevant factors and existing constraints to coincide with periods of greatest potential SAR activity.
- c. Command and Control (C2) for SAR operations should be conducted with the most effective/responsive chain of command possible so that the

needed assets and personnel are coordinated, tasked and directed to conduct SAR operations quickly and effectively.

- d. SRR Comds will deliver a response through their respective JRCC upon receipt of a distress call or call for assistance. An aeronautical response to a SAR incident shall be prioritized by the degree of the emergency whether aeronautical, maritime or humanitarian.
- e. Response to humanitarian incidents in the form of air support to provincial and territorial authorities (e.g. Ground SAR, MEDEVACs) will continue to be a risk in terms of managing RCAF air assets over the long term. SRR Comds will continue to support the provinces and territories when responses to aeronautical and maritime incidents are not imminently at risk of being jeopardized.
- f. SAR Technicians are expected to penetrate an incident site by the most effective means available whether on land, on the water or under the water in order to assess the situation, initiate and maintain medical treatment and sustain and evacuate the survivors.
- g. SAR is a persistent domestic operation where the CAF response will be measured in terms of time and action. A measure of success will be, "Did we respond in an acceptable manner based on the information available?"

4. EXECUTION

- a. Concept of Operations
 - (1) The Canadian Government has a fundamental domestic and international obligation to come to the aid of persons in distress. To satisfy this obligation, the National SAR Program (NSP) includes a federal and non-federal component, incorporating a diverse group of government, military, industry and volunteer organizations to collaboratively provide SAR services.
 - (2) Although Canada is divided into three SRRs, the shared use of primary SAR assets between the SRRs is essential to the overall success of the SAR system. IAW Ref A, each SRR Comd will cooperate to support SAR operations throughout Canada with the expectation that the sharing of assets between SRRs will be coordinated at the lowest level within the SAR Operational Chain of Command. If a resolution on the sharing of assets can not be achieved between the affected SRRs, Comd CJOC or his designated Deputy Commander will provide final direction.

- (3) CAF primary SAR aircraft and crews under the control of the applicable SRR Comd will provide an aeronautical response to persons in distress within Canada's SAR Area of Responsibility (AOR) on a 24/7 basis. SAR crews are expected to make the best effort to achieve the most expeditious safe launch time. IAW ref A, the maximum reasonable time to get airborne once tasked by the JRCC is either 30 minutes or 2 hours. The response times may be susceptible to delays due to extreme weather conditions, mechanical failures, mission specific requirements or flying regulations.
- (4) In addition to the primary SAR aircraft, all other Royal Canadian Air Force (RCAF) aircraft are considered secondary SAR resources in addition to their primary task as applicable, although they are not staffed to maintain a standby posture and are on an "as available" basis. The three combat support squadrons with enhanced SAR capabilities are included as secondary SAR resources.
- (5) All other CAF assets are considered secondary SAR resources as well, and may be available to assist if requested through appropriate channels.
- (6) During high profile SAR incidents, SRR and Wing Public Affairs Officers (PAOs) will coordinate with CJOC PA to ensure all levels of the organization communicate effectively.
- (7) The SRR Comds will continue to use the Ground SAR protocol dated 30 March 2012.

5. **KEY OUTCOMES FOR CY 2013**

- a. Quarterly and annual SAR reports and statistical data are an integral part of SAR decision making. The following tasks are assigned:
 - (1) JFACC will ensure that a SAR squadron mission report is accurately completed and submitted after each SAR mission tasked by the JRCC;
 - (2) JFACC will submit a SAR quarterly statistical report electronically to Comd CJOC, info J3 SAR, within two weeks of the end of each calendar quarter. The format is outlined in para 5a(5) below;
 - (3) The JFACC SAR quarterly statistical reports will be incorporated into the annual Federal SAR Operations Governance Committee Report produced by CJOC J3 SAR staff in collaboration with Canadian Coast Guard (CCG) staff for the Department of National Defence (DND)/CAF & Department of Fisheries and Oceans (DFO)/Canadian

Coast Guard (CCG) Search and Rescue Operational Governance
Committee NLT 31 March 2014;

- (4) The statistics gathered from the JFACC SAR quarterly statistical reports shall be the sole source for statistical SAR data within DND; this data source will be exclusively used for all data inquiries by the Minister of National Defence Office (MNDO), DND/CAF (SJS, CJOC, RCAF, PA) and Other Government Departments; and
- (5) The following statistical data from Search and Rescue Summary (SARSUM) and the SAR Sqn mission reports will form basis of the quarterly and annual reports. It is anticipated that the Search and Rescue Mission Management System (SMMS) replacement project/program will enable this report to be exclusively drawn from that single source. Items to be tracked and reported quarterly and annually include:
 - (a) Total incidents by SRR
 - (1) Aeronautical
 - (2) Maritime
 - (3) Humanitarian
 - (4) Outside Canadian AOR
 - (b) Total RCAF missions
 - (1) Aeronautical
 - (2) Maritime
 - (a) Marine medevac
 - (3) Humanitarian total
 - (a) Rescue medevac
 - (b) Hospital to Hospital medevac
 - (c) Air support to GSAR
 - (c) Total Incidents North of 55 in Canada's SAR AOR
 - (d) Total RCAF missions North of 55
 - (1) Aeronautical
 - (2) Maritime
 - (a) Marine medevac
 - (3) Humanitarian total
 - (a) Rescue medevac

- (b) Hospital to Hospital medevac
- (c) Air support to GSAR

- (e) Total RCAF delays in responding to SAR missions
 - (1) 30 min response posture
 - (2) 2 hour response posture
 - (3) Reason for delay shall be listed by delay code as per SAR mission report

- b. SAR Posture Trial
 - (1) CJOC has embarked on a phased evaluation with a view to achieving a seasonally adjusted SAR posture. The trial posture for SRR Trenton this year is the first step of a greater initiative, which could be implemented nationally for the 2015 SAR season.
 - (a) Trenton SRR Comd will compile feedback from the units involved and forward the completed AAR to CJOC NLT 30 Nov 13.
 - (b) CJOC J3 SAR will in concert with Defence Research and Development Canada (DRDC), Centre for Operational Research and Analysis (CORA) use the information from the AAR to update the trial plan for 2014. CJOC J3 SAR staff will provide a revised posture plan to SSO SAR for review NLT 30 March 14. Comd CJOC will issue updated readiness posture guidance to SRR Comds NLT 31 April 2014. SRR Commanders can adjust the SAR posture to meet local / regional SAR activity, informing CJOC of the adjustment.

- c. Primary SAR Stand-by Aircraft Reporting. CAOC will provide the serviceability state for each primary SAR aircraft by location to the CFICC. Whenever there is a change to that state, it shall be reported immediately to the CFICC.

- d. Federal Search and Rescue (SAR) Operations Governance Committee
 - (1) This committee has been established as the principal oversight body for the effective coordination of aeronautical and maritime SAR operations conducted by the Canadian Coast Guard and the Canadian Armed Forces as part of the federal component of the National SAR Program. It will be co-chaired by the CJOC D/Comd Continental and D/Commissioner Operations CCG. CAF members include D/Comd RCAF and SRR Comds, with the committee planning to meet annually at a minimum.

(2) The Committee's responsibilities will remain flexible, to best react to changing conditions and to be in the best position to ensure that the federal SAR system's principles, policies, standards and practices are in place to optimize force employment operation of the CCG and CAF aeronautical and maritime components of the Federal SAR system. An annual SAR report will be produced by the committee for the Comd CJOC and Commissioner CCG NLT 31 March 14.

e. Increased Public SAR Awareness

(1) SRR Comds shall maximize opportunities to inform stakeholders, media and the general public about the roles and responsibilities of the CAF within the national SAR system. As a minimum, an annual briefing will be conducted that is ideally a collaboration with other national SAR program partners. The location of the briefings should rotate through the SAR region and be conducted prior to the busy SAR season. SRR PAOs will provide CJOC PA this information as part of their respective SAR PA plans NLT end of January 2014. Comd CJOC will review the individual plans prior to being implemented by the SRR Commanders.

(2) Quarterly SAR stats and select case synopses produced by CJOC J3 SAR will be used to update the CJOC website. Every effort should be made at the regional level to draw attention to this information which shows the scope and importance of the work conducted by the SAR Team, through social media or other means as appropriate.

6. **ADMINISTRATION AND LOGISTICS**

- a. The directive will be published on an annual basis.
- b. JFACC will produce the SAR statistical quarterly report as per 5a(2).
- c. CJOC J3 SAR in collaboration with the CCG will produce the annual Federal SAR Operations Governance Committee report as per 5a(3).
- d. To support the work of the SAR Operations Governance Committee, JFACC will make available the minutes from the bi-annual SARCAG WG's for possible inclusion in the annual SAR report.

7. **COORDINATING INSTRUCTIONS**

- a. JRCC Mission Reporting

- (1) JRCC's shall report all CAF SAR taskings to the CFICC and the CAOC using a standardized format as promulgated by 1 CAD SSO SAR (Annex A). The standardized report is meant to be thorough but not exhaustive nor cumbersome for the JRCCs to complete.
- (2) Information included in a final unresolved report must be approved by the operational CoC before being relayed to the CFICC/CAOC as this report may form the basis of a ministerial advisory; and
- (3) The following flow chart will be used as a means of communicating the flow of information.

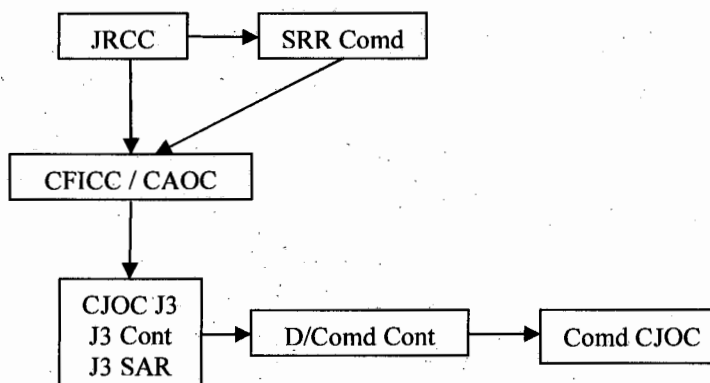

b. SAR Ministerial Advisory Reporting

- (1) CJOC CFICC SWO or Continental OWO shall draft SAR Ministerial Advisories (MA) utilizing a standardized format as per the CFICC SOPs. The Watch Officer will consult with J3 SAR or J33 Continental as required before issuing the MA. The following flow chart will be used as a means of communicating the flow of information.

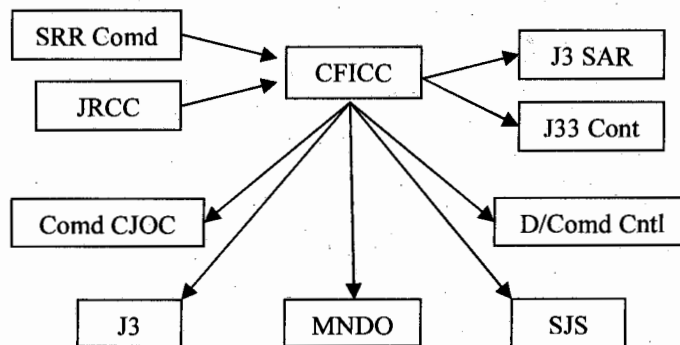

8. COMMAND AND CONTROL

- a. Comd CJOC has OPCOM of all SAR operations in the Canadian SAR region. As such, Comd CJOC has OPCOM for force employment of all assigned CAF SAR assets.
- b. Comd 1 CAD is the Joint Forces Air Component Commander (JFACC) for the Comd CJOC. The JFACC has been delegated OPCOM of all operational air assets by Comd CJOC.
- c. Comds Joint Task Force (JTF) Atlantic and Pacific and the JFACC are designated as the Search and Rescue Regions (SRRs) Comds for the Halifax, Victoria and Trenton SRRs respectively. The three SRR Comds are accountable to the Comd CJOC for the co-ordination, control and conduct of SAR operations within their respective SRRs. Additionally, SRR Comds are delegated OPCON, exercised through their respective JRCC, of assigned CAF SAR assets.
- d. CAF Officers-In-Charge (OICs) of the JRCCs are responsible to their respective SRR Comd through the Senior Military Officer (SMO) for SAR, who is appointed from within the SRRs Comds chain of command. The OIC is delegated TACON of assigned CAF SAR assets.
- e. CJOC J3 SAR is authorized direct contact with the OICs of the three JRCCs and CMCC as required to clarify minor issues directly related to a SAR mission that can not be resolved through available information such as the standardized JRCC mission reports or case log. At no point will the duty SMC be contacted during an ongoing mission.
- f. Open dialogue and early awareness is critical to the CoC. SRR Comds will have the lead for emerging SAR incidents within their respective SRRs. SRR Comds must ensure that HHQ are informed through the CFICC of significant SAR incidents.
- g. Good communication flow between the squadron/wing level PAO, JRCC and the SRR at every stage of a SAR response is essential to informing the CoC and maintaining public confidence in the national SAR system.
- h. CJOC has the overall PA lead on all SAR incidents, however SRR Comds are tasked to coordinate SAR related PA efforts within their region. Higher Command level involvement in a SAR mission can be expected when a national and sometimes regional interest has been raised or when lives are lost. SRR and Wing PAOs are required to support CJOC PA regarding any releasable document to ensure factual content from the source.

AERONAUTICAL SAR OPERATIONS C2

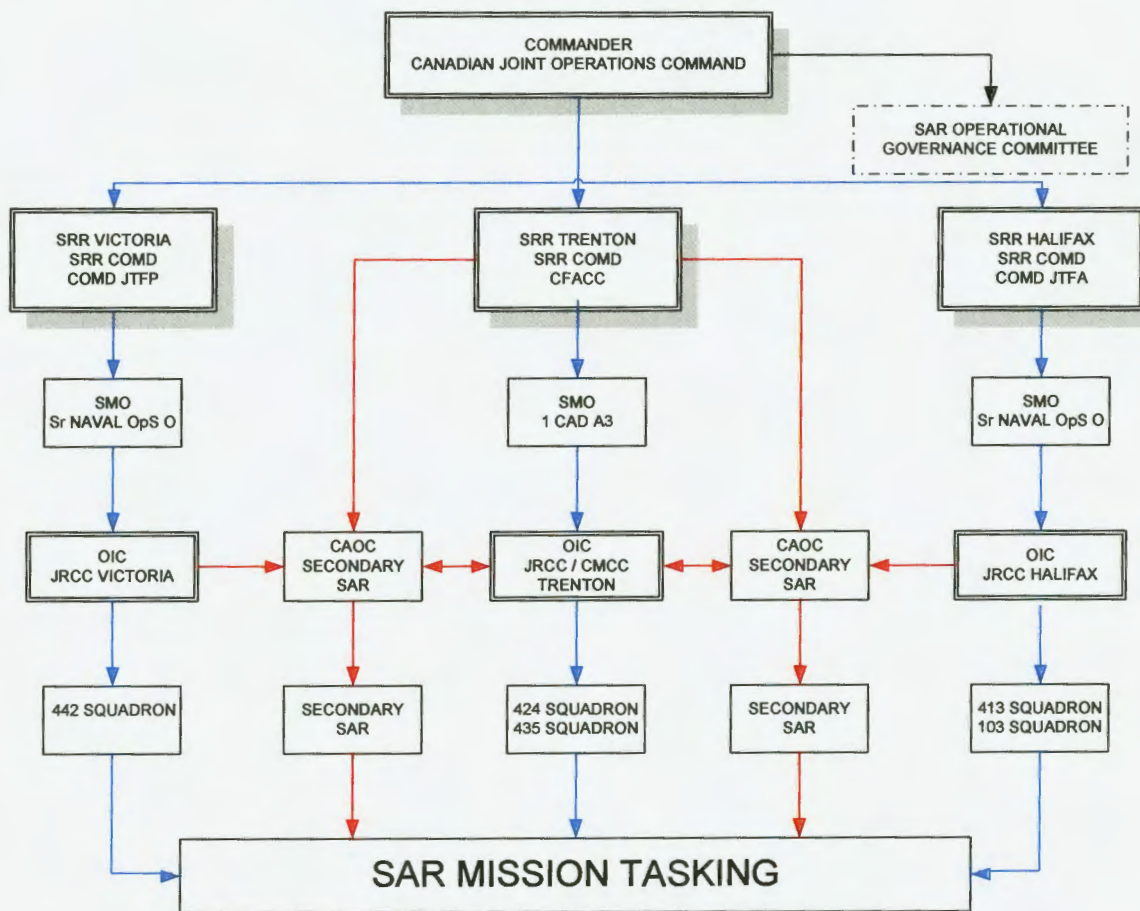

Primary SAR Blue / All RCAF Aircraft are Considered Secondary SAR Assets /
Secondary SAR Red

STANDARDIZED JRCC MISSION REPORT

Initial: (JRCC to CFICC and COAC. Sent any time a CAF asset is tasked through the JRCC)
REF: DTG of SIR or MSG or Telcon
a. What: Distress nature: Maritime, Aeronautical or Humanitarian (in support of whom). Describe the situation in general terms.
b. Where: Describe the location in reference to some established, know reference point. (Example - 40 km SE Iqaluit, NU on Augustus Island)
c. When: Time of notification to the JRCC. (Kept to significant timings only)
d. Who: Search object and what CAF units involved.
e. Why: Brief description of incident. Factual information only (no assessment)
f. Action Taken: What CAF action has taken place or is planned. Don't anticipate what will be planned but rather what known action is scheduled or organized. Example "the Cormorant and Hercules are en route to the area to commence the search."
g. Misc: Any other pertinent information. This should include next report if known.
h. Lead Agency: Is this in support of another agency? (i.e. support to the province or police force of jurisdiction)
i. Was media informed? Y/N
j. Was SRR PAO notified? Y/N

1. **UPDATES:** Updates are only required if anything significant develops in the case. There is no set time frame for an update. Note than in any case, a final report is required as specified below.
2. **FINAL:** Final reports are significant because higher headquarters want to know why a mission was stood down in order to respond to questions. There are two categories of final reports, resolved and unresolved.
 - a. **Resolved:** An incident is considered resolved when the search object and all occupants have been located (regardless of status). Should include a statement that the search object has been found and have been passed to the appropriate authority (i.e. hospital or coroner).
 - b. **Unresolved:** An unresolved incident is when it has been determined that further search would be to no avail because the area has been adequately searched and all probability areas investigated, or because there is no longer any probability of survival, or for other pertinent reasons (false Alarm). The reporting of this requires more information. The report should include a general summary of the search conducted including area and quality of coverage, search reduction information to include rationale, approval authority and when the resources were stood down. There should be an indication who is accepting responsibility as the lead agency for the missing person(s) and any indications of further requests for information or support.

Commander



Commandant

Canadian Joint Operations Command
 Commandement des opérations interarmées du Canada
 Ottawa, Ontario, K1A 0K2

3385-1(J3 SAR/RDIMS # 34477)

3385-1(J3 SAR/SGDDI # 344377)

22 April 2014

Le 22 avril 2014

Distribution List

Liste de distribution

SEARCH AND RESCUE DIRECTIVEDIRECTIVE SUR LA RECHERCHE ET SAUVETAGE

1. Enclosed for your action is the 2nd annual CJOC Search and Rescue (SAR) Directive (English and French) for 2014. It captures and puts on record much of our current practices, and provides my direction with regards to this year's SAR posture trial.

1. Vous trouverez ci-joint la deuxième directive (française et anglaise) du COIC sur la recherche et sauvetage (SAR) pour 2014. Elle contient et rend officielles la vaste majorité de nos pratiques actuelles, ainsi que mon orientation relativement à la mise à l'essai de cette année pour la posture de SAR.

2. Search and rescue is a persistent domestic operation seen by Canadians every day as an essential provision of service by the Canadian Armed Forces. This SAR Directive provides my direction and guidance, as well as my expectations for the Search and Rescue Region Commanders. In addition, guidance on the completion/submission of reports and requests for information from the JFACC are included to enable the production of the Canadian Coast Guard and Canadian Armed Forces annual Federal SAR Operations Governance Committee report .

2. La recherche et sauvetage constitue une opération nationale persistante et est perçue chaque jour par la population comme un service essentiel offert par les Forces armées canadiennes. Cette directive contient mes consignes et mon orientation, de même que mes attentes envers les commandants des régions de recherches et de sauvetage. De plus, des instructions sur la rédaction et la présentation de rapports et de demandes d'information par le CCAFI y figurent pour permettre la production du rapport annuel du Federal SAR Operations Governance Committee (comité fédéral de gouvernance des opérations de SAR) de la Garde côtière canadienne et des Forces armées canadiennes.



3. I remain immensely impressed by the exemplary work that has been done by you and your search and rescue teams. This annual directive is designed to strengthen an already robust and flexible SAR system.

3. Je demeure extrêmement impressionné par le travail exemplaire effectué par vous et vos équipes de recherche et sauvetage. Cette directive annuelle est conçue pour renforcer un système de SAR déjà robuste et flexible.

Le Lieutenant-général



S.A. Beare
Lieutenant-General

Enclosure : 2

Pièces jointes : 2

Distribution List

Liste de distribution

Action

Action

SRR Comd Halifax
SRR Comd Victoria
SRR Comd Trenton

Cmdt SRR Halifax
Cmdt SRR Victoria
Cmdt SRR Trenton

Information

Information

CDS
Comd RCN
Comd CA
Comd RCAF
ADM (Pol)
DOS/SJS

CEMD
Cmdt MRC
Cmdt AC
Cmdt ARC
SMA(Pol)
DEM/EMIS

Commander



Commandant

Canadian Joint Operations Command
Commandement des opérations interarmées du Canada
Ottawa, Ontario, K1A 0K2

3385-1 (J3 SAR/RDIMS # 344377)

22 April 2014

Distribution List

CANADIAN JOINT OPERATIONS COMMAND SAR DIRECTIVE 01-2014

- References:
- A. National Search and Rescue Manual
 - B. CDS DIRECTIVE ON CAF COMMAND AND CONTROL AND THE DELEGATION OF AUTHORITY FOR FORCE EMPLOYMENT, 28 April 2013
 - C. Federal SAR Operations Governance Committee, Terms of Reference, 2 October 2013
 - D. 1 Cdn Air Div/CANR SUP to 3310-07, Annex C, Appendix 17
 - E. 03385 (Comd), GSAR Protocols Implementation, 30 March 2012

1. SITUATION

- a. General. Search and Rescue (SAR) Squadrons and the Joint Rescue Coordination Centres (JRCCs) continue to operate at a high tempo to deliver Canadian Armed Forces (CAF) SAR services. The overall effective operation of the federal coordinated maritime and aeronautical search and rescue system and the provision of air resources in response to aeronautical and maritime SAR incidents is Canadian Joint Operations Command's (CJOC) most enduring mission and the only one that brings the CAF into *constant* contact with Canadians and provides services *directly* to them on a 24/7 basis. The CAF's continued ability to meet the demands of this mission and maintain the public's confidence in the system is paramount.
- b. Intent. This Directive will provide annual direction on the Force Employment of SAR.

2. MISSION

- a. CJOC, through its three Search and Rescue Regions (SRR) Commanders (Comds), will conduct safe and effective SAR operations with a focus on timely response to aeronautical, maritime and humanitarian SAR incidents.

3. GUIDING PRINCIPLES

- a. Command and Control (C2) for SAR operations should be conducted with the most effective/responsive chain of command possible so that the needed assets and personnel are coordinated, tasked and directed to conduct SAR operations quickly and effectively.
- b. The SRR Comds shall take every opportunity to increase Canadian public understanding and confidence in CAF's ability to conduct SAR operations.
- c. The SRR Comds will adapt SAR standby periods and posture SAR assets as required in consideration of all relevant factors and existing constraints to coincide with periods of greatest potential SAR activity.
- d. SRR Comds will deliver a response through their respective JRCC upon receipt of a distress call or call for assistance. An aeronautical response to a SAR incident shall be prioritized by the degree of the emergency whether aeronautical, maritime or humanitarian.
- e. Response to humanitarian incidents in the form of air support to provincial and territorial authorities (e.g. Ground SAR, MEDEVACs) will continue to be a risk in terms of managing RCAF air assets and resources. SRR Comds will continue to support the provinces and territories when responses to aeronautical and maritime incidents are not imminently at risk of being jeopardized.
- f. SAR Technicians are expected to penetrate an incident site by the most effective means available whether on land, on the water or under the water in order to assess the situation, initiate and maintain medical treatment and sustain and evacuate the survivors.
- g. SAR is a persistent domestic operation where the CAF response will be measured in terms of time and action. A measure of success will be, "Did we respond in an acceptable manner based on the information available?"

4. EXECUTION

- a. Concept of Operations.
 - (1) The Government of Canada has a fundamental domestic and international obligation to come to the aid of persons in distress. To satisfy this obligation, the National SAR Program (NSP) includes a federal and non-federal component, incorporating a diverse group of government, military, industry and volunteer organizations to collaboratively provide SAR services.

- (2) Although Canada is divided into three SRRs, the shared use of primary SAR assets between the SRRs is essential to the overall success of the SAR system. IAW reference A, each SRR Comd will cooperate to support SAR operations throughout Canada with the expectation that the sharing of assets between SRRs will be coordinated at the lowest level within the SAR Operational Chain of Command. If a resolution on the sharing of assets can not be achieved between the affected SRRs, Comd CJOC or his designated Deputy Commander will provide final direction.
- (3) CAF primary SAR aircraft and crews under the control of the applicable SRR Comd will provide an aeronautical response to persons in distress within Canada's SAR Area of Responsibility (AOR) on a 24/7 basis. SAR crews are expected to make the best effort to achieve the most expeditious safe launch time. IAW reference A, the maximum reasonable time to get airborne once tasked by the JRCC is either 30 minutes or 2 hours. The response times may be susceptible to delays due to extreme weather conditions, mechanical failures, mission specific requirements or flying regulations.
- (4) In addition to the primary SAR aircraft, all other Royal Canadian Air Force (RCAF) aircraft are considered secondary SAR resources in addition to their primary task. Although they are not staffed to maintain a standby posture and are on an "as available" basis. The three combat support squadrons with enhanced SAR capabilities are included as secondary SAR resources.
- (5) All other CAF assets are considered secondary SAR resources as well, and may be available to assist if requested through appropriate channels.
- (6) During high profile SAR incidents, SRR and Wing Public Affairs Officers (PAOs) will coordinate with CJOC PA to ensure all levels of the organization communicate effectively.
- (7) The SRR Comds will continue to use the Ground SAR protocol dated 30 March 2012 as per reference E.

5. KEY OUTCOMES FOR CY 2014

- a. Quarterly and annual SAR reports and statistical data. Quarterly and annual SAR reports and statistical data are an integral part of SAR decision making. The following tasks are assigned:

- (1) JFACC will ensure that a SAR squadron mission report is accurately completed and submitted after each SAR mission tasked by the JRCC;
- (2) JFACC will submit a SAR quarterly statistical report electronically to Comd CJOC, info J3 SAR, within 30 days of the end of each calendar quarter. The format is outlined in para 5.a(5) below;
- (3) The JFACC SAR quarterly statistical reports will be incorporated into the annual Federal SAR Operations Governance Committee Report produced by CJOC J3 SAR staff in collaboration with Canadian Coast Guard (CCG) staff for the Department of National Defence (DND)/CAF & Department of Fisheries and Oceans (DFO)/Canadian Coast Guard (CCG) Search and Rescue Operational Governance Committee NLT 31 March 2015;
- (4) The statistics gathered from the JFACC SAR quarterly statistical reports shall be the sole source for statistical SAR data within DND. This data source will be exclusively used for all data inquiries by the Minister of National Defence Office (MNDO), DND/CAF (SJS, CJOC, RCAF, PA) and Other Government Departments; and
- (5) The following statistical data from Search and Rescue Summary (SARSUM) and the SAR Squadron mission reports will form basis of the quarterly and annual reports. It is anticipated that the Search and Rescue Mission Management System (SMMS) replacement project/program will enable this report to be exclusively drawn from that single source. Items to be tracked and reported quarterly and annually include:
 - (a) Total incidents by SRR:
 - (1) Aeronautical;
 - (2) Maritime;
 - (3) Humanitarian;
 - (4) Outside Canadian AOR; and
 - (5) False Alarm/Hoax.
 - (b) Total RCAF missions:

- (1) Aeronautical;
 - (2) Maritime:
 - (a) Marine MEDEVACs.
 - (3) Humanitarian total:
 - (a) Rescue MEDEVACs; and
 - (b) Hospital to Hospital MEDEVACs Air support to GSAR
- (c) Total Incidents North of 55 in Canada's SAR AOR;
- (d) Total RCAF missions North of 55:
- (1) Aeronautical;
 - (2) Maritime:
 - (a) Marine MEDEVACs.
 - (3) Humanitarian total:
 - (a) Rescue MEDEVACs;
 - (b) Hospital to Hospital MEDEVACs; and
 - (c) Air support to GSAR.
- (e) Total RCAF delays in responding to SAR missions
- (1) 30 minute response posture;
 - (2) 2 hour response posture; and
 - (3) Reason for delay shall be listed by delay code as per SAR mission report.
- b. SAR Posture Trial.
- (1) In 2013, CJOC embarked on a phased evaluation with a view to achieving a seasonally optimal SAR posture. The trial posture for SRR Trenton and SRR Victoria this year is the second phase of a greater initiative, which could be implemented nationally for the 2015 SAR season.

- (2) Trenton SRR Comd and Victoria SRR Comd will adopt a seasonal 30 minute standby posture for assets within their respective regions from 15 May 2014 through 29 September 2014 as follows:
 - (3) Trenton SRR:
 - (i) 8 Wing Trenton: CC-130H & CH-146, 1100 – 1900L Thu – Mon;
 - (ii) 17 Wing Winnipeg: CC-130H, 1000 - 1800L Mon – Fri; and
 - (iii) Remaining time periods will be covered by a 2 hr RP.
 - (4) Victoria SRR:
 - (i) 19 Wing Comox: CC-115 & CH-149, 1100 – 1900L Mon – Fri; and
 - (ii) Remaining time periods will be covered by a 2 hr RP.
 - (5) Halifax SRR remains unchanged for 2014.
 - (6) JFACC will compile feedback from the Wings / units involved and forward the completed AAR to CJOC NLT 28 November 2014.
 - (7) The posture above does not preclude SRR Commanders from adjusting the SAR posture to meet local / regional SAR activity. CJOC shall be informed through the CFICC whenever the posture is adjusted in any SRR.
 - (8) CJOC J3 SAR will in concert with Defence Research and Development Canada (DRDC), Centre for Operational Research and Analysis (CORA) use the information from the AAR to update the trial plan for 2015. CJOC J3 SAR staff will provide a seasonal posture plan to SSO SAR for review NLT 30 March 2015. Comd CJOC will issue updated readiness posture guidance to SRR Comds NLT 30 April 2015.
- c. Primary SAR Stand-by Aircraft Reporting. CAOC will provide the serviceability state for each primary SAR aircraft by location to the CFICC. Whenever there is a change to that state, it shall be reported immediately to the CFICC.
- d. Federal Search and Rescue (SAR) Operations Governance Committee.
- (1) This committee has been established as the principal oversight

body for the effective coordination of aeronautical and maritime SAR operations conducted by the Canadian Coast Guard (CCG) and the Canadian Armed Forces as part of the federal component of the National SAR Program. It will be co-chaired by the CJOC Deputy Commander Continental and the CCG Deputy Commissioner Operations. CAF members will include the Deputy Commander RCAF and the SRR Comds. The committee will meet twice annually as a minimum.

- (2) The Committee's responsibilities will remain flexible, to best react to changing conditions and to be in the best position to ensure that the federal SAR system's principles, policies, standards and practices are in place to optimize force employment operation of the CCG and CAF aeronautical and maritime components of the Federal SAR system. An annual SAR report will be produced by the committee for the Comd CJOC and Commissioner CCG NLT 31 March 2015.

e. Increased Public SAR Awareness.

- (1) SRR Comds shall maximize opportunities to inform stakeholders, media and the general public about the roles and responsibilities of the CAF within the national SAR system. As a minimum, an annual briefing will be conducted that is ideally a collaborative effort with other national SAR program partners. The location of the briefings should rotate through the SAR region and be conducted prior to the busy SAR season. SRR PAOs will provide CJOC PA this information as part of their respective SAR PA plans NLT end of January 2015. Comd CJOC will review the individual plans prior to being implemented by the SRR Commanders.
- (2) Quarterly SAR stats and select case synopses produced by CJOC J3 SAR will be used to update the CJOC website. Every effort should be made at the regional level to draw attention to this information which shows the scope and importance of the work conducted by the SAR Team, through social media or other means as appropriate.

6. ADMINISTRATION AND LOGISTICS

- a. The directive will be published on an annual basis.
- b. JFACC will produce the SAR statistical quarterly report as per 5.a (2).

- c. CJOC J3 SAR in collaboration with the CCG will produce the annual Federal SAR Operations Governance Committee report as per 5.a (3).
- d. To support the work of the SAR Operations Governance Committee, JFACC will make available the minutes from the bi-annual SARCAG WG's for possible inclusion in the annual SAR report.

7. COORDINATING INSTRUCTIONS

a. JRCC Mission Reporting.

- (1) JRCC's shall report all CAF SAR taskings to the CFICC and the CAOC using a standardized format as promulgated by 1 CAD SSO SAR (Annex A). The standardized report is meant to be thorough but not exhaustive nor cumbersome for the JRCCs to complete.
- (2) For a SAR case where the person(s) have not been located and a search reduction has been authorized the SAR case log will reflect the details of the handover to another responsible authority who has accepted the case. A standardized format for the recording the handover information is provided at Annex B.
- (3) Information included in a final report of a SAR case where the person(s) have not been located and a search reduction has been authorized must be approved by the operational CoC before being relayed to the CFICC/CAOC as this report may form the basis of a ministerial advisory.
- (4) The following flow chart will be used as a means of communicating the flow of information:

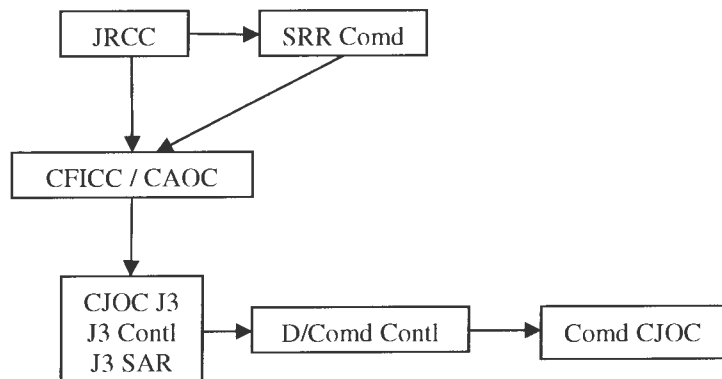

- (5) SAR Ministerial Advisory Reporting
- (6) CJOC CFICC SWO or Continental OWO shall draft SAR

Ministerial Advisories (MA) utilizing a standardized format as per the CFICC SOPs. The Watch Officer will consult with J3 SAR or J33 Continental as required before issuing the MA. The following flow chart will be used as a means of communicating the flow of information.

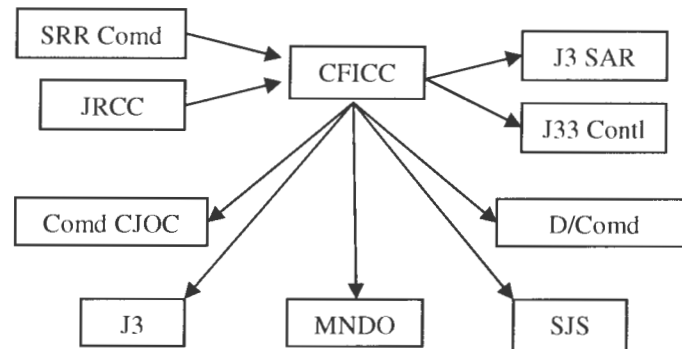

8. COMMAND AND CONTROL

- a. Comd CJOC has OPCOM of all SAR operations in the Canadian SAR region. As such, Comd CJOC has OPCOM for force employment of all assigned CAF SAR assets.
- b. Comd 1 CAD is the Joint Forces Air Component Commander (JFACC) for the Comd CJOC. The JFACC has been delegated OPCOM of all operational air assets by Comd CJOC.
- c. Comds Joint Task Force (JTF) Atlantic and Pacific and the JFACC are designated as the Search and Rescue Regions (SRRs) Comds for the Halifax, Victoria and Trenton SRRs respectively. The three SRR Comds are accountable to the Comd CJOC for the co-ordination, control and conduct of SAR operations within their respective SRRs. Additionally, SRR Comds are delegated OPCON, exercised through their respective JRCC, of assigned CAF SAR assets.
- d. CAF Officers-In-Charge (OICs) of the JRCCs are responsible to their respective SRR Comd through the Senior Military Officer (SMO) for SAR, who is appointed from within the SRRs Comds chain of command. The OIC is delegated TACON of assigned CAF SAR assets.
- e. CJOC J3 SAR is authorized direct contact with the OICs of the three JRCCs and CMCC as required to clarify minor issues directly related to a SAR mission that can not be resolved through available information such as the standardized JRCC mission reports or case log. At no point will the duty JRCC SAR Mission Coordinators be contacted during an ongoing

mission.

- f. Open dialogue and early awareness is critical to the CoC. While SRR Comds will have the lead for emerging SAR incidents within their respective SRRs each SRR Comd must ensure that HHQ is informed through the CFICC of significant SAR incidents.
- g. Good communication flow between the squadron/wing level PAO, JRCC and the SRR at every stage of a SAR response is essential to informing the CoC and maintaining public confidence in the national SAR system.
- h. CJOC has the overall PA lead on all SAR incidents, however SRR Comds are tasked to coordinate SAR related PA efforts within their region. Higher Command level involvement in a SAR mission can be expected when a national and sometimes regional interest has been raised or when lives are lost. SRR and Wing PAOs are required to support CJOC PA regarding any releasable document to ensure factual content from the source.
- i. Since the SRR boundaries encompass the boundaries of the Regional Joint Task Forces (RJTF), the SRR and RJTF commanders will maintain a close working relationship to facilitate cooperation on SAR and potential SAR issues that will affect both commanders.



S.A. Beare
Lieutenant-General

Annexes:

Annex A – Aeronautical SAR Operations C2
Annex B – Standardized JRCC Mission Report
Annex C - JRCC Handover Log Entry

Distribution List (page 12)

Distribution List

Action

Comd JTFA / SRR Comd Halifax
Comd JTFP / SRR Comd Victoria
JFACC / SRR Comd Trenton

Information

CDS
Comd RCN
Comd CA
Comd RCAF
ADM(Pol)
DOS SJS

AERONAUTICAL SAR OPERATIONS C2

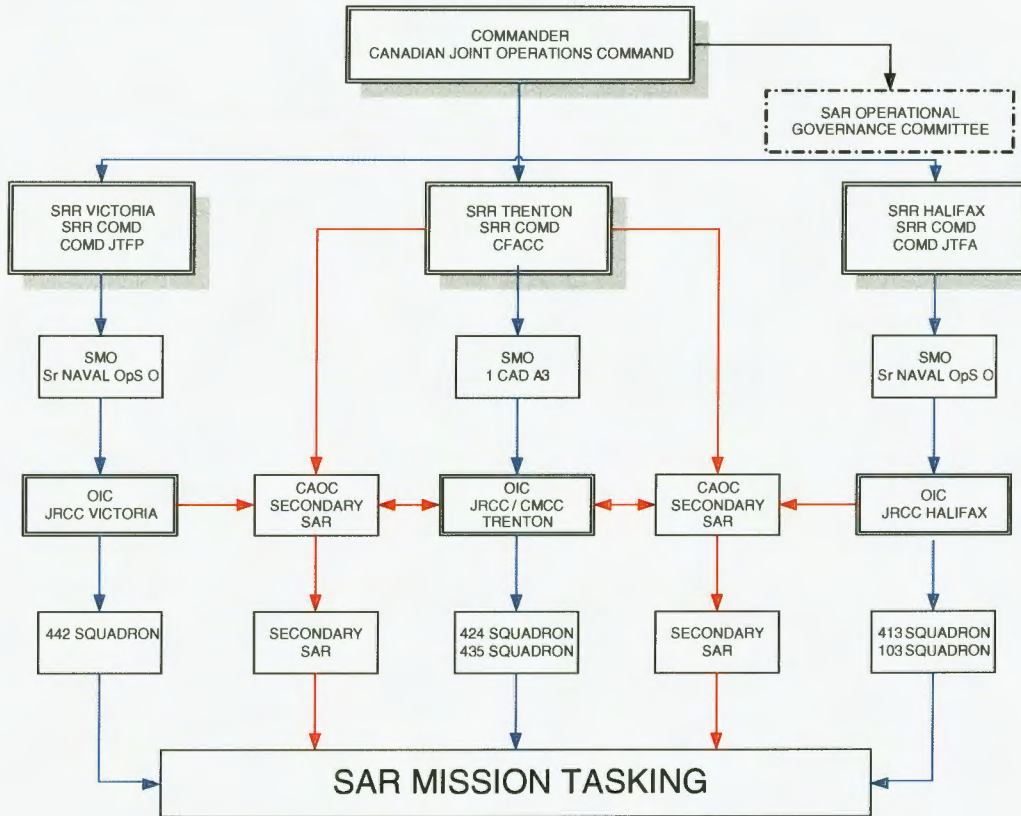

Primary SAR Blue / All RCAF Aircraft are Considered Secondary SAR Assets /
Secondary SAR Red

STANDARDIZED JRCC MISSION REPORT

Initial: (JRCC to CFICC and COAC. Sent any time a CAF asset is tasked through the JRCC)
REF: DTG of SIR or MSG or Telcon
a. What: Distress nature: Maritime, Aeronautical or Humanitarian (in support of whom). Describe the situation in general terms.
b. Where: Describe the location in reference to some established, known reference point. (Example - 40 km SE Iqaluit, NU on Augustus Island)
c. When: Time of notification to the JRCC. (Other timings are to be kept to significant timings only)
d. Who: Search object and what CAF units involved.
e. Why: Brief description of incident. Factual information only (no assessment)
f. Action Taken: What CAF action has taken place or is planned. Don't anticipate what will be planned but rather what known action is scheduled or organized. Example "the Cormorant and Hercules are en route to the area to commence the search."
g. Misc: Any other pertinent information. This should include next report if known.
h. Lead Agency: Is this in support of another agency? (i.e. support to the province or police force of jurisdiction)
i. Was media informed? Y/N
j. Was SRR PAO notified? Y/N

1. **UPDATES:** Updates are only required if anything significant develops in the case. There is no set time frame for an update. Note that in any case, a final report is required as specified below.
2. **FINAL:** Final reports are significant because higher headquarters want to know why a mission was stood down in order to respond to questions. There are two categories of final reports, resolved and unresolved.
 - a. **Resolved:** An incident is considered resolved when the search object and all occupants have been located (regardless of status). Should include a statement that the search object has been found and have been passed to the appropriate authority (i.e. hospital or coroner).
 - b. **Unresolved:** An unresolved incident can be defined as when the person(s) have not been located and it has been determined that further search would be to no avail because the area has been adequately searched and all probability areas investigated, or because there is no longer any probability of survival, or for other pertinent reasons (false alarm). The reporting of this requires additional clarification. The report should include a general summary of the search conducted including area and quality of coverage, search reduction information to include rationale, approval authority and when the resources

were stood down. There should be an indication who is accepting responsibility as the lead agency for the missing person(s) and

- c. Any indications of further requests for information or support.

Canadian Joint Operations Command SAR Directive

22 April 2014

In the event of a SAR Case where the person(s) have not been located and a search reduction is authorized, the details should be clearly indicated in the SAR Case log. When the responsibility for a SAR Incident is transferred from JRCC to another agency, the SAR case log will clearly indicate who the accepting agency is and will include the following information.

JRCC Handover Log Entry

Current Lead agency:
Search Reduction Approved by: (I.E. OIC, SRR Comd)
Accepting Agency: to include contact information, requested assistance.
Nature of handover and why: (I.E. Survival times exceeded, area thoroughly search, missing persons, recovery, etc)
Misc Remarks:
Media informed: Y/N
SRR PAO notified: Y/N

Commander



Commandant

Canadian Joint Operations Command
Commandement des opérations interarmées du Canada
Ottawa, Ontario, K1A 0K2

3385-1 (J3 SAR/SGDDI 349329)

Le 22^e avril 2014

Liste de distribution

DIRECTIVE SUR LA SAR DU COMMANDEMENT DES OPÉRATIONS
INTERARMÉES DU CANADA 01-2014

- Références : A. Manuel national de recherche et sauvetage
B. DIRECTIVE DU CEMD SUR LE COMMANDEMENT ET LE CONTRÔLE DES
FAC ET LA DÉLÉGATION DE POUVOIRS POUR L'EMPLOI D'UNE FORCE,
28 avril 2013
C. Cadre de référence, du Federal SAR Operations Governance Committee (comité
fédéral de gouvernance des opérations de SAR), 2 octobre 2013
D. 1 DAC/RC NORAD, ajout au document 3310-07, annexe C, appendice 17
E. 03385 (Cmtd), GSAR Protocols Implementation (mise en œuvre des protocoles de
GSAR), 30 mars 2012

1. SITUATION

- a. Généralités. Les escadrons de recherche et sauvetage (SAR) et les centres conjoints de coordination de sauvetage (JRCC) opèrent toujours à un rythme élevé pour offrir les services de SAR des Forces armées canadiennes (FAC). L'opération efficace globale du système de recherche et sauvetage maritime et aéronautique coordonné par le gouvernement fédéral et la prestation de ressources aériennes en réponse à des incidents de SAR aéronautiques et maritimes constituent la mission la plus importante du Commandement des opérations interarmées du Canada (COIC) et la seule qui fait entrer les FAC en contact constant avec la population canadienne et qui lui offre des services directement en tout temps. La capacité continue des FAC de respecter les exigences de cette mission et de maintenir la confiance du public envers le système est absolument essentielle.
- b. Intention. Cette directive fournira une orientation annuelle sur l'emploi des forces en matière de SAR.

2. MISSION

- a. Le COIC, par l'entremise de ses trois commandants (cmdt) de régions de recherches et de sauvetage (SRR), mènera des opérations de SAR sécuritaires et efficaces se concentrant sur la réponse rapide à des incidents de SAR aéronautiques, maritimes et humanitaires.

3. PRINCIPES DIRECTEURS

- a. Le commandement et contrôle (C2) pour les opérations de SAR doit s'effectuer par la chaîne de commandement la plus efficace/réactive possible pour permettre la coordination, l'affectation et la direction des ressources et des membres du personnels nécessaires pour la conduite d'opérations de SAR de façon rapide et efficace.
- b. Les cmdt SRR profiteront de toutes les occasions qui se présentent d'augmenter la compréhension et la confiance du public canadien relativement à la capacité des FAC de mener des opérations de SAR.
- c. Les cmdt SRR adapteront les périodes de disponibilité SAR et positionneront les ressources de SAR au besoin selon tous les facteurs pertinents et selon les restrictions actuelles pour coïncider avec les périodes de plus grande activité possible en matière de SAR.
- d. Les cmdt SRR fourniront une réponse par l'entremise de leur JRCC respectif sur réception d'un appel de détresse ou d'un appel à l'aide. La priorité d'une réponse aéronautique à un incident de SAR sera accordée selon le degré de l'urgence, qu'elle soit aéronautique, maritime ou humanitaire.
- e. La réponse aux incidents humanitaires prenant la forme de soutien aérien aux autorités provinciales et territoriales (SAR au sol, EVASAN) continuera d'être un risque en matière de gestion des ressources aériennes de l'ARC. Les cmdt SRR continueront de soutenir les provinces et les territoires quand les réponses aux incidents aéronautiques et maritimes ne sont pas immédiatement en danger.
- f. Les techniciens de SAR doivent être en mesure d'entrer sur les lieux d'un incident par les moyens les plus efficaces, qu'il se soit déroulé sur la terre ferme, sur l'eau ou sous l'eau afin d'évaluer la situation, d'amorcer et de maintenir les traitements médicaux et d'évacuer les survivants.
- g. La SAR constitue une opération nationale persistante où l'intervention des FAC est mesurée en termes de temps et d'action. Une des façons de mesurer le succès sera « avons-nous répondu de façon acceptable selon les renseignements à notre disposition? »

4. MISE EN ŒUVRE

a. Concept des opérations

- (1) Le gouvernement du Canada a une obligation fondamentale, tant à l'échelle nationale qu'internationale, de venir en aide aux personnes en détresse. Pour satisfaire cette obligation, le Programme nationale de recherche et de sauvetage (PNRS) comprend une composante fédérale et non fédérale incorporant un groupe diversifié d'organisations gouvernementales, militaires, de l'industrie et bénévoles dans le but de fournir des services de SAR en collaboration.
- (2) Même si le Canada est divisé en trois SRR, l'utilisation commune des principales ressources de SAR entre celles-ci est essentielle au succès global du système de SAR. Conformément à la référence A, chaque cmdt SRR collaborera pour soutenir les opérations de SAR à l'échelle du Canada avec l'idée que la mise en commun des ressources entre les SRR sera coordonnée au niveau le moins élevé dans la chaîne de commandement opérationnelle de SAR. S'il est impossible d'atteindre une résolution sur la mise en commun de ressources entre les SRR touchées, le cmdt COIC ou son commandant adjoint désigné fournira une directive définitive.
- (3) Les aéronefs principaux de SAR des FAC et les équipages sous le contrôle du cmdt SRR approprié fourniront une réponse aéronautique aux personnes en détresse dans la zone de responsabilité (ZResp) du Canada en matière de SAR, et ce, en tout temps. On s'attend à ce que les équipages de SAR fassent tout en leur pouvoir pour décoller le plus rapidement possible, tout en assurant leur sécurité. Conformément à la référence A, le délai raisonnable maximum pour le décollage une fois la mission attribuée par le JRCC est soit 30 minutes, soit deux heures. Les temps de réaction peuvent être retardés en raison de conditions météorologiques extrêmes, de bris mécaniques, d'exigences liées à la mission ou de règlements en matière de vols.
- (4) En plus des principaux aéronefs de SAR, tous les autres aéronefs de l'Aviation royale canadienne (ARC) sont considérés comme des ressources de SAR secondaires en plus de leur tâche principale. Cependant, ils ne disposent pas du personnel nécessaire pour maintenir un régime d'attente et fonctionnent selon leur disponibilité. Les trois escadrons de soutien au combat disposant de capacités améliorées de SAR sont considérés comme des ressources de SAR secondaires.

- (5) Toutes les autres ressources des FAC sont également considérées comme des ressources de SAR secondaires et pourraient être prêtes à offrir leur aide si la demande est présentée par les voies appropriées.
- (6) Pendant les incidents de SAR à profil élevé, les SRR et les officiers des affaires publiques (OAP) d'escadres assureront la coordination avec les AP du COIC pour veiller à ce que tous les niveaux de l'organisation communiquent efficacement.
- (7) Les cmdt SRR continueront d'utiliser le protocole de SAR terrestre du 30 mars 2012, conformément à la référence E.

5. PRINCIPAUX RÉSULTATS POUR L'AC 2014

- a. Rapports trimestriels et annuels de SAR et données statistiques. Ces éléments sont une partie essentielle du processus de prise de décisions en matière de SAR. Les tâches suivantes sont confiées :
 - (1) Le CCAFI doit veiller à ce qu'un rapport de mission de l'escadron de SAR soit rempli et présenté après chaque mission de SAR confiée par le JRCC;
 - (2) Le CCAFI doit présenter un rapport statistique trimestriel sur la SAR par voie électronique au cmdt COIC et une copie au J3 SAR à titre documentaire au plus tard 30 jours après la fin de chaque trimestre civil. Le format figure au paragraphe 5.a(5) ci-dessous;
 - (3) Les rapports statistiques trimestriels du CCAFI sur la SAR seront incorporés au rapport annuel du comité fédéral de gouvernance des opérations de SAR produit par les responsables de la SAR du J3 COIC en collaboration avec les responsables de la Garde côtière canadienne (GCC) pour le Comité de gouvernance opérationnelle de recherche et sauvetage de Pêches et Océans Canada (MPO), de la Garde côtière canadienne (GCC), du ministère de la Défense nationale (MDN) et des FAC APTL 31 mars 2015;
 - (4) Les statistiques recueillies à partir des rapports statistiques trimestriels du CCAFI sur la SAR constitueront la seule source de données statistiques en la matière dans le MDN. Cette source sera utilisée exclusivement pour toutes les demandes d'obtention de données du Bureau du ministre de la Défense nationale (Bureau

min DN), du MDN/des FAC (EMIS, COIC, ARC, AP) et des autres ministères;

- (5) Les données statistiques suivantes provenant des résumés de recherche et sauvetage (SARSUM) et des rapports de mission de l'escadron de SAR formeront la base des rapports trimestriels et annuels. Il est prévu que le programme/projet de remplacement du système de gestion de mission – Recherche et sauvetage (SGM-SAR) permettra de faire en sorte que ce rapport ne s'inspire que de cette source. Parmi les éléments devant faire l'objet d'un suivi et d'un rapport trimestriels et annuels, citons :

- (a) Nombre total d'incidents par SRR

- (1) Aéronautiques;
- (2) Maritimes;
- (3) Humanitaires;
- (4) Hors de la ZResp canadienne;
- (5) Fausses alertes/canulars;

- (b) Nombre total de missions de l'ARC

- (1) Aéronautiques;
- (2) Maritimes

- (a) EVASAN maritimes;

- (3) Nombre total de missions humanitaires

- (a) EVASAN de sauvetage;
- (b) EVASAN entre hôpitaux et soutien aérien à la GSAR;

- (c) Nombre total d'incidents au Nord du 55^e parallèle dans la ZResp du Canada en matière de SAR;

- (d) Nombre total de missions de l'ARC au Nord du 55^e parallèle

- (1) Aéronautiques;

- (2) Maritimes;
 - (a) EVASAN maritimes;
 - (3) Nombre total de missions humanitaires
 - (a) EVASAN de sauvetage;
 - (b) EVASAN entre hôpitaux;
 - (c) Soutien aérien à la GSAR;
 - (e) Total des retards de l'ARC lors de la réponse aux missions de SAR
 - (1) Posture de réponse en 30 minutes;
 - (2) Posture de réponse en deux heures;
 - (3) Les raisons pour les retards seront signalées par les codes de retards conformément au rapport de mission de SAR.
- b. Mise à l'essai, posture de SAR
- (1) En 2013, le COIC a amorcé une évaluation en phases en vue d'atteindre une posture de SAR optimale pour la saison. La posture d'essai pour les SRR Trenton et Victoria cette année constitue la seconde phase d'une initiative plus large qui pourrait être mise en œuvre à l'échelle nationale pour la saison de SAR 2015.
 - (2) Le cmdt SRR Trenton et le cmdt SRR Victoria adopteront une posture de disponibilité saisonnière de 30 minutes pour les ressources dans leur région respective du 15 mai 2014 au 29 septembre 2014 comme suit :
 - (3) SRR Trenton :
 - (i) 8^e Escadre Trenton : CC130H et CH146, 11 h à 19 h L, jeudi au lundi;
 - (ii) 17^e Escadre Winnipeg : CC130H, 10 h à 18 h L, lundi au vendredi;
 - (iii) Le reste du temps, la posture de disponibilité sera de deux heures.
 - (4) SRR Victoria :
 - (i) 19^e Escadre Comox : CC115 et CH149, 11 h à

- 19 h L, lundi au vendredi;
- (ii) Le reste du temps, la posture de disponibilité sera de deux heures.
- (5) La SRR Halifax demeure inchangée pour 2014.
- (6) Le CCAFI recueillera les commentaires des escadres/unités impliquées et transmettra le CRPA au COIC APTL 28 novembre 2014.
- (7) La posture ci-dessus n'empêche pas les commandants de SRR de modifier la posture de SAR conformément à l'activité locale/régionale. Le COIC devra être mis au courant par l'entremise du CCIFC quand la posture est modifiée dans une SRR.
- (8) Le J3 SAR COIC, de concert avec la Direction d'analyse et de recherche opérationnelle (DARO) de Recherche et développement pour la défense Canada (RDDC), utilisera l'information du CRPA pour mettre à jour le plan d'essai pour 2015. Les responsables du J3 SAR COIC présenteront un plan de posture saisonnière pour examen APTL 30 mars 2015. Le cmdt COIC publiera des directives à jour sur la posture de disponibilité aux cmdt SRR APTL 30 avril 2015.
- c. Rapports sur les aéronefs principaux de SAR en attente. Le CAOC transmettra l'état de fonctionnement pour chaque aéronef principal de SAR par endroit au CCIFC. Quand cet état change, cela sera signalé immédiatement au CCIFC.
- d. Comité fédéral de gouvernance des opérations de SAR
- (1) Ce comité a été mis sur pied pour constituer le principal organisme de supervision pour la coordination efficace des opérations de SAR maritimes et aéronautiques menées par la Garde côtière canadienne (GCC) et les Forces armées canadiennes dans le cadre de la composante fédérale du Programme national de SAR. Il sera coprésidé par le commandant adjoint – Continental du COIC et par le sous-commissaire, Opérations de la GCC. Les représentants des FAC comprendront le commandant adjoint de l'ARC et les cmdt SRR. Ce comité se réunira au moins deux fois par année.
- (2) Les responsabilités du comité demeureront flexibles afin de réagir le mieux possible aux conditions changeantes et de veiller à être très bien placés pour veiller à ce que les principes, les politiques, les normes et les pratiques du système de SAR fédéral soient en

place pour optimiser l'emploi des composantes aéronautiques et maritimes de la GCC et des FAC. Un rapport annuel sera produit par le comité à l'intention du cmdt COIC et du commissaire de la GCC APTL 31 mars 2015.

e. Sensibilisation accrue du public sur la SAR

- (1) Les cmdt SRR devront profiter au maximum des occasions de tenir les intervenants, les médias et le grand public au courant des rôles et des responsabilités des FAC dans le système de SAR national. À tout le moins, un briefing annuel, idéalement un effort collaboratif avec les autres partenaires du programme de SAR, devra être organisé. Ce briefing devrait changer périodiquement de région de SAR et être mené avant la haute saison de la SAR. Les OAP SRR transmettront cette information aux AP COIC dans le cadre de leur plan d'AP de SAR respectif APT à la fin janvier 2015. Le cmdt COIC examinera chaque plan avant qu'il soit mis en œuvre par les commandants de SRR.
- (2) Les statistiques trimestrielles en matière de SAR et les résumés de certains dossiers produits par le J3 SAR COIC serviront à mettre à jour le site Web du COIC. Tous les efforts possibles doivent être déployés à l'échelle régionale pour attirer l'attention sur cette information qui démontre la portée et l'importance du travail effectué par l'équipe de la SAR par l'entremise des médias sociaux ou de tout autre moyen approprié.

6. ADMINISTRATION ET LOGISTIQUE

- a. La directive sera publiée sur une base annuelle.
- b. Le CCAFI produira le rapport statistique trimestriel conformément au paragraphe 5.a (2).
- c. Le J3 SAR COIC, en collaboration avec la GCC, produira le rapport annuel du comité fédéral de gouvernance des opérations de SAR conformément au paragraphe 5.a (3).
- d. Pour soutenir les travaux du comité de gouvernance des opérations de SAR, le CCAFI diffusera le procès-verbal des réunions semestrielles du GT GCSAR pour inclusion possible dans le rapport annuel.

7. INSTRUCTIONS DE COORDINATION

- a. Rapports de mission JRCC

- (1) Les JRCC devront signaler toutes les attributions de tâches de SAR des FAC au CCIFC et au CAOC en utilisant un format normalisé diffusé par l'OSEM SAR 1 DAC (annexe A). Le rapport normalisé est supposé être complet, mais pas exhaustif ni difficile à remplir par les JRCC.
- (2) Dans le cas d'un dossier de SAR où les personnes n'ont pas été trouvées et où la réduction des recherches a été autorisée, le registre de SAR contiendra les détails du transfert à une autre autorité responsable qui a accepté le dossier. L'annexe B contient un modèle normalisé pour la transcription de l'information du transfert.
- (3) L'information incluse dans un rapport final de dossier de SAR où les personnes n'ont pas été trouvées et où la réduction des recherches a été autorisée doit être approuvée par la chaîne de commandement opérationnelle avant d'être transmise au CCIFC/CAOC car ce rapport pourrait former la base d'un avis ministériel.
- (4) Le tableau suivant servira à communiquer le flot d'information :

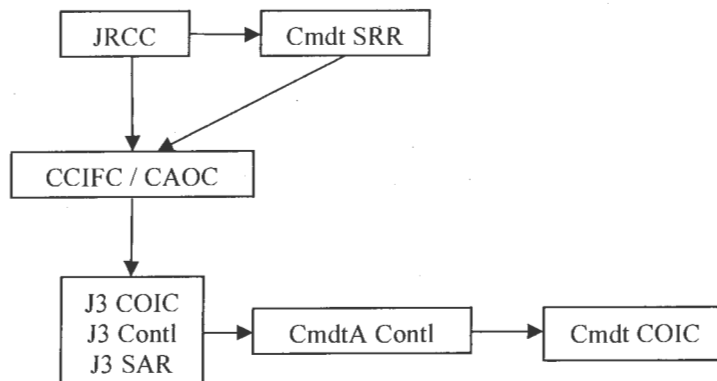

- (5) Rapport – Avis ministériels de SAR.

- (6) L'OSQ CCIFC ou l'O quart ops continental du COIC devront rédiger des avis ministériels à l'aide d'un format normalisé conformément aux IPO du CCIFC. L'officier de quart consultera le J3 SAR ou le J33 Continental au besoin avant de publier cet avis. Le tableau suivant servira à communiquer le flot d'information :

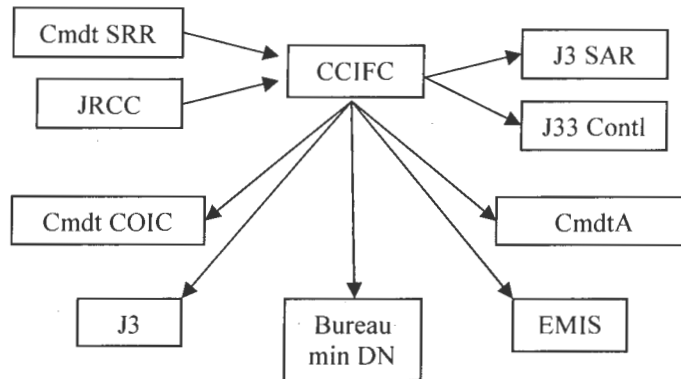

8. COMMANDEMENT ET CONTRÔLE

- a. Le cmdt COIC assure l'OPCOM de toutes les opérations dans la région de SAR canadienne. Le cmdt COIC assure donc l'OPCOM pour l'emploi de toutes les ressources de SAR des FAC affectées à la tâche.
- b. Le cmdt 1 DAC est le commandant de la composante aérienne de la force interarmées (CCAFI) pour le cmdt COIC. Le cmdt COIC a délégué l'OPCOM pour toutes les ressources aériennes opérationnelles au CCAFI.
- c. Les cmdt des forces opérationnelles interarmées (FOI) Atlantique et Pacifique et le CCAFI sont désignés cmdt des régions de recherche et de sauvetage (SRR) Halifax, Victoria et Trenton, respectivement. Les trois cmdt SRR relèvent du cmdt COIC pour la coordination, le contrôle et la conduite des opérations de SAR dans leur SRR respective. De plus, on leur délègue le pouvoir d'OPCON sur les ressources de SAR des FAC affectées à la tâche et ils l'exercent par l'entremise de leur JRCC respectif.
- d. Les officiers responsables (O Resp) des FAC pour les JRCC relèvent de leur cmdt SRR respectif par l'entremise de l'officier supérieur (off sup) pour la SAR, nommé à partir de la chaîne de commandement des cmdt SRR. L'O Resp reçoit le TACON délégué des ressources de SAR des FAC affectées à la tâche.
- e. Le J3 SAR COIC peut communiquer directement avec les O Resp des trois JRCC et du CMCC au besoin pour obtenir des précisions relativement à des enjeux mineurs liés directement à une mission de SAR ne pouvant pas être réglés à l'aide d'information disponible comme les

rapports de mission normalisés du JRCC ou le registre des dossiers. Les coordonnateurs de mission de SAR du JRCC ne devront jamais être contactés pendant une mission.

- f. Un dialogue ouvert et une sensibilisation rapide sont essentiels pour la chaîne de commandement. Les cmdt SRR seront les responsables pour les incidents de SAR émergents dans leur SRR respective, mais chaque cmdt SRR doit veiller à ce que le QGS soit tenu au courant par l'entremise du CCIFC de tous les incidents de SAR importants.
- g. Les communications doivent bien circuler entre les OAP au niveau de l'escadron/escadre, les JRCC et les SRR à toutes les étapes d'une intervention SAR pour tenir la chaîne de commandement au courant et maintenir la confiance du public envers le système de SAR national.
- h. Le COIC est le responsable global en matière d'AP pour tous les incidents de SAR, mais les cmdt SRR sont chargés de coordonner les efforts d'AP liés à la SAR dans leur région. L'implication d'un niveau de commandement plus élevé dans une mission de SAR peut être prévu dans le cas d'intérêt national et même parfois régional ou quand des vies sont perdues. Les OAP des SRR et des escadres doivent soutenir les AP COIC relativement à tout document publiable pour veiller à ce que le contenu soit factuel et provienne directement des sources citées.
- i. Comme les frontières des SRR englobent les frontières des forces opérationnelles interarmées régionales (FOIR), les commandants de SRR et de FOIR maintiendront une relation professionnelle rapprochée pour faciliter la collaboration en matière de SAR et d'enjeux de SAR qui toucheront les deux commandants.



Le lieutenant-général S.A. Beare

Annexes

- Annexe A – C2, opérations de SAR aéronautiques
- Annexe B – Rapport de mission normalisé de JRCC
- Annexe C – Entrée de registre de transfert de JRCC

Liste de distribution (pages 12)

Liste de distribution

Action

Cmdt FOIA / Cmdt SRR Halifax
Cmdt FOIP / Cmdt SRR Victoria
CCAFI / Cmdt SRR Trenton

Information

CEMD
Cmdt MRC
Cmdt AC
Cmdt ARC
SMA(Pol)
DEM EMIS

C2, OPÉRATIONS DE SAR AÉRONAUTIQUES

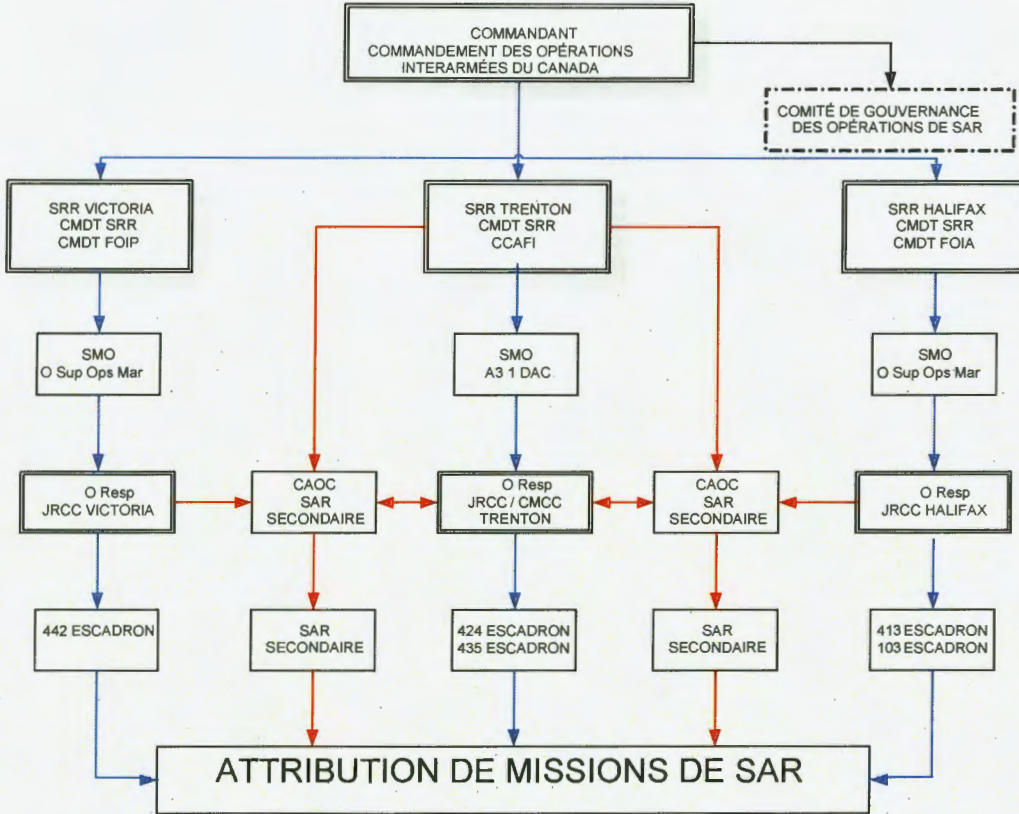

Ressources de SAR principales en bleu / Tous les aéronefs de l'ARC sont considérés comme des ressources de SAR secondaires / Ressources de SAR secondaires en rouge

RAPPORT DE MISSION NORMALISÉ DE JRCC

Origine : (JRCC au CCIFC et au COAC. Envoyé dès qu'une ressource des FAC est affectée par le JRCC).
Référence : GDH du RII, du MSG ou de la téléconférence.
a. Quoi : Nature de la détresse, maritime, aéronautique ou humanitaire (en soutien de qui?). Décrire la situation en termes généraux.
b. Où : Décrire l'emplacement par rapport à un point de référence connu (par exemple, à 40 km au Sud-Est d'Iqaluit, au Nunavut, sur l'île Augustus).
c. Quand : Moment auquel le JRCC est prévenu (ne mentionner que les autres moments importants).
d. Qui : Objet des recherches et unités des FAC impliquées.
e. Pourquoi : Brève description de l'incident. Faits seulement (pas d'évaluation).
f. Mesures prises : Mesures des FAC prises ou planifiées. N'anticipez pas ce qui sera prévu mais limitez-vous aux mesures connues prévues ou organisées. Par exemple, « le Cormorant et le Hercules sont en route vers le secteur pour commencer les recherches. »
g. Divers : Tout autre renseignement pertinent, y compris la date du prochain rapport si elle est connue.
h. Organisme responsable : Cette opération est-elle en soutien à un autre organisme (par exemple soutien à la province ou au service de police compétent)?
i. Les médias ont-ils été mis au courant? O/N
j. L'OAP du SRR a-t-il été mis au courant? O/N

1. **MISES À JOUR** : Des mises à jour ne sont requises que si la situation change de façon significative. Les mises à jour n'ont pas à être effectuées selon un calendrier précis. Veuillez noter que dans tous les cas, un rapport final est requis, conformément à ce qui se trouve ci-dessous.
2. **RAPPORT FINAL** : Ces rapports sont importants car les quartiers généraux supérieurs veulent savoir pourquoi une mission a été suspendue afin de pouvoir répondre aux questions. Il existe deux catégories de rapports finaux, ceux qui visent les incidents résolus et ceux qui visent les incidents non résolus.
 - a. Incidents résolus : Un incident est considéré résolu quand l'objet de la recherche et tous les occupants ont été trouvés (peu importe leur état). Devrait indiquer que l'objet a été trouvé et transféré aux autorités compétentes (hôpital ou coroner, par exemple).
 - b. Incidents non résolus : Un incident est considéré comme non résolu quand les personnes n'ont pas été trouvées et qu'il a été déterminé que des recherches plus avancées ne serviraient à rien car le secteur a fait l'objet de recherches suffisantes, quand tous les secteurs probables ont été fouillés, quand il n'y a

plus de chances de survie ou pour toute autre raison pertinente (fausse alerte). Ce type de rapport nécessite des précisions. Il devrait inclure un sommaire général des recherches effectuées, y compris la zone et la qualité de la couverture, des renseignements sur la réduction des recherches y compris la justification, l'autorité d'approbation et le moment où les activités des ressources ont été suspendues. Il faut indiquer qui accepte la responsabilité à titre d'organisme principal pour les personnes disparues.

- c. Toute indication de demandes supplémentaires d'information ou de soutien.

Annexe C

Commandement des opérations interarmées du Canada, directive sur la SAR

Le 22 avril 2014

Dans le cas d'un dossier de SAR où les personnes n'ont pas été trouvées et une réduction des recherches est autorisée, les détails doivent figurer clairement dans le registre. Quand la responsabilité pour un incident de SAR est transférée du JRCC à un autre organisme, le registre du dossier de SAR indiquera clairement qui est l'organisme d'acceptation et les renseignements suivants :

Entrée de registre de transfert de JRCC

Organisme responsable actuel :
Approbation de la réduction des recherches (O Resp, cmdt SRR, par exemple) :
Organisme d'acceptation : y compris les coordonnées et l'aide demandée.
Nature et raison du transfert : Par exemple, temps de survie dépassé, zone cherchée entièrement, disparus, récupération, etc.
Remarques diverses :
Médias mis au courant : O/N
OAP SRR mis au courant : O/N

Commander



Commandant

Canadian Joint Operations Command
 Commandement des opérations interarmées du Canada
 Ottawa, Ontario, K1A 0K2

3385-1(J3 SAR/RDIMS # 369251)

3385-1(J3 SAR/SGDDI # 369251)

17 March 2015

Le 17 mars 2015

Distribution List

Liste de distribution

SEARCH AND RESCUE DIRECTIVEDIRECTIVE SUR LA RECHERCHE ET SAUVETAGE

1. Enclosed for your action is the 3rd annual CJOC Search and Rescue (SAR) Directive (English and French) for 2015. It captures and puts on record much of our current practices, and provides my direction with regards to this year's SAR posture trial.

1. Vous trouverez ci-joint la troisième directive annuelle (française et anglaise) du COIC sur la recherche et sauvetage (SAR) pour 2015. Elle contient et rend officielles la vaste majorité de nos pratiques actuelles, ainsi que mon orientation relativement à la mise à l'essai de cette année pour la posture de SAR.

2. Search and rescue is a persistent domestic operation seen by Canadians every day as an essential provision of service by the Canadian Armed Forces. This SAR Directive provides my direction and guidance, as well as my expectations for the Search and Rescue Region Commanders. In addition, guidance on the completion/submission of reports and requests for information from the JFACC are included to enable the production of the Canadian Coast Guard and Canadian Armed Forces annual Federal SAR Operations Governance Committee report.

2. La recherche et sauvetage constitue une opération nationale persistante et est perçue chaque jour par la population comme un service essentiel offert par les Forces armées canadiennes. Cette directive contient mes consignes et mon orientation, de même que mes attentes envers les commandants des régions de recherches et de sauvetage. De plus, des instructions sur la rédaction et la présentation de rapports et de demandes d'information par le CCAFI y figurent pour permettre la production du rapport annuel du Federal SAR Operations Governance Committee (comité fédéral de gouvernance des opérations de SAR) de la Garde côtière canadienne et des Forces armées canadiennes.

1/3



3. I remain immensely impressed by the exemplary work that has been done by you and your search and rescue teams. This annual directive is designed to strengthen an already robust and flexible SAR system.

3. Je demeure extrêmement impressionné par le travail exemplaire effectué par vous et vos équipes de recherche et sauvetage. Cette directive annuelle est conçue pour renforcer un système de SAR déjà robuste et flexible.

For Le lieutenant-général



for J.H. Vance
Lieutenant-General

Enclosure: 2

Pièces jointes: 2

Distribution List (page 3)

Liste de distribution (page 3)

Distribution List

Liste de distribution

Action

Action

Internal

Interne

SRR Comd Halifax
 SRR Comd Victoria
 SRR Comd Trenton

Cmdt SRR Halifax
 Cmdt SRR Victoria
 Cmdt SRR Trenton

Information

Information

Internal

Interne

CDS
 Comd RCN
 Comd CA
 Comd RCAF
 ADM (Pol)
 DOS/SJS
 SSO SAR 1 Cdn Air Div
 CO 442 (T&R) Sqn
 CO 435 (T&R) Sqn
 CO 424 (T&R) Sqn
 CO 413 (T&R) Sqn
 CO 103 SAR Sqn
 OIC JRCC Halifax
 OIC JRCC Trenton
 OIC JRCC Victoria
 OIC CMCC Trenton

CEMD
 Cmdt MRC
 Cmdt AC
 Cmdt ARC
 SMA(Pol)
 DEM/EMIS
 OSEM SAR 1 DAC
 Cmdt 442^e Esc (T et S)
 Cmdt 435^e Esc (T et S)
 Cmdt 424^e Esc (T et S)
 Cmdt 413^e Esc (T et S)
 Cmdt 103^e Esc SAR
 O Resp JRCC Halifax
 O Resp JRCC Trenton
 O Resp JRCC Victoria
 O Resp CCCM Trenton

External

Externe

Executive Director
 National Search and Rescue Secretariat
 275 Slater Street 4th floor
 Ottawa, Ontario K1A 0K2

Directeur exécutive
 Secrétariat national de recherche et de sauvetage
 275, rue Slater 4ième étage
 Ottawa, Ontario K1A 0K2

Deputy Commissioner, Operations
 Canadian Coast Guard
 200 Kent Street
 Ottawa, Ontario K1A 0E6

Sous-commissaire, Opérations
 Garde côtière canadienne
 200, rue Kent
 Ottawa, Ontario K1A 0E6

Commander



Commandant

Canadian Joint Operations Command
Commandement des opérations interarmées du Canada
Ottawa, Ontario, K1A 0K2

3385-1 (J3 SAR/RDIMS # 368369)

17 March 2015

Distribution List

CANADIAN JOINT OPERATIONS COMMAND SAR DIRECTIVE 01-2015

References: A. Canadian Aeronautical and Maritime Search and Rescue Manual
B. CDS Directive on CAF Command and Control and the Delegation of Authority for Force Employment, 28 April 2013
C. Federal SAR Operations Governance Committee, Terms of Reference, 2 October 2013
D. 1 Cdn Air Div/CANR SUP to 3310-07, Annex C, Appendix 17
E. CJOC SAR Public Affairs Plan, Oct 2014
F. 03385 (Comd), GSAR Protocols Implementation, 30 March 2012

1. SITUATION

- a. General. Search and Rescue (SAR) Squadrons and the Joint Rescue Coordination Centres (JRCCs) continue to operate at a high tempo to deliver Canadian Armed Forces (CAF) SAR services. The overall effective operation of the federally coordinated aeronautical and maritime search and rescue system and the provision of air resources in response to aeronautical and maritime SAR incidents is Canadian Joint Operations Command's (CJOC) most enduring mission. It is the only one that brings the CAF into *constant* contact with Canadians and provides services *directly* to them on a 24/7 basis. The CAF's continued ability to meet the demands of this mission and maintain the public's confidence in the system is paramount.
- b. Intent. This Directive will provide annual direction on the Force Employment of SAR.

2. MISSION

- a. CJOC, through its three Search and Rescue Regions (SRR) Commanders (Comds), will conduct safe and effective SAR operations with a focus on

timely response to aeronautical, maritime and humanitarian SAR incidents.

3. GUIDING PRINCIPLES

- a. Command and Control (C2) for SAR operations should be conducted with the most effective/responsive chain of command possible so that the needed assets and personnel are coordinated, tasked and directed to conduct SAR operations quickly and effectively.
- b. The SRR Comds shall take every opportunity to increase the Canadian public's understanding of the CAF's role in the National SAR Program (NSP) and increase confidence in the CAF's ability to conduct SAR operations.
- c. The SRR Comds will adapt SAR standby periods and posture SAR assets as required in consideration of all relevant factors and existing constraints to coincide with periods of greatest potential SAR activity outside of the peak summer SAR posture optimization trial period.
- d. SRR Comds will deliver a response through their respective JRCC upon receipt of a distress call or call for assistance. An aeronautical response to a SAR incident shall be prioritized by the degree of the emergency whether the nature of the distress is aeronautical, maritime or humanitarian.
- e. Response to humanitarian incidents in the form of air support to provincial and territorial authorities (e.g. Ground SAR, MEDEVACs) will continue to be a risk in terms of managing Royal Canadian Air Force (RCAF) air assets and resources. SRR Comds will continue to support the provinces and territories when responses to aeronautical and maritime incidents are not imminently at risk of being jeopardized.
- f. SAR Technicians are expected to penetrate an incident site by the most effective means available whether on land, on the water or under the water in order to assess the situation, initiate and maintain medical treatment and sustain and evacuate the survivors.
- g. SAR is a persistent domestic operation where the CAF response will be measured in the public eye in terms of time and action. We will respond with the following as a guiding principle, "Did we respond in an acceptable manner based on the current information available?"

4. EXECUTION

- a. Concept of Operations.

- (1) The Government of Canada has a fundamental domestic and international obligation to come to the aid of persons in distress. To satisfy this obligation, the NSP includes a federal and non-federal component, incorporating a diverse group of government, military, industry and volunteer organizations to collaboratively provide SAR services.
- (2) Although Canada is divided into three SRRs, the shared use of primary SAR assets between the SRRs is essential to the overall success of the SAR system. IAW reference A, each SRR Comd will cooperate to support SAR operations throughout Canada with the expectation that the sharing of assets between SRRs will be coordinated at the lowest level within the SAR Operational Chain of Command. If a resolution on the sharing of assets can not be achieved between the affected SRRs, Comd CJOC or his designated Deputy Commander will provide final direction.
- (3) CAF primary SAR aircraft and crews under the control of the applicable SRR Comd will provide an aeronautical response to persons in distress within Canada's SAR Area of Responsibility (AOR) on a 24/7 basis. SAR crews are expected to make every effort to achieve the most expeditious but safe launch time. IAW reference A, the maximum reasonable time to get airborne once tasked by the JRCC is either 30 minutes or 2 hours. The response times may be susceptible to delays due to extreme weather conditions, mechanical failures, mission specific requirements or flying regulations.
- (4) In addition to the primary SAR aircraft, all other RCAF aircraft are considered secondary SAR resources in addition to their primary task. It is understood that they are not staffed to maintain a standby posture and are on an "as available" basis. The three combat support squadrons with enhanced SAR capabilities are included as secondary SAR resources.
- (5) All other CAF assets considered secondary SAR resources may be available to assist if requested through 1 Cdn Air Div Combined Aerospace Operations Centre (CAOC).
- (6) During high profile SAR incidents, SRRs and Wing Public Affairs Officers (PAOs) will coordinate with CJOC PA to ensure all levels of the organization communicate effectively as per reference E.
- (7) The SRR Comds will continue to use the Ground SAR protocol dated 30 March 2012 as per reference F.

5. KEY OUTCOMES FOR CY 2015

a. Quarterly and annual SAR reports and statistical data.

Quarterly and annual SAR reports and statistical data are an integral part of SAR decision making. The following tasks are assigned:

- (1) Joint Forces Air Component Commander (JFACC) will ensure that a SAR squadron mission report is accurately completed and submitted after each SAR mission tasked by a JRCC NLT 30 days post mission;
- (2) JFACC will submit a SAR quarterly statistical report electronically to Comd CJOC, info J3 SAR, within 30 days of the end of each calendar quarter. The format is outlined in para 5.a(5) below;
- (3) The JFACC SAR quarterly statistical reports will be incorporated into the annual Federal SAR Operational Governance Committee Report produced by CJOC J3 SAR staff in collaboration with Canadian Coast Guard (CCG) staff. It will be produced for internal distribution within the Department of National Defence (DND)/CAF & Department of Fisheries and Oceans (DFO)/CCG NLT 31 March 2015;
- (4) The statistics gathered from the JFACC SAR operations mission report and SAR mission management system (SMMS) shall be the sole source for statistical SAR data within DND. These data sources will be exclusively used for all data inquiries by the Minister of National Defence Office (MNDO), DND/CAF (SJS, CJOC, RCAF, PA) and Other Government Departments; and
- (5) The following statistical data from SAR operations mission report and SMMS will form the basis of the quarterly and annual reports. It is anticipated that the SMMS replacement project/program will enable this report to be exclusively drawn from that single source. Items to be tracked and reported quarterly and annually include:
 - (a) Total incidents by SRR:
 - (1) Aeronautical;

- (2) Maritime;
 - (3) Humanitarian;
 - (4) Outside Canadian AOR; and
 - (5) False Alarm/Hoax.
- (b) Total RCAF missions:
- (1) Aeronautical;
 - (2) Maritime:
 - (a) Marine MEDEVACs.
 - (3) Humanitarian total:
 - (a) Rescue MEDEVACs;
 - (b) Hospital to Hospital MEDEVACs; and
 - (c) Air support to GSAR
- (c) Total Incidents North of 55 in Canada's SAR AOR;
- (d) Total RCAF missions North of 55:
- (1) Aeronautical;
 - (2) Maritime:
 - (a) Marine MEDEVACs.
 - (3) Humanitarian total:
 - (a) Rescue MEDEVACs;
 - (b) Hospital to Hospital MEDEVACs; and

(c) Air support to GSAR.

(e) Total RCAF delays in responding to SAR missions:

- (1) 30 minute response posture;
- (2) 2 hour response posture; and
- (3) Reason for delay shall be listed by delay code as per SAR mission report.

b. SAR Posture Trial.

- (1) In 2013, CJOC embarked on a phased evaluation with a view to achieving a seasonally optimal SAR posture in all three SRRs. The 2015 posture trial for SRR Trenton, SRR Victoria and SRR Halifax is the final phase which will now be implemented nationally for the 2015 peak summer SAR season.
- (2) Trenton SRR Comd, Victoria SRR Comd and Halifax SRR Comd will adopt a seasonal 30 minute standby posture for assets within their respective regions from 15 May 2014 through 7 September 2015 as follows: (all times local)
 - (a) Trenton SRR:
 - (1) 8 Wing Trenton: CC-130H & CH-146, 1100 – 1900L Fri – Tues;
 - (2) 17 Wing Winnipeg: CC-130H, 1000 - 1800L Mon – Fri; and
 - (3) Remaining time periods will be covered by a 2 hr RP.
 - (b) Victoria SRR:
 - (1) 19 Wing Comox: CC-115 & CH-149, 1200 – 2000L Fri – Tues; and
 - (2) Remaining time periods will be covered by a 2 hr RP.
 - (c) Halifax SRR:

- (1) 14 Wing Greenwood: CC-130H & CH-149, 1100 – 1900L Fri – Tues;
 - (2) 9 Wing Gander: CH-149, 1130 - 1930L Fri – Tues; and
 - (3) Remaining time periods will be covered by a 2 hr RP.
- (3) JFACC will compile feedback from the Wings / JRCCs / Squadrons involved (due to Senior Staff Officer (SSO) SAR by 09 Oct 2015) and forward the completed After Action Report (AAR) to CJOC NLT 13 November 2015.
- (4) The posture defined above does not preclude SRR Commanders from adjusting the SAR posture to meet local / regional SAR activity. Comd CJOC shall be informed through the Canadian Forces Integrated Command Centre (CFICC) whenever the posture is adjusted in any SRR.
- (5) CJOC J3 SAR will, in concert with Defence Research and Development Canada's (DRDC), Centre for Operational Research and Analysis (CORA), use the information from the Squadron/Wing AARs to compile a final report of the three year trial. CJOC J3 SAR staff will provide a five year seasonal posture plan to SSO SAR for review NLT 30 Dec 2015. Comd CJOC will issue updated readiness posture guidance to SRR Comds NLT 30 Jan 2016.
- c. Primary SAR Stand-by Aircraft Reporting. CAOC will provide the serviceability state for each primary SAR aircraft by location to the CFICC. Whenever there is a change to that state, it shall be reported immediately to the CFICC which shall include the Estimated Time Return Operational (ETRO) and replacement airframe to maintain primary standby.
- d. Federal Search and Rescue (SAR) Operations Governance Committee.
- (1) This committee has been established as the principal oversight body for the effective coordination of aeronautical and maritime SAR operations conducted by the CCG and the Canadian Armed Forces as part of the federal component of the National SAR Program. It will be co-chaired by the CJOC Deputy Commander Continental and the CCG Deputy Commissioner Operations. CAF members will include the Deputy Commander RCAF, SRR Comds

and the Chair Search and Rescue Capability Advisory Group (SARCAG). The committee will meet twice annually as a minimum.

- (2) The Committee's responsibilities will remain flexible, to best react to changing conditions and to be in the best position to ensure that the federal SAR system's principles, policies, standards and practices are in place to optimize force employment of the CCG and CAF aeronautical and maritime components of the Federal SAR system. An annual SAR report will be produced by the committee for the Comd CJOC and Commissioner CCG NLT 31 March 2016.

e. Increased Public SAR Awareness.

- (1) SRR Comds shall maximize opportunities to inform stakeholders, media and the general public about the roles and responsibilities of the CAF within the national SAR system. As a minimum, an annual briefing will be conducted that is ideally a collaborative effort with other national SAR program partners. The location of the briefings should rotate through the SAR region and be conducted prior to the busy SAR season. SRR PAOs will provide CJOC PA this information as part of their respective SAR PA plans NLT end of January 2016. Comd CJOC will review the individual plans prior to being implemented by the SRR Commanders.
- (2) Quarterly SAR stats and select case synopses produced by CJOC J3 SAR will be used to update the CJOC website. Every effort should be made at the regional level to draw attention to this information which shows the scope and importance of the work conducted by the SAR Team, through social media or other means as appropriate.
- (3) Imagery performs a critical role in messaging to Canadians the vital role CAF plays in our national search and rescue program. SRR PAOs shall make every effort to coordinate the recovery of SAR mission imagery for review and timely distribution to regional and national news agencies. Any imagery collected shall be shared with CJOC PA.

f. Tier two Posture Xmas/New Year's Leave Period 2015/2016.

- (1) SRR Commanders are authorized to adopt a tier two standby posture from 1600 hrs local time 18 Dec 2015 to 0800 hrs local time 4 Jan 2016.

6. ADMINISTRATION AND LOGISTICS

- a. The directive will be published on an annual basis.
- b. JFACC will produce the SAR statistical quarterly report as per 5.a (2).
- c. CJOC J3 SAR in collaboration with the CCG will produce the annual Federal SAR Operations Governance Committee report as per 5.a (3).
- d. To support the work of the SAR Operations Governance Committee, JFACC will make available the minutes from the SAR CAG Working Group (WG) as a reference and possible inclusion in the annual SAR report.
- e. To support effective communications between the SAR regions and CJOC, acting SRR Commanders and acting Senior Military Officers (SMOs) should be reported to the CJOC DComd Continental and CJOC J3 respectively.

7. COORDINATING INSTRUCTIONS

- a. JRCC Mission Reporting.
 - (1) JRCCs shall report all CAF SAR taskings to the CFICC and the CAOC using a standardized format as promulgated by 1 CAD SSO SAR (Annex B). The standardized report is meant to be thorough but not exhaustive nor cumbersome for the JRCCs to complete.
 - (2) For a SAR case where the person(s) have not been located and a search reduction has been authorized, the SAR case log will reflect the details of the handover to another responsible authority who has accepted the case. Notification of the next of kin (NOK) shall be included in the log. A standardized format for the recording of handover information is provided at Annex C.
 - (3) Information included in a final report of a SAR case where the person(s) have not been located and a search reduction has been authorized must be approved by the operational CoC before being relayed to the CFICC/CAOC as this report may form the basis of a ministerial advisory.
 - (4) The following flow chart will be used as a means of communicating the flow of information:

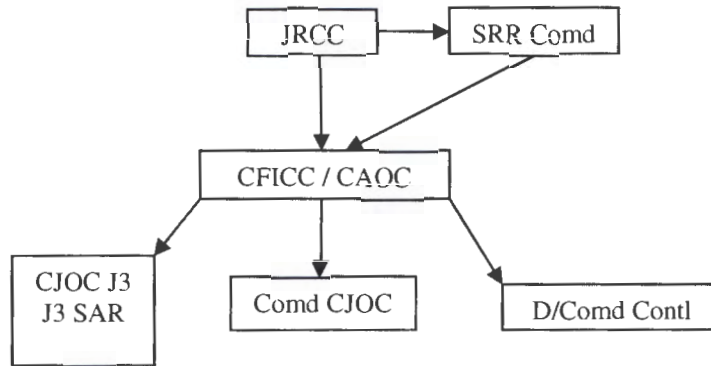

b. SAR Advisory

- (1) CJOc CFICC Senior Watch Officer (SWO) or Continental Operations Watch Officer (OWO) shall draft a SAR advisory utilizing a standardized format as per the CFICC SOPs. The Watch Officer should consult with J3 SAR staff as required before issuing the advisory. The following flow chart will be used as a means of communicating the flow of information.

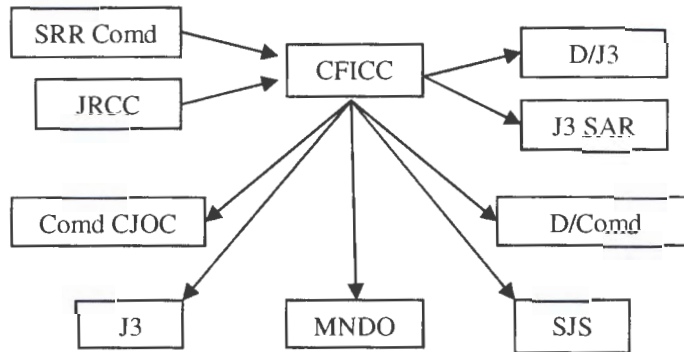

c. CAMSAR Amendment Process

- (1) The Federal SAR Operational Governance Committee will be the principal oversight body to review proposed Canadian Aeronautical and Maritime Search and Rescue (CAMSAR) amendments. The OPI for this publication will be CJOc J3 SAR. The amendment process will be coordinated tactically through the SARCAG and operationally through CJOc J3 SAR at the JRCC OIC WG. Suggested amendments shall be submitted to the OPI NLT 30 Sept annually.

8. COMMAND AND CONTROL (Annex A)

- a. Comd CJOC has OPCOM of all SAR operations in the Canadian SAR AOR. As such, Comd CJOC has OPCOM for force employment of all assigned CAF SAR assets.
- b. Comd 1 Cdn Air Div is the JFACC for the Comd CJOC. The JFACC has been delegated OPCOM of all operational air assets by Comd CJOC.
- c. Comds Joint Task Force (JTF) Atlantic and Pacific and the JFACC are designated as the SRR Comds for the Halifax, Victoria and Trenton SRRs respectively. The three SRR Comds are accountable to the Comd CJOC for the co-ordination, control and conduct of SAR operations within their respective SRRs. Additionally, SRR Comds are delegated OPCON, exercised through their respective JRCC, of assigned CAF SAR assets.
- d. CAF Officers-In-Charge (OICs) of the JRCCs are responsible to their respective SRR Comd through the Senior Military Officer (SMO) for SAR, who is appointed from within the SRRs Comds chain of command. The OIC is delegated TACON of assigned CAF SAR assets.
- e. CJOC J3 SAR is authorized direct contact with the OICs of the three JRCCs and CMCC as required to clarify minor issues directly related to a SAR mission that cannot be resolved through available information such as the standardized JRCC mission reports or case log. At no point will the duty JRCC SAR Mission Coordinators be contacted during an ongoing mission.
- f. Open dialogue and early awareness is critical to the chain of command (CoC). While SRR Comds will have the lead for emerging SAR incidents within their respective SRRs, each SRR Comd must ensure that CJOC is informed through the CFICC of significant SAR incidents.
- g. Good communication flow between the Squadron/Wing level PAO, JRCC and the SRR at every stage of a SAR response is essential to informing the CoC and maintaining public confidence in the national SAR system.
- h. CJOC has the overall PA lead on all SAR incidents, however SRR Comds are tasked to coordinate SAR related PA efforts within their region. CJOC level involvement in a SAR mission can be expected when a national and sometimes regional interest has been raised or when lives are lost. SRR and Wing PAOs are required to support CJOC PA regarding any releasable document to ensure factual content from the source.

- i. Since the SRR boundaries encompass the boundaries of the Regional Joint Task Forces (RJTF), the SRR and RJTF commanders will maintain a close working relationship to facilitate cooperation on SAR and potential SAR issues that will affect both commanders.



for J.H. Vance
Lieutenant-General

Annexes:

- Annex A – Aeronautical SAR Operations C2
- Annex B – Standardized JRCC SAR Advisory
- Annex C – JRCC Handover Log Entry

Distribution List (next page)

Distribution List

Action

Internal

SRR Comd Halifax
SRR Comd Trenton
SRR Comd Victoria

Information

Internal

CDS
Comd RCN
Comd CA
Comd RCAF
ADM (Pol)
DOS SJS
SSO SAR 1 Cdn Air Div
CO 442 (T&R) Sqn
CO 435 (T&R) Sqn
CO 424 (T&R) Sqn
CO 413 (T&R) Sqn
CO 103 SAR Sqn
OIC JRCC Halifax
OIC JRCC Trenton
OIC JRCC Victoria
OIC CMCC Trenton

External

Executive Director
National Search and Rescue Secretariat
275 Slater Street 4th floor
Ottawa, Ontario K1A 0K2

Deputy Commissioner, Operations
Canadian Coast Guard
200 Kent Street
Ottawa, Ontario K1A 0E6

Annex A
 Canadian Joint Operations Command SAR Directive
 March 2015

AERONAUTICAL SAR OPERATIONS C2

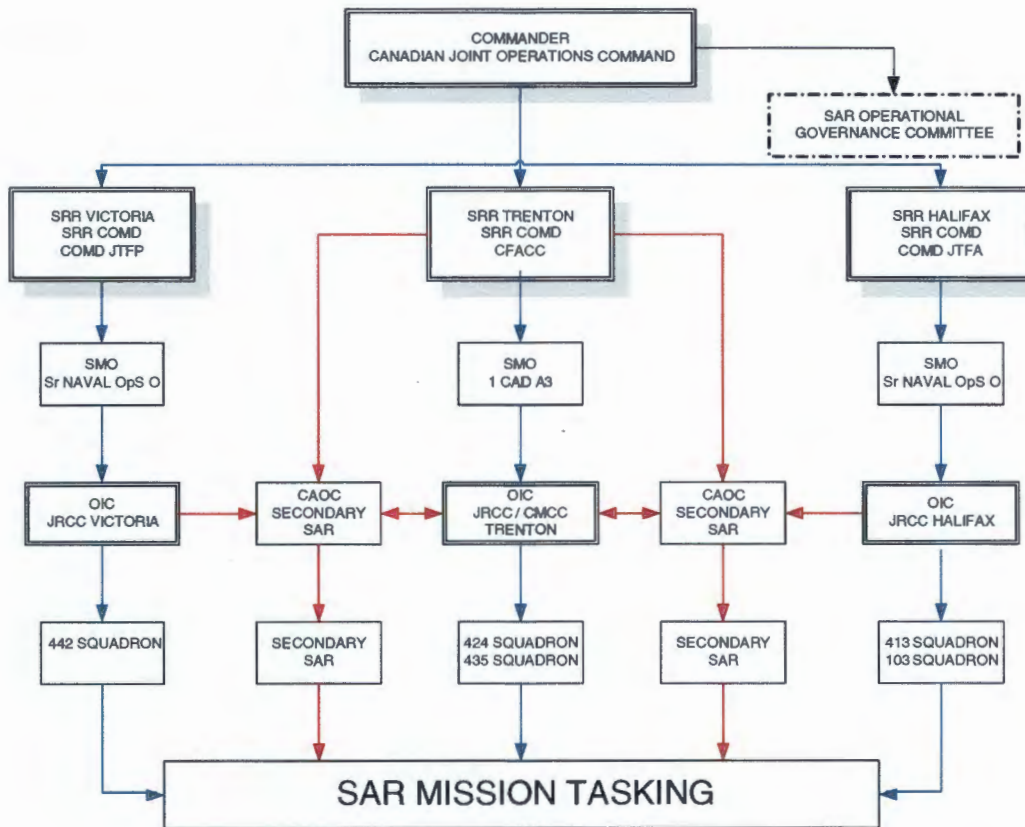

Primary SAR Blue / All RCAF Aircraft are Considered Secondary SAR Assets /
 Secondary SAR Red

Annex B
 Canadian Joint Operations Command SAR Directive
 March 2015

STANDARDIZED JRCC SAR ADVISORY

Advisory Type: Select from Initial, Update or Final (include SAR case number and name).
REF: DTG of SIR, MSG or Telecon
a. What: Distress nature: Aeronautical, Maritime, or Humanitarian (for humanitarian cases include who CAF is supporting).
b. Where: Describe the location in reference to some established, known reference point. (Example - 40 km SE Iqaluit, NU on Augustus Island)
c. When: Time of notification to the JRCC. (Other timings are to be kept to significant timings only)
d. Who: Search object (no names) and what SRUs are involved.
e. Why: Brief description of incident. Factual information only (no assessment)
f. Action Taken: What CAF action has taken place or is planned. Don't anticipate what will be planned but rather what known action is scheduled or organized. Example "the Gander Cormorant and Greenwood Hercules are en route to the area to commence the search."
g. Misc: Any other pertinent information. This should include next report if known. Otherwise, this section shall read "Nil."
h. Lead Agency: CAF (for all aeronautical cases), CCG (for all maritime cases) or the name of requesting agency (if in support of another agency i.e. support to the province or police force of jurisdiction)
i. Was media informed? Y/N
j. Was SRR PAO notified? Y/N

NOTES:

- INITIAL:** Required whenever a CAF asset is tasked through the JRCC. Information provided should be written in plain English to the maximum extent possible. Acronyms shall be clarified at first use. One email will be sent from JRCC to inform both CFICC and CAOC.
- UPDATES:** Updates, when required, will be sequentially numbered e.g. update 1, update 2 etc. Red font shall be used for any updated text in the advisory. Updates are only required if anything significant develops in the case. Although there is no set time frame for an update, updates should be provided when a significant amount of time has passed. In any case, a final advisory is required as specified below.
- FINAL:** Final advisories are significant because it informs higher headquarters why a mission was stood down in order to respond to questions. Red font shall be used for the updated text in the final advisory. There are two categories of final advisories, resolved and unresolved:

- a. Resolved: An incident is considered resolved when the search object and all occupants have been located (regardless of status). The advisory shall include a statement that the search object has been found and has been passed to the appropriate authority (i.e. hospital or coroner).

Unresolved: An unresolved incident can be defined as when the person(s) have not been located and it has been determined that further search would be to no avail because the area has been adequately searched and all probability areas investigated, or because there is no longer any probability of survival, or for other pertinent reasons (false alarm). The reporting of this requires additional clarification. The report should include a general summary of the search conducted including area and quality of coverage, search reduction information to include rationale, approval authority and when the resources were stood down. There should be an indication who is accepting responsibility as the lead agency for the missing person(s) and any indications of further requests for information or support.

Commander



Commandant

Canadian Joint Operations Command
Commandement des opérations interarmées du Canada
Ottawa, Ontario, K1A 0K2

3385-1 (J3 SAR/SGDDI 368369)

Le 7 mars 2015

Liste de distribution

**DIRECTIVE SUR LA SAR DU COMMANDEMENT
DES OPÉRATIONS INTERARMÉES DU CANADA 01-2015**

Références: A. Manuel canadien de recherches et de sauvetage aéronautiques et maritimes
B. Directive du CEMD sur le commandement et le contrôle des FAC et la délégation de pouvoirs pour l'emploi d'une force, 28 avril 2013
C. Cadre de référence du Federal SAR Operations Governance Committee (comité fédéral de gouvernance des opérations de SAR), 2 octobre 2013
D. 1 DAC/RC NORAD, ajout au document 3310-07, annexe C, appendice 17
E. Plan des affaires publiques du COIC en matière de SAR, octobre 2014
F. 03385 (Cmdt), GSAR Protocols Implementation (mise en œuvre des protocoles de GSAR), 30 mars 2012

1. **SITUATION**

- a. **Généralités.** Les escadrons de recherche et sauvetage (SAR) et les centres conjoints de coordination de sauvetage (JRCC) opèrent toujours à un rythme élevé pour offrir les services de SAR des Forces armées canadiennes (FAC). L'opération efficace globale du système de recherche et sauvetage maritime et aéronautique coordonné par le gouvernement fédéral et la prestation de ressources aériennes en réponse à des incidents de SAR aéronautiques et maritimes constituent la mission la plus importante du Commandement des opérations interarmées du Canada (COIC) et la seule qui fait entrer les FAC en contact constant avec la population canadienne et qui lui offre des services directement en tout temps. La capacité continue des FAC de respecter les exigences de cette mission et de maintenir la confiance du public envers le système est absolument essentielle.
- b. **Intention.** Cette directive fournira une orientation annuelle sur l'emploi des forces en matière de SAR.

2. MISSION

- a. Le COIC, par l'entremise de ses trois commandants (cmdt) de régions de recherches et de sauvetage (SRR), mènera des opérations de SAR sécuritaires et efficaces se concentrant sur la réponse rapide à des incidents de SAR aéronautiques, maritimes et humanitaires.

3. PRINCIPES DIRECTEURS

- a. Le commandement et contrôle (C2) pour les opérations de SAR doit s'effectuer par la chaîne de commandement la plus efficace/réactive possible pour permettre la coordination, l'affectation et la direction des ressources et des membres du personnels nécessaires pour la conduite d'opérations de SAR de façon rapide et efficace.
- b. Les cmdt SRR profiteront de toutes les occasions qui se présentent d'augmenter la compréhension et la confiance du public canadien relativement à la capacité des FAC de mener des opérations de SAR et à leur rôle dans le Programme national de recherche et de sauvetage (PNRS).
- c. Les cmdt SRR adapteront les périodes de disponibilité SAR et positionneront les ressources de SAR au besoin selon tous les facteurs pertinents et selon les restrictions actuelles pour coïncider avec les périodes de plus grande activité possible en matière de SAR à l'extérieur de la période d'essai d'optimisation de la posture de pointe de SAR en été.
- d. Les cmdt SRR fourniront une réponse par l'entremise de leur JRCC respectif sur réception d'un appel de détresse ou d'un appel à l'aide. La priorité d'une réponse aéronautique à un incident de SAR sera accordée selon le degré de l'urgence, que la détresse soit de nature aéronautique, maritime ou humanitaire.
- e. La réponse aux incidents humanitaires prenant la forme de soutien aérien aux autorités provinciales et territoriales (SAR au sol, EVASAN) continuera d'être un risque en matière de gestion des ressources aériennes de l'Aviation royale canadienne (ARC). Les cmdt SRR continueront de soutenir les provinces et les territoires quand les réponses aux incidents aéronautiques et maritimes ne risquent pas d'être mises en danger dans l'immédiat.
- f. Les techniciens de SAR doivent être en mesure d'entrer sur les lieux d'un incident par les moyens les plus efficaces, qu'il se soit déroulé sur la terre ferme, sur l'eau ou sous l'eau afin d'évaluer la situation, d'amorcer et de maintenir les traitements médicaux et d'évacuer les survivants.

- g. La SAR constitue une opération nationale persistante où l'intervention des FAC est mesurée en termes de temps et d'action. Nous répondrons en utilisant le principe directeur suivant : « avons-nous répondu de façon acceptable selon les renseignements à notre disposition? »

4. MISE EN ŒUVRE

a. Concept des opérations

- (1) Le gouvernement du Canada a une obligation fondamentale, tant à l'échelle nationale qu'internationale, de venir en aide aux personnes en détresse. Pour remplir cette obligation, le PNRS comprend une composante fédérale et non fédérale incorporant un groupe diversifié d'organisations gouvernementales, militaires, de l'industrie et bénévoles dans le but de fournir des services de SAR en collaboration.
- (2) Même si le Canada est divisé en trois SRR, l'utilisation commune des principales ressources de SAR entre celles-ci est essentielle au succès global du système de SAR. Conformément à la référence A, chaque cmdt SRR collaborera pour soutenir les opérations de SAR à l'échelle du Canada avec l'idée que la mise en commun des ressources entre les SRR sera coordonnée au niveau le moins élevé dans la chaîne de commandement opérationnelle de SAR. S'il est impossible d'atteindre une résolution sur la mise en commun de ressources entre les SRR touchées, le cmdt COIC ou son commandant adjoint désigné fournira une directive définitive.
- (3) Les aéronefs principaux de SAR des FAC et les équipages sous le contrôle du cmdt SRR approprié fourniront une réponse aéronautique aux personnes en détresse dans la zone de responsabilité (ZResp) du Canada en matière de SAR, et ce, en tout temps. On s'attend à ce que les équipages de SAR fassent tout en leur pouvoir pour décoller le plus rapidement possible, tout en assurant leur sécurité. Conformément à la référence A, le délai raisonnable maximum pour le décollage une fois la mission attribuée par le JRCC est soit 30 minutes, soit deux heures. Les temps de réaction peuvent être retardés en raison de conditions météorologiques extrêmes, de bris mécaniques, d'exigences liées à la mission ou de règlements en matière de vols.
- (4) En plus des principaux aéronefs de SAR, tous les autres aéronefs de l'Aviation royale canadienne (ARC) sont considérés comme des ressources de SAR secondaires en plus de leur tâche principale. Il est entendu qu'ils ne disposent pas du personnel nécessaire pour

maintenir un régime d'attente et fonctionnement selon leur disponibilité. Les trois escadrons de soutien au combat disposant de capacités améliorées de SAR sont considérés comme des ressources de SAR secondaires.

- (5) Toutes les autres ressources des FAC considérées comme des ressources de SAR secondaires pourraient être prêtes à offrir leur aide si la demande est présentée par le Centre multinational d'opérations aérospatiales (CMOA) de la 1^{re} Division aérienne du Canada (1 DAC).
- (6) Pendant les incidents de SAR à profil élevé, les SRR et les officiers des affaires publiques (OAP) d'escadres assureront la coordination avec les AP du COIC pour veiller à ce que tous les niveaux de l'organisation communiquent efficacement conformément à la référence E.
- (7) Les cmdt SRR continueront d'utiliser le protocole de SAR terrestre du 30 mars 2012, conformément à la référence F.

5. PRINCIPAUX RÉSULTATS POUR L'AC 2015

a. Rapports trimestriels et annuels de SAR et données statistiques

Ces éléments sont une partie essentielle du processus de prise de décisions en matière de SAR. Les tâches suivantes sont attribuées :

- (1) Le commandant de la composante aérienne de la force interarmées (CCAFI) doit veiller à ce qu'un rapport de mission de l'escadron de SAR soit rempli et présenté après chaque mission de SAR confiée par un JRCC APT 30 jours après la mission;
- (2) Le CCAFI doit présenter un rapport statistique trimestriel sur la SAR par voie électronique au cmdt COIC et une copie au J3 SAR à titre documentaire au plus tard 30 jours après la fin de chaque trimestre civil. Le format figure au paragraphe 5.a(5) ci-dessous;
- (3) Les rapports statistiques trimestriels du CCAFI sur la SAR seront incorporés au rapport annuel du comité fédéral de gouvernance des opérations de SAR produit par les responsables de la SAR du J3 COIC en collaboration avec les responsables de la Garde côtière canadienne (GCC) pour distribution interne au sein du ministère de la Défense nationale (MDN), des FAC, du ministère des Pêches et des Océans (MPO) et de la Garde côtière canadienne (GCC) APTL

31 mars 2015;

- (4) Les statistiques recueillies à partir des rapports de mission d'opérations de SAR du CCAFI et du Système de gestion de mission – Recherche et sauvetage (SGM-SAR) constitueront la seule source de données statistiques en la matière dans le MDN. Cette source sera utilisée exclusivement pour toutes les demandes d'obtention de données du Bureau du ministre de la Défense nationale (Bureau min DN), du MDN/des FAC (EMIS, COIC, ARC, AP) et des autres ministères;
- (5) Les données statistiques suivantes provenant des rapports de mission d'opérations de SAR et du SGM-SAR formeront la base des rapports trimestriels et annuels. Il est prévu que le programme/projet de remplacement SGM-SAR permettra de faire en sorte que ce rapport ne s'inspire que de cette source. Parmi les éléments devant faire l'objet d'un suivi et d'un rapport trimestriels et annuels, citons:
 - (a) Nombre total d'incidents par SRR
 - (1) Aéronautiques;
 - (2) Maritimes;
 - (3) Humanitaires;
 - (4) Hors de la ZResp canadienne; et
 - (5) Fausses alertes/canulars;
 - (b) Nombre total de missions de l'ARC
 - (1) Aéronautiques;
 - (2) Maritimes:
 - (a) EVASAN maritimes.
 - (3) Nombre total de missions humanitaires
 - (a) EVASAN de sauvetage;

- (b) EVASAN entre hôpitaux; et
 - (c) Soutien aérien à la GSAR;
 - (c) Nombre total d'incidents au Nord du 55^e parallèle dans la ZResp du Canada en matière de SAR;
 - (d) Nombre total de missions de l'ARC au Nord du 55^e parallèle
 - (1) Aéronautiques;
 - (2) Maritimes:
 - (a) EVASAN maritimes.
 - (3) Nombre total de missions humanitaires
 - (a) EVASAN de sauvetage;
 - (b) EVASAN entre hôpitaux; et
 - (c) Soutien aérien à la GSAR;
 - (e) Total des retards de l'ARC lors de la réponse aux missions de SAR
 - (1) Posture de réponse en 30 minutes;
 - (2) Posture de réponse en deux heures; et
 - (3) Les raisons pour les retards seront signalées par les codes de retards conformément au rapport de mission de SAR.
- b. Mise à l'essai, posture de SAR
- (1) En 2013, le COIC a amorcé une évaluation en phases en vue d'atteindre une posture de SAR optimale pour la saison dans les trois SRR. La posture d'essai pour les SRR Trenton, Victoria et Halifax pour 2015 constitue la phase finale qui sera mise en œuvre à l'échelle nationale pour la saison estivale de pointe de SAR 2015.
 - (2) Le cmdt SRR Trenton, le cmdt SRR Halifax et le cmdt SRR Victoria adopteront une posture de disponibilité saisonnière de 30 minutes pour les ressources dans leur région

respective du 15 mai 2014 au 7 septembre 2015 comme suit (heures locales):

(a) SRR Trenton:

- (1) 8^e Escadre Trenton: CC130H et CH146, 11 h à 19 h, vendredi au mardi;
- (2) 17^e Escadre Winnipeg: CC130H, 10 h à 18 h, lundi au vendredi; et
- (3) Le reste du temps, la posture de disponibilité sera de deux heures.

(b) SRR Victoria:

- (1) 19^e Escadre Comox : CC115 et CH149, 12 h à 20 h, vendredi au mardi; et
- (2) Le reste du temps, la posture de disponibilité sera de deux heures.

(c) SRR Halifax:

- (1) 14^e Escadre Greenwood : CC130H et CH149, 11 h à 19 h, vendredi au mardi;
- (2) 9^e Escadre Gander: CH149, 11 h 30 à 19 h 30, vendredi au mardi; et
- (3) Le reste du temps, la posture de disponibilité sera de deux heures.

- (3) Le CCAFI recueillera les commentaires des escadres/JRCC/escadrons impliqués (doivent être remis à l'officier supérieur d'état-major (OSEM) SAR d'ici le 9 octobre 2015) et transmettra le CRPA au COIC APTL 13 novembre 2015.
- (4) La posture ci-dessus n'empêche pas les commandants de SRR de modifier la posture de SAR conformément à l'activité locale/régionale. Le cmdt COIC devra être mis au courant par l'entremise du Centre de commandement intégré des Forces canadiennes (CCIFC) quand la posture est modifiée dans une SRR.
- (5) Le J3 SAR COIC, de concert avec la Direction d'analyse et de recherche opérationnelle (DARO) de Recherche et développement

pour la défense Canada (RDDC), utilisera l'information des CRPA de l'escadron/escadre pour compiler un rapport final sur l'essai de trois ans. Les responsables du J3 SAR COIC présenteront un plan de posture saisonnière quinquennal à l'OSEM SAR pour examen APTL 30 décembre 2015. Le cmdt COIC publiera des directives à jour sur la posture de disponibilité aux cmdt SRR APTL 30 janvier 2016.

- c. Rapports sur les aéronefs principaux de SAR en attente. Le CMOA transmettra l'état de fonctionnement pour chaque aéronef principal de SAR par endroit au CCIFC. Quand cet état change, cela sera signalé immédiatement au CCIFC, ce qui devra comprendre l'heure prévue de remise en fonctionnement et une cellule d'aéronef de remplacement pour maintenir la disponibilité principale.
- d. Comité fédéral de gouvernance des opérations de SAR
 - (1) Ce comité a été mis sur pied pour constituer le principal organisme de supervision pour la coordination efficace des opérations de SAR maritimes et aéronautiques menées par la Garde côtière canadienne (GCC) et les Forces armées canadiennes dans le cadre de la composante fédérale du Programme national de SAR. Il sera coprésidé par le commandant adjoint – Continental du COIC et par le sous-commissaire, Opérations de la GCC. Les représentants des FAC comprendront le commandant adjoint de l'ARC, le président du Groupe consultatif sur les capacités de recherche et de sauvetage (GCC SAR) et les cmdt SRR. Ce comité se réunira au moins deux fois par année.
 - (2) Les responsabilités du comité demeureront flexibles afin de réagir le mieux possible aux conditions changeantes et de veiller à être très bien placés pour veiller à ce que les principes, les politiques, les normes et les pratiques du système de SAR fédéral soient en place pour optimiser l'emploi des composantes aéronautiques et maritimes de la GCC et des FAC. Un rapport annuel sera produit par le comité à l'intention du cmdt COIC et du commissaire de la GCC APTL 31 mars 2016.
- e. Sensibilisation accrue du public sur la SAR
 - (1) Les cmdt SRR devront profiter au maximum des occasions de tenir les intervenants, les médias et le grand public au courant des rôles et des responsabilités des FAC dans le système de SAR national. À tout le moins, un briefing annuel, idéalement un effort collaboratif avec les autres partenaires du programme de SAR, devra être organisé. Ce briefing devrait changer périodiquement de région de

SAR et être mené avant la haute saison de la SAR. Les OAP SRR transmettront cette information aux AP COIC dans le cadre de leur plan d'AP de SAR respectif APT à la fin janvier 2016. Le cmdt COIC examinera chaque plan avant qu'il soit mis en œuvre par les commandants de SRR.

- (2) Les statistiques trimestrielles en matière de SAR et les résumés de certains dossiers produits par le J3 SAR COIC serviront à mettre à jour le site Web du COIC. Tous les efforts possibles doivent être déployés à l'échelle régionale pour attirer l'attention sur cette information qui démontre la portée et l'importance du travail effectué par l'équipe de la SAR par l'entremise des médias sociaux ou de tout autre moyen approprié.
- (3) L'imagerie joue un rôle essentiel dans la communication à la population canadienne du rôle vital joué par les FAC dans notre programme national de recherche et sauvetage. Les OAP des SRR devront faire tout en leur pouvoir pour coordonner la collecte d'images des missions de SAR aux fins d'examen et de distribution rapide aux agences de presse régionales et nationales. Toutes les images recueillies devront être partagées avec les AP du COIC.

f. Posture de niveau 2, congés de Noël/du jour de l'An 2015-2016

- (1) Les commandants des SRR sont autorisés à adopter une posture de disponibilité de niveau 2 de 16 h, heure locale, le 18 décembre 2015, à 8 h, heure locale, le 4 janvier 2016.

6. ADMINISTRATION ET LOGISTIQUE

- a. La directive sera publiée sur une base annuelle.
- b. Le CCAFI produira le rapport statistique trimestriel conformément au paragraphe 5.a (2).
- c. Le J3 SAR COIC, en collaboration avec la GCC, produira le rapport annuel du comité fédéral de gouvernance des opérations de SAR conformément au paragraphe 5.a (3).
- d. Pour soutenir les travaux du comité de gouvernance des opérations de SAR, le CCAFI diffusera le procès-verbal des réunions semestrielles du groupe de travail (GT) GCC SAR pour inclusion possible dans le rapport annuel.

- e. Afin de soutenir les communications efficaces entre les régions de SAR et le COIC, les nominations intérimaires de commandants de SRR et d'officiers supérieurs (off sup) devraient être signalées au cmdtA Continental du COIC et au J3 COIC, respectivement.

7. INSTRUCTIONS DE COORDINATION

a. Rapports de mission JRCC

- (1) Les JRCC devront signaler toutes les attributions de tâches de SAR des FAC au CCIFC et au CMOA en utilisant un format normalisé diffusé par l'OSEM SAR 1 DAC (annexe A). Le rapport normalisé est supposé être complet, mais pas exhaustif ni difficile à remplir par les JRCC.
- (2) Dans le cas d'un dossier de SAR où les personnes n'ont pas été trouvées et où la réduction des recherches a été autorisée, le registre de SAR contiendra les détails du transfert à une autre autorité responsable qui a accepté le dossier. Les avis aux plus proches parents (PPP) devront être inscrits au registre. L'annexe C contient un modèle normalisé pour la transcription de l'information du transfert.
- (3) L'information incluse dans un rapport final de dossier de SAR où les personnes n'ont pas été trouvées et où la réduction des recherches a été autorisée doit être approuvée par la chaîne de commandement opérationnelle avant d'être transmise au CCIFC/CMOA car ce rapport pourrait former la base d'un avis ministériel.
- (4) Le tableau suivant servira à communiquer le flot d'information :

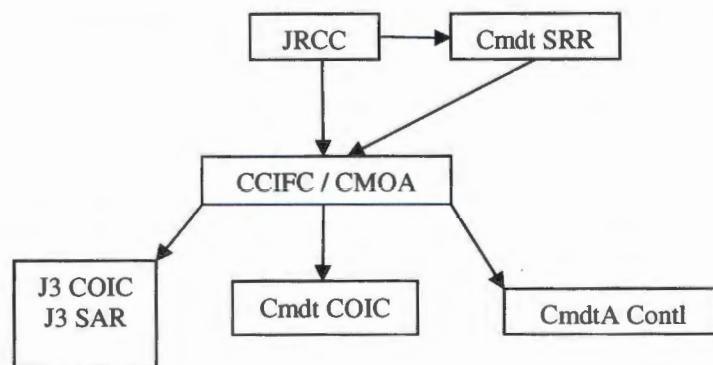

b. Rapport – Avis ministériels de SAR

- (1) L'officier supérieur de quart (OSQ) CCIFC ou l'officier de quart des opérations (O quart ops) continental du COIC devront rédiger des avis ministériels à l'aide d'un format normalisé conformément aux IPO du CCIFC. L'officier de quart consultera le J3 SAR au besoin avant de publier cet avis. Le tableau suivant servira à communiquer le flot d'information :

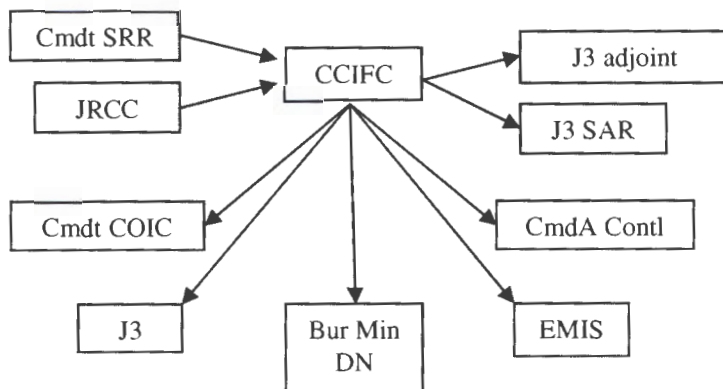

c. Processus de modification du CAMSAR

- (1) Le comité fédéral de gouvernance des opérations de SAR sera le principal organisme de supervision chargé d'examiner les modifications proposées au Manuel canadien de recherche et de sauvetage aériennes et maritimes (CAMSAR). Le BPR pour cette publication sera le J3 SAR COIC. Le processus de modification sera coordonné tactiquement par l'entremise du Groupe consultatif sur les capacités de recherche et de sauvetage (GCC SAR) et opérationnellement par l'entremise du J3 SAR COIC au GT O Resp JRCC. Les modifications doivent être proposées au BPR APTL 30 septembre chaque année.

8. COMMANDEMENT ET CONTRÔLE

- a. Le cmdt COIC assure l'OPCOM de toutes les opérations dans la ZResp de SAR canadienne. Le cmdt COIC assure donc l'OPCOM pour l'emploi de toutes les ressources de SAR des FAC affectées à la tâche.
- b. Le cmdt 1 DAC est le commandant de la composante aérienne de la force interarmées (CCAFI) pour le cmdt COIC. Le cmdt COIC a délégué l'OPCOM pour toutes les ressources aériennes opérationnelles au CCAFI.

- c. Les cmdt des forces opérationnelles interarmées (FOI) Atlantique et Pacifique et le CCAFI sont désignés cmdt des régions de recherche et de sauvetage (SRR) Halifax, Victoria et Trenton, respectivement. Les trois cmdt SRR relèvent du cmdt COIC pour la coordination, le contrôle et la conduite des opérations de SAR dans leur SRR respective. De plus, on leur délègue le pouvoir d'OPCON sur les ressources de SAR des FAC affectées à la tâche et ils l'exercent par l'entremise de leur JRCC respectif.
- d. Les officiers responsables (O Resp) des FAC pour les JRCC relèvent de leur cmdt SRR respectif par l'entremise de l'officier supérieur (off sup) pour la SAR, nommé à partir de la chaîne de commandement des cmdt SRR. L'O Resp reçoit le TACON délégué des ressources de SAR des FAC affectées à la tâche.
- e. Le J3 SAR COIC peut communiquer directement avec les O Resp des trois JRCC et du CMCC au besoin pour obtenir des précisions relativement à des enjeux mineurs liés directement à une mission de SAR ne pouvant pas être réglés à l'aide de l'information disponible comme les rapports de mission normalisés du JRCC ou le registre des dossiers. Les coordonnateurs de mission de SAR du JRCC ne devront jamais être contactés pendant une mission.
- f. Un dialogue ouvert et une sensibilisation rapide sont essentiels pour la chaîne de commandement. Les cmdt SRR seront les responsables pour les incidents de SAR émergents dans leur SRR respective, mais chaque cmdt SRR doit veiller à ce que le QGS soit tenu au courant par l'entremise du CCIFC de tous les incidents de SAR importants.
- g. Les communications doivent bien circuler entre les OAP au niveau de l'escadron/escadre, les JRCC et les SRR à toutes les étapes d'une intervention SAR pour tenir la chaîne de commandement au courant et maintenir la confiance du public envers le système de SAR national.
- h. Le COIC est le responsable global en matière d'AP pour tous les incidents de SAR, mais les cmdt SRR sont chargés de coordonner les efforts d'AP liés à la SAR dans leur région. L'implication au niveau du COIC dans une mission de SAR peut être prévu dans le cas d'intérêt national et même parfois régional ou quand des vies sont perdues. Les OAP des SRR et des escadres doivent soutenir les AP COIC relativement à tout document publiable pour veiller à ce que le contenu soit factuel et provienne directement des sources citées.

- i. Comme les frontières des SRR englobent les frontières des forces opérationnelles interarmées régionales (FOIR), les commandants de SRR et de FOIR maintiendront une relation professionnelle rapprochée pour faciliter la collaboration en matière de SAR et d'enjeux de SAR qui toucheront les deux commandants.



Pom Le lieutenant-général J.H. Vance

Annexes

- Annexe A – C2, opérations de SAR aéronautiques
- Annexe B – Avis normalisé de SAR – JRCC
- Annexe C – Entrée de registre de transfert de JRCC

Liste de distribution (page suivante)

Liste de distribution

Interne

Action

Cmdt SRR Halifax
Cmdt SRR Trenton
Cmdt SRR Victoria

Information

Interne

CEMD
Cmdt MRC
Cmdt AC
Cmdt ARC
SMA(Pol)
DEM EMIS
OSEM SAR 1 DAC
Cmdt 442 ETS
Cmdt 435 ETS
Cmdt 424 ETS
Cmdt 413 ETS
Cmdt 103 Esc SAR
O Resp JRCC Halifax
O Resp JRCC Trenton
O Resp JRCC Victoria
O Resp CCCM Trenton

Externe

Directeur exécutive
Secrétariat national de recherche et de sauvetage
275, rue Slater 4ième étage
Ottawa, Ontario K1A 0K2

Sous-commissaire, Opérations
Garde côtière canadienne
200, rue Kent
Ottawa, Ontario K1A 0E6

Annexe A

Commandement des opérations interarmées du Canada, directive sur la SAR

Le mars 2015

C2, OPÉRATIONS DE SAR AÉRONAUTIQUES

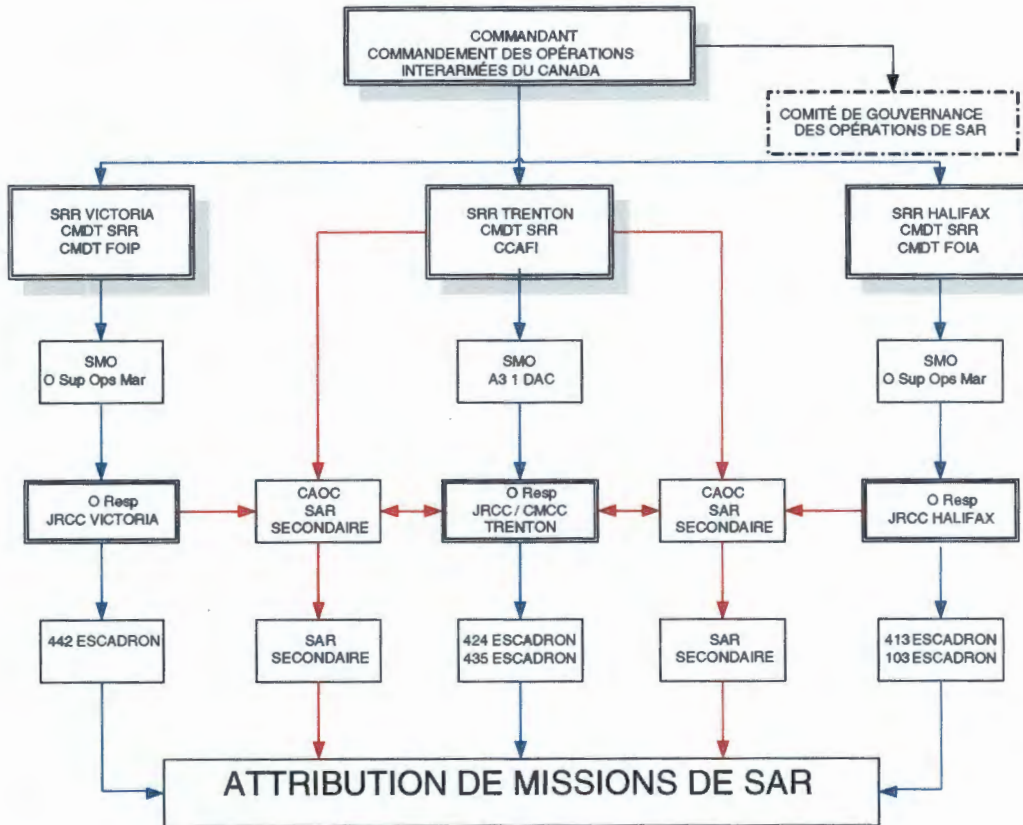

Ressources de SAR principales en bleu / Tous les aéronefs de l'ARC sont considérés comme des ressources de SAR secondaires / Ressources de SAR secondaires en rouge

Annexe B

Commandement des opérations interarmées du Canada, directive sur la SAR

Le mars 2015

AVIS NORMALISÉ DE SAR – JRCC

Type d'avis : Choisir Avis initial , Mise à jour ou Avis final (inclure le numéro de cas de SAR et le nom).
Référence : GDH du RII, du MSG ou de la téléconférence.
a. Quoi : Nature de la détresse, maritime , aéronautique ou humanitaire (pour les détresses humanitaires, indiquer qui les FAC soutiennent).
b. Où : Décrire l'emplacement par rapport à un point de référence connu (par exemple, à 40 km au Sud-Est d'Iqaluit, au Nunavut, sur l'île Augustus).
c. Quand : Moment auquel le JRCC est prévenu (ne mentionner que les autres moments importants).
d. Qui : Objet des recherches et SRU impliquées.
e. Pourquoi : Brève description de l'incident. Faits seulement (pas d'évaluation).
f. Mesures prises : Mesures des FAC prises ou planifiées. N'anticipez pas ce qui sera prévu mais limitez-vous aux mesures connues prévues ou organisées. Par exemple, « le Cormorant de Gander et le Hercules de Greenwood sont en route vers le secteur pour commencer les recherches. »
g. Divers : Tout autre renseignement pertinent, y compris la date du prochain rapport si elle est connue. Autrement, inscrire « Néant ».
h. Organisme responsable : FAC (pour tous les cas aéronautiques), GCC (pour tous les cas maritimes) ou le nom de l'organisme demandeur (si l'opération est en soutien à un autre organisme, par exemple soutien à la province ou au service de police compétent).
i. Les médias ont-ils été mis au courant? O/N
j. L'OAP de la SRR a-t-il été mis au courant? O/N

REMARQUES

- 1. AVIS INITIAL :** Requis dès qu'une ressource des FAC est affectée par l'entremise du JRCC. L'information fournie devrait être rédigée dans un langage clair dans la mesure du possible. Les acronymes devront être définis à la première utilisation. Un courriel devra être envoyé du JRCC pour aviser le CCIFC et le CMOA.
- 2. MISES À JOUR :** Les mises à jour, lorsque requises, devront être numérotées, par exemple mise à jour 1, mise à jour 2, etc. Les nouveaux éléments de l'avis seront indiqués par les caractères rouges. Les mises à jour ne sont requises qu'en cas de changement significatif dans la situation. Les mises à jour n'ont pas à être effectuées selon un calendrier précis, mais elles devraient être présentées quand beaucoup de temps a passé. Dans tous les cas, un avis final est requis conformément à ce qui suit.

3. **AVIS FINAL** : Ces avis sont importants car les quartiers généraux supérieurs veulent savoir pourquoi une mission a été suspendue afin de pouvoir répondre aux questions. Les nouveaux éléments de l'avis final seront indiqués par les caractères rouges. Il existe deux catégories de rapports finaux, ceux qui visent les incidents résolus et ceux qui visent les incidents non résolus.
- a. Incidents résolus : Un incident est considéré résolu quand l'objet de la recherche et tous les occupants ont été trouvés (peu importe leur état). Devrait indiquer que l'objet a été trouvé et transféré aux autorités compétentes (hôpital ou coroner, par exemple).
 - b. Incidents non résolus : Un incident est considéré comme non résolu quand les personnes n'ont pas été trouvées et qu'il a été déterminé que des recherches plus avancées ne serviraient à rien car le secteur a fait l'objet de recherches suffisantes, quand tous les secteurs probables ont été fouillés, quand il n'y a plus de chances de survie ou pour toute autre raison pertinente (fausse alerte). Ce type de rapport nécessite des précisions. Il devrait inclure un sommaire général des recherches effectuées, y compris la zone et la qualité de la couverture, des renseignements sur la réduction des recherches y compris la justification, l'autorité d'approbation et le moment où les activités des ressources ont été suspendues. Il faut indiquer qui accepte la responsabilité à titre d'organisme principal pour les personnes disparues et toute indication de demandes supplémentaires d'information ou de soutien.

Annex C
Canadian Joint Operations Command SAR Directive
March 2015

JRCC Handover Log Entry

In the event of a SAR Case where the person(s) have not been located and a search reduction is authorized, the details shall be clearly indicated in the SAR Case log. When the responsibility for a SAR incident is transferred from JRCC to another agency, the SAR case log will clearly indicate who the accepting agency is and will include the following information.

Current Lead agency:
Search Reduction Approved by: (i.e.. OIC, SRR Comd)
Accepting Agency: to include contact information, requested assistance.
Nature of handover and why: (I.E. Survival times exceeded, area thoroughly search, missing persons, recovery, etc)
Misc Remarks:
Media informed: Y/N
SRR PAO notified: Y/N
NOK informed: Y/N

Commander



Commandant

Canadian Joint Operations Command
 Commandement des opérations interarmées du Canada
 Ottawa (Ontario) K1A 0K2

3385-1(J3 SAR/RDIMS # 392253)

3385-1(J3 SAR/SGDDI # 392253)

22 September 2016

Le 22 septembre 2016

Distribution List

Liste de distribution

CANADIAN JOINT OPERATIONS
 COMMAND SEARCH AND RESCUE
 DIRECTIVE 2016

DIRECTIVE SAR DU COMMANDEMENT
 DES OPÉRATIONS INTERARMÉES DU
 CANADA 2016

1. Enclosed is the 2016 CJOC Search and Rescue (SAR) Directive.
2. SAR is a persistent domestic operation seen by Canadians every day as an essential provision of service by the Canadian Armed Forces (CAF). This SAR Directive provides my direction and guidance, as well as my expectations for the SAR Region (SRR) Commanders. In addition, guidance on the completion and submission of reports and requests for information from the Joint Force Air Component Commander (JFACC) are included to enable the production of the Canadian Coast Guard and Canadian Armed Forces Federal SAR Operations Governance Committee Annual Report.
3. I remain immensely impressed by the exemplary work that continues 24/7 by CAF SAR teams, be they at the Squadrons, the Joint Rescue Coordination Centres (JRCC)

1. Vous trouverez ci-joint la directive du COIC 2016 sur la recherche et sauvetage (SAR).
2. SAR constitue une opération nationale persistante et est perçue chaque jour par la population comme un service essentiel offert par les Forces armées canadiennes. Cette directive contient mes consignes et mon orientation, de même que mes attentes envers les commandants des régions de SAR (SRR). De plus, des instructions sur la rédaction et la présentation de rapports et de demandes d'information par le commandant de la composante aérienne de la force interarmées (CCAFI) y figurent pour permettre la production du rapport annuel du comité fédéral de gouvernance des opérations de SAR de la Garde côtière canadienne et des Forces armées canadiennes.
3. Je demeure extrêmement impressionné par le travail exemplaire qui continue 24/7 par les équipes SAR des FAC, qu'ils soient dans les escadrons, les centres conjoints de coordination

1/3



or at the headquarters, working in support of SAR operations. This annual directive is designed to provide clear operational guidance, for an already robust and flexible SAR system.

de sauvetage (JRCC) ou au quartier-général, travaillant à l'appui des opérations SAR. Cette directive annuelle est conçue pour fournir une orientation opérationnelle claire pour un système SAR déjà robuste et flexible.

Le Lieutenant-général

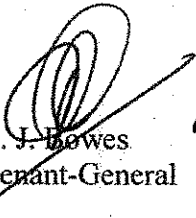
S. J. Bowes
Lieutenant-General

Rasm
to

Enclosures: 2

Pièces jointes: 2

Distribution List (page 3)

Liste de distribution (page 3)

Distribution List

Liste de distribution

Action

Action

Internal

Interne

SRR Comd Halifax
SRR Comd Victoria
SRR Comd Trenton

Cmdt SRR Halifax
Cmdt SRR Victoria
Cmdt SRR Trenton

Information

Information

External

Externe

CDS
Comd RCN
Comd CA
Comd RCAF
ADM (Pol)
ADM(PA)
Comd I CAD
DOS/SJS
SSO SAR 1 Cdn Air Div

CEMD
Cmdt MRC
Cmdt AC
Cmdt ARC
SMA(Pol)
SMA(PA)
Cmdt I DAC
DEM/EMIS
OSEM SAR 1 DAC

JRCC Halifax / OIC
JRCC Trenton / OIC
JRCC Victoria / OIC
CMCC Trenton / OIC

JRCC Halifax / O Resp
JRCC Trenton / O Resp
JRCC Victoria / O Resp
CCCM Trenton / O Resp

Ms. Geraldine Underdown
Executive Director
National Search and Rescue Secretariat
275 Slater Street 4th floor
Ottawa, Ontario K1A 0K2

Mme. Geraldine Underdown
Directeur exécutive
Secrétariat national de recherche et de sauvetage
275, rue Slater 4ieme étage
Ottawa, Ontario K1A 0K2

Mr. Mario Pelletier
Deputy Commissioner, Operations
Canadian Coast Guard
200 Kent Street
Ottawa, Ontario K1A 0E6

M. Mario Pelletier
Sous-commissaire, Opérations
Garde côtière canadienne
200, rue Kent
Ottawa, Ontario K1A 0E6

Commander



Commandant

Canadian Joint Operations Command
 Commandement des opérations interarmées du Canada
 Ottawa, Ontario, K1A 0K2

3385-1 (CJOC SAR/RDIMS #392253)

22 September 2016

CANADIAN JOINT OPERATIONS COMMAND
SEARCH AND RESCUE DIRECTIVE 2016

- References: A. Canadian Aeronautical and Maritime Search and Rescue Manual 30 Sept 2014
 B. CDS Directive on CAF Command and Control and the Delegation of Authority for Force Employment, 10 June 2015
 C. Standing Operations Order for Domestic Operations (SOODO) 17 July 2014
 D. Federal SAR Operations Governance Committee, Terms of Reference, 2 October 2013
 E. 1 Cdn Air Div/CANR SUP to 3310-07, Annex C, Appendix 17
 F. CJOC SAR Public Affairs Plan approved October 2014
 G. 03385 (Comd), GSAR Protocols Implementation, 30 March 2012
 H. Commanders Guidance – Force Employment of Canadian Rangers 23 June 2014
 I. 3350-1 Search and Rescue Imagery Directive, 26 February 2016
 J. DAOD 7014 - Memoranda of Understanding

SITUATION

1. General. The Government of Canada has a fundamental domestic and international obligation to come to the aid of persons in distress. To satisfy this obligation, the National Search and Rescue Program (NSP) includes a federal and non-federal component, incorporating a diverse group of government, military, industry and volunteer organizations to collaboratively provide Search and Rescue (SAR) services.
2. The Canadian Armed Forces (CAF) supports five Primary SAR Squadrons, three Joint Rescue Coordination Centres (JRCCs), and the Canadian Mission Control Centre (CMCC) which collectively operate at high tempo to deliver SAR services to Canadians on a 24/7 basis. Three Combat Support Squadrons can also be called upon to perform enhanced secondary SAR duties in addition to their primary role of base support. The overall effective operation of the federally coordinated aeronautical and maritime SAR system and the provision of air resources in response to aeronautical and maritime SAR incidents is the Canadian Joint Operations Command's (CJOC) most enduring mission.

1/13



The CAF's continued ability to meet the demands of this mission and maintain the public's confidence in the SAR system is paramount.

MISSION

3. CJOC, through its three Search and Rescue Region (SRR) Commanders (Comds), will conduct safe and effective SAR operations with a focus on timely response to aeronautical, maritime and humanitarian SAR incidents.

EXECUTION

4. Intent. This Directive, produced annually, will provide direction to CAF personnel on the force employment of SAR.

5. Concept of Operations

- a. Although Canada is divided into three SRRs, the shared use of primary SAR assets between the SRRs is essential to the overall success of the SAR system. IAW reference A, each SRR Comd will cooperate to support SAR operations throughout Canada with the expectation that the sharing of assets between SRRs will be coordinated at the lowest level of the operational chain of command. If a resolution on the sharing of assets cannot be achieved between the affected SRRs, Comd CJOC or his designate will provide final direction.
- b. SRR Comds will deliver a response through their respective JRCC upon receipt of a distress call or call for assistance. An aeronautical response to a SAR incident shall be prioritized by the degree of the emergency (Uncertainty, Alert or Distress Phase) and whether the nature of the distress is aeronautical, maritime or humanitarian.
- c. CAF primary SAR aircraft and crews under the control of the applicable SRR Comd will provide an aeronautical response to persons in distress within Canada's SAR Area of Responsibility (AOR) on a 24/7 basis. SAR crews are expected to make every effort to achieve the most expeditious launch time within the limits of safe operations. IAW reference A, the maximum reasonable time to get airborne once tasked by the JRCC is either 30 minutes during response posture (RP) 30 or 2 hours during RP2. The response times may be susceptible to delays due to extreme weather conditions, mechanical failures, mission specific requirements, or flying regulations. Length and reasons for delay will be recorded by the crews on their Mission Reports.
- d. The normal SAR posture shall be 30 minute standby (RP30) 0800 – 1600 hrs Monday to Friday and 2 hour standby (RP2) at all other times. The summer posture shall be as directed at para 5 of this document. When

necessary the SRR Comds will adapt SAR standby periods and posture SAR assets as required in consideration of all relevant factors and existing constraints, to coincide with periods of greatest potential SAR activity. Should an SRR Comd elect to change the SAR posture in their region, Comd CJOC shall be informed.

- e. SAR Technicians are expected to penetrate an incident site by the most effective means available whether on land, on the water or under the water in order to assess the situation, initiate and maintain medical treatment and sustain and evacuate the survivors.
- f. Response to humanitarian incidents in the form of air support to provincial and territorial authorities (e.g. Ground SAR, MEDEVACs) will continue to be a risk in terms of managing Royal Canadian Air Force (RCAF) air assets and resources. SRR Comds will continue to support the provinces and territories when responses to aeronautical and maritime incidents are not imminently at risk of being jeopardized. JRCCs are to keep track of MEDEVACs performed in their regions. Statistics on mission length and costs (related to flying hours) will be tracked and reported to CJOC SAR annually NLT 31 Jan.
- g. In addition to the primary SAR aircraft, all other RCAF aircraft are considered secondary SAR resources in addition to their primary task. It is understood that they are not staffed to maintain a standby posture and are on an "as available" basis. The three combat support squadrons with enhanced SAR capabilities are included as secondary SAR resources.
- h. All other CAF assets are considered secondary SAR resources and may be available to assist if requested by the applicable SRR Comd.
- i. During SAR incidents which may generate higher than normal media interest, SRR and Wing Public Affairs Officers (PAOs) will coordinate with CJOC PA to ensure all levels of the organization communicate effectively as per reference F.
- j. The SRR Comds will continue to use the Ground SAR protocol dated 30 March 2012 as per reference G and H.

6. Coordinating Instructions

a. JRCC SAR Advisories

- (1) JRCCs shall report all CAF SAR taskings to the CFICC and the CAOC using a standardized format as promulgated by 1 CAD SSO SAR (Annex B). The standardized report is meant to be thorough but not exhaustive nor cumbersome for the JRCCs to complete.

- (2) For a SAR case where the person(s) have not been located and a search reduction has been authorized, the SAR case log will reflect the details of the handover to another responsible authority who has accepted the case. Notification of the Next of Kin (NOK) shall be included in the log. A standardized format for recording the handover information is provided at Annex C.
- (3) Information included in a final report of a SAR case where the person(s) have not been located and a search reduction has been authorized, must be approved by the operational CoC before being relayed to the CFICC/CAOC.
- (4) The chart at Figure 1 will be used as a means of communicating the flow of information regarding current SAR cases. The CFICC shall not be bypassed (eg: SRR Comds who choose to pass SAR case information directly to the CJOC DComd or Comd, must ensure the CFICC is copied).

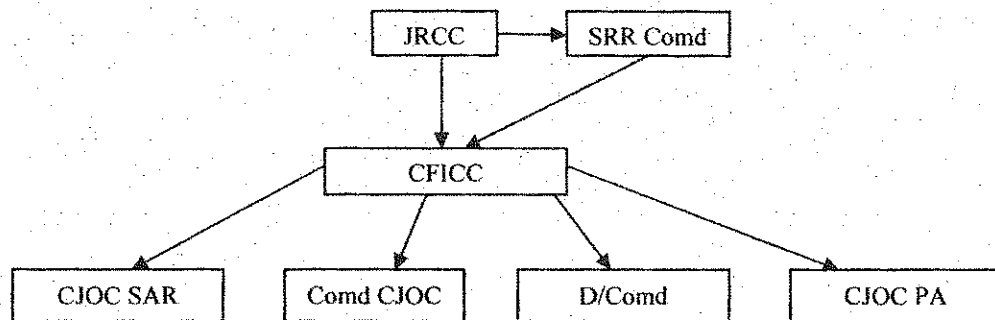

Figure 1. Flow of information for current SAR cases

b. CJOC CFICC SAR Strategic Advisory

- (1) The CFICC uses the information received from the JRCC SAR Advisory, to inform a wider CAF/DND audience specific to the type of incident and level of response. The CFICC shall draft an OPS Advisory, STRATEGIC SAR Advisory, or GSAR advisory as per the CFICC SOPs. OPSs or STRATEGIC SAR Advisories are utilized to inform the audience of tasking of CAF and CCG assets, while OPS Advisories inform of Canadian Ranger taskings. If required, the CFICC Watch Officer may consult with CJOC SAR staff before issuing Advisories pertaining to SAR taskings. The following flow chart will be used for dissemination:

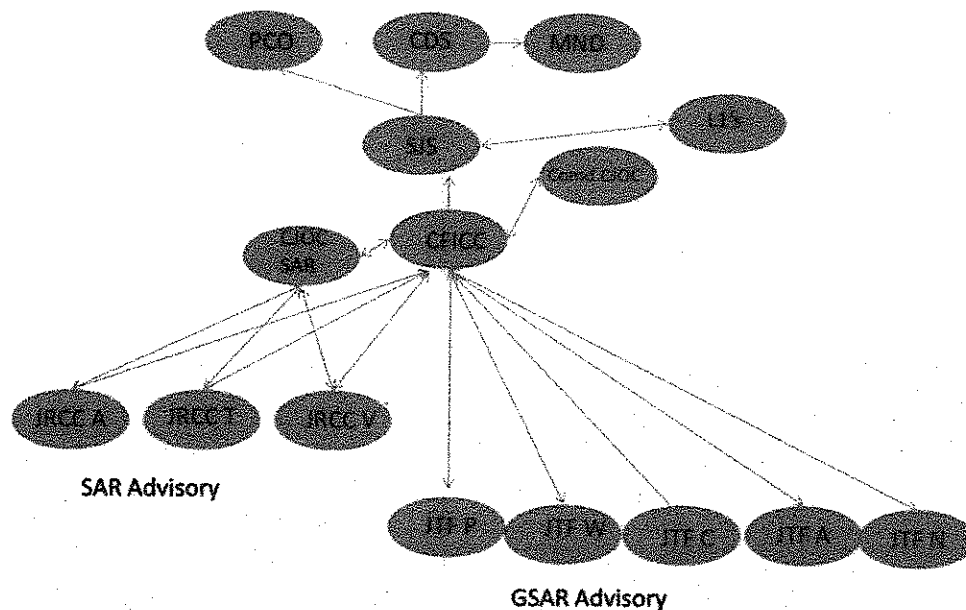

Figure 2. Flow of information for CFICC Advisories

c. Canadian Aeronautical and Maritime Search and Rescue (CAMSAR) Amendment Process

- (1) The Federal SAR Operations Governance Committee will be the principal oversight body to review proposed CAMSAR amendments. The CAF OPI for this publication will be CJOC SAR. Amendments should be submitted to the OPI via email NLT 30 Aug, using the email address +CAMSAR Amendments@CJOC HQ@Ottawa. Amendments received will be reviewed by the CJOC SAR OPI and tabled at the fall Federal SAR Operations Governance Sub-Committee meeting for discussion and decision for inclusion in CAMSAR. Governance issues and submissions requiring higher authority for decision will be tabled at the Fall Federal SAR OGC for decision.

d. MOU process for new or renewed MOUs

- (1) JRCCs shall engage CJOC SAR in the drafting or renewal of all MOUs pertaining to SAR agreements between JRCCs and other agencies. There must be a delegation of authority letter in place from Comd CJOC to the SRR Commanders, to grant the SRR Comd authority to sign any international MOU. CJOC SAR will work with the JRCCs and the MOU Coordination Officer within the Office of the JAG, to ensure that all MOUs undergo a formal MOU review process as per reference J, which includes review by:

- (a) Director Corporate Submissions and Financial Arrangements (DCSFA) for the conduct of the requisite financial review;
 - (b) Director General Defence Security (DGDS) for review from a security perspective;
 - (c) Director Materiel Policy and Procedures (DMPP); for review from a potential procurement perspective; and
 - (d) Judge Advocate General (JAG)/CJOC Legal Advisor to have a mandatory legal review carried out once all other review commentary has been received.
- e. Infectious Diseases Direction to JRCCs. CAF does not currently possess the capability to safely hoist or provide rotary wing transport for a patient with a highly communicable disease of public health significance. Future risk assessments will be based on a threat assessment and screening criteria specific for the disease in question and may be communicated to the JRCC from any one of a number of sources including the 1 CAD Surgeon, Force Health Protection, Public Health Agency of Canada, etc. If there is a patient who has symptoms that raise concern for a significant public health disease, the JRCC should contact the Duty Div Surg at any time using pager 204-931-1622 or BB 204-801-8983. The physician on call will evaluate the situation based on the specific threat and provide advice in an effort to prevent putting the SAR Tech in a situation they are untrained / ill-equipped to deal with. This service is available 24 hours a day 7 days a week and is fully capable of providing consultation on preventative and public health matters.
- f. MAJAID. The MAJAID Conplan (CONPLAN SOTERIA) is being rewritten by CJOC J5 and will be distributed to all SAR Squadrons and JRCCs upon completion in late 2016. The CONPLAN will be implemented on order by Comd CJOC, upon the recommendation of the OIC JRCC and SRR Comd. All JRCC and Squadron personnel should become familiar with the Conplan and review it regularly such that when directed, it can be implemented immediately.

7. KEY OUTCOMES FOR FY 2016

- a. Quarterly and annual SAR reports and statistical data. Quarterly and annual SAR reports and statistical data are an integral part of SAR decision making. The following tasks are assigned:

- (1) JFACC will ensure that a SAR squadron mission report is accurately completed and submitted after each SAR mission tasked by a JRCC NLT 30 days post mission;
- (2) JFACC will submit a SAR quarterly statistical report electronically to Comd CJOC, info CJOC SAR, within 30 days of the end of each calendar quarter. The format is outlined in para 4.a(5) below;
- (3) The JFACC SAR quarterly statistical reports will be incorporated into the 2016 Federal SAR Operations Governance Committee Report produced by CJOC SAR staff in collaboration with Canadian Coast Guard (CCG) staff. It will be produced for internal distribution within the Department of National Defence (DND)/CAF & Department of Fisheries and Oceans (DFO)/Canadian Coast Guard (CCG) NLT 31 March 2017;
- (4) The statistics gathered from the JFACC SAR operations mission reports and the SAR mission management system (SMMS) shall be the sole source for statistical SAR data within DND. These data sources will be exclusively used for all data inquiries by the Minister of National Defence Office (MNDO), DND/CAF (SJS, CJOC, RCAF, PA) and Other Government Departments; and
- (5) The following statistical data from SAR operations mission reports, SMMS and squadron reporting will form the basis of the quarterly and annual reports. It is anticipated that the SMMS replacement project will enable this report to be exclusively drawn from that single source. Items to be tracked and reported quarterly and annually include:
 - (a) Total incidents by SRR:
 - i. Aeronautical;
 - ii. Maritime;
 - iii. Humanitarian;
 - iv. Outside Canadian AOR; and
 - v. False Alarm/Hoax.
 - (b) Total CAF missions:
 - i. Aeronautical;
 - ii. Maritime;
 - iii. Humanitarian;
 - iv. Rescue MEDEVACs;
 - v. Hospital to Hospital MEDEVACs; and
 - vi. Air support to GSAR.

- (c) Total incidents north of 55° latitude in Canada's AOR;
- (d) Total CAF missions north of 55°:
 - i. Aeronautical;
 - ii. Maritime;
 - iii. Marine MEDEVACs;
 - iv. Humanitarian;
 - v. Rescue MEDEVACs;
 - vi. Hospital to Hospital MEDEVACs; and
 - vii. Air support to GSAR.
- (e) Total RCAF delays in responding to SAR missions:
 - i. 30 minute response posture;
 - ii. 2 hour response posture; and
 - iii. Reason for delay shall be listed by delay code as per SAR mission report.
- (f) Aircraft unavailability by squadron:
 - i. Total hours unavailable by aircraft type;
 - ii. Reason for unavailability:
 - aa. Unserviceable;
 - bb. Crew unavailable (by trade); and
 - cc. Other (specify).

8. Summer SAR Posture

- a. In 2013, CJOC embarked on a three year phased trial, whereby the 30 min tier 1 SAR posture (now referred to as RP30) was shifted in each SRR during the summer months, to more closely align with (historical) times of increased activity. Each fall, the SAR mission statistics from the summer were evaluated by CJOC and Defence Research and Development Canada (DRDC), and the following summer posture adjusted, with the goal of achieving a seasonally optimal SAR posture in all three SRRs.
- b. Based on data from all three years, combined with consideration for impact on sustainment and quality of life, a summer posture schedule as per figure 3 shall be adopted, commencing 21 May through to 5 Sept inclusive.

SRR	Sqn	Monday	Tuesday	Wednesday	Thursday	Friday	Saturday	Sunday
Victoria	442	0800 - 1600	RP2	RP2	0800 - 1600	0800 - 1600	1000 - 1800	1000 - 1800
Trenton	435	0800 - 1600	0800 - 1600	0800 - 1600	0800 - 1600	0800 - 1600	RP2	RP2
	424	0800 - 1600	0800 - 1600	RP2	RP2	0800 - 1600	1200 - 2000	1200 - 2000
Halifax	413	0930 - 1730	0930 - 1730	0930 - 1730	RP2	RP2	0930 - 1730	0930 - 1730
	103	1000 - 1800	1000 - 1800	1000 - 1800	RP2	RP2	1000 - 1800	1000 - 1800

Figure 3. Specific times are RP30. All other hours are RP2. All times local.

- c. As per para 5.d. of this Directive, the Summer Posture defined above does not preclude SRR Commanders from adjusting the SAR posture to meet local / regional SAR activity. Comd CJOC shall be informed through the Canadian Forces Integrated Command Centre (CFICC) whenever the posture is adjusted in any SRR.
- d. Primary SAR Stand-by Aircraft Reporting. The Canadian Air Operations Centre (CAOC) will provide the serviceability state for each primary SAR aircraft by location to the CFICC. Whenever there is a change to that state, it shall be reported immediately to the CFICC which shall include the Estimated Time of Return to Operations (ETRO) and replacement airframe to maintain primary standby.

9. Federal Search and Rescue (SAR) Operations Governance Committee

- a. This committee has been established as the principal oversight body for CAF aeronautical SAR operations as well as the effective coordination of aeronautical and maritime SAR operations conducted by the Canadian Coast Guard (CCG) and the Canadian Armed Forces as part of the federal component of the National SAR Program. It is co-chaired by the CJOC Deputy Commander and the CCG Deputy Commissioner Operations. CAF members include the Deputy Commander RCAF, and the SRR Comds. The committee will meet twice annually as a minimum.
- b. The Committee's responsibilities will remain flexible, to best react to changing conditions and to be in the best position to ensure that the federal SAR system's principles, policies, standards and practices are in place to optimize force employment of the CCG and CAF aeronautical and maritime components of the Federal SAR system. An annual SAR report will be produced by the committee for the Comd CJOC and Commissioner CCG NLT 31 March 2017.

10. Public Affairs

- a. SRR Comds shall ensure that efforts to increase public awareness of CAF SAR activities are maximized. Ideally, these efforts are coordinated with CJOC PA in advance when possible. These plans will include, but are not limited to media relations, planned social media activities, stakeholder relations, and community relations.
- b. Open dialogue and early awareness is critical to the CoC. While SRR Comds will have the lead for emerging SAR incidents within their respective SRRs, each SRR Comd must ensure that Comd CJOC is informed through the CFICC of significant SAR incidents.
- c. Good communication flow between the Squadron/Wing level PAO, JRCC and the SRR at every stage of a SAR response is essential to informing the CoC and maintaining public confidence in the national SAR system.
- d. CJOC has the overall PA lead on all SAR incidents; however, SRR Comds are tasked to coordinate SAR related PA efforts within their region. CJOC level involvement in a SAR mission can be expected when a national and sometimes regional interest has been raised or when lives are lost. SRR and Wing PAOs are required to support CJOC PA regarding any releasable document to ensure factual content from the source.
- e. Quarterly SAR stats and select case synopses produced by CJOC SAR will be used to update the CJOC DWAN and civilian websites, through the CJOC webmaster. Every effort should be made at the regional level to draw attention to this information which shows the scope and importance of the work conducted by the SAR team, through social media or other means as appropriate.
- f. SAR is a persistent domestic operation where the CAF response will be measured in terms of time and action. A measure of success will be "Did we respond in an acceptable manner based on the information available?"
- g. Imagery performs a critical role in messaging to Canadians the vital role CAF plays in our national search and rescue program. SRR PAOs shall make every effort to coordinate the collection and processing of SAR mission imagery for review and timely distribution to regional and national news agencies, as per the Search and Rescue Imagery Directive (Ref I). Any imagery collected shall be shared with CJOC PA, RCAF PA and CCG PA.
- h. Due to privacy and other legal concerns, mission imagery shall only be published by CAF Public Affairs and not by individuals through social media or other means.

11. RP2 Posture Xmas/New Year's Leave Period 2016/2017

- a. Based on analysis of historical SAR tasking's during the Christmas period, SRR Commanders are authorized to adopt an RP2 standby posture from 1600 hrs local time on 16 December 2016 to 0800 hrs local time 3 January 2017.

ADMINISTRATION AND LOGISTICS

12. Information Sharing

- a. The SAR Directive will be published on an annual basis;
- b. JFACC will produce the SAR statistical quarterly report as per 4.a.(2);
- c. CJOC SAR in collaboration with the CCG will produce the annual Federal SAR Operations Governance Committee report as per 4.a. (3);
- d. To support the work of the SAR Operations Governance Committee, JFACC will make available the minutes from the SARCAG WG for contribution to the annual SAR report; and
- e. To support effective communications between the SAR regions and CJOC, acting SRR Commanders and acting Senior Military Officer (SMO) should be identified to the CFICC in a timely manner.

COMMAND AND CONTROL

13. High readiness primary SAR assets

- a. For the purposes of SAR mission employment, the JFACC allocates 8 continuous high readiness primary SAR assets as follows:

OPCON	Halifax SRR Comd			Trenton SRR Comd			Victoria SRR Comd	
Asset	1x CH149	1x CH149	1x CC130	1x CH146	1x CC130	1x CC130	1x CH149	1x CC115
Normally Force Generated by:	9 Wg 103 Sqn	14 Wg 413 Sqn		8 Wg 424 Sqn	17 Wg 435 Sqn		19 Wg 442 Sqn	

Figure 4. High readiness primary SAR assets

- b. Unless approved by JFACC, SRR Comd OPCON is limited to the specified asset that is Force Generated by respective Wings/Squadrons.

- c. The above allocated assets are each capable of providing a total of 40 cumulative hours of RP30 RP each week. Apart from being actively employed by JRCC, at all other times assets will be capable of maintaining RP2.
- d. When aerospace assets beyond assigned allocations are required to meet SRR Comd demands, including hours of RP30 beyond 40 hours / week, the respective JRCC will initiate a request through the CAOC. Such requests will result in CAOC assessment of options across all operational capability groups to identify primary and secondary SAR solutions and, subject to operational viability, will result in an approval message (telephone / email / msg) committing additional resources.

14. Command Framework

- a. Command and Control (C2) for SAR operations should be conducted with the most effective/responsive chain of command possible so that the needed assets and personnel are coordinated, tasked and directed to conduct SAR operations expeditiously.
- b. Comd CJOC has OPCOM of all SAR operations in the Canadian SAR AOR. As such, Comd CJOC has OPCOM for force employment of all assigned CAF SAR assets.
- c. Comd 1 Cdn Air Div is the Joint Forces Air Component Commander (JFACC) for the Comd CJOC. The JFACC has been delegated OPCOM for all operational air assets by Comd CJOC.
- d. Comds Joint Task Force (JTF) Atlantic and Pacific and the JFACC are designated as the Search and Rescue Regions (SRRs) Comds for the Halifax, Victoria and Trenton SRRs respectively. The three SRR Comds are accountable to the Comd CJOC for the co-ordination, control and conduct of SAR operations within their respective SRRs. Additionally, SRR Comds are delegated OPCON of assigned CAF SAR assets, exercised through their respective OICs of the JRCCs.
- e. CAF Officers-In-Charge (OICs) of the JRCCs are responsible to their respective SRR Comd through the Senior Military Officer (SMO) for SAR, who is appointed from within the SRR Comds chain of command. The OIC is delegated OPCON of assigned CAF SAR assets.
- f. CJOC SAR is authorized direct contact with the OICs of the three JRCCs and CMCC as required to clarify minor issues directly related to a SAR mission that cannot be resolved through available information such as the standardized JRCC mission reports or case log. CFICC Controllers shall

ensure all avenues for gaining information are exhausted prior to contacting duty JRCC SAR Mission Coordinators during an ongoing mission.

- g. Since the SRR boundaries encompass the boundaries of the Regional Joint Task Forces (RJTF), the SRR and RJTF commanders will maintain a close working relationship to facilitate cooperation on SAR and potential SAR issues that will affect both commanders.

S.J. Bowes
Lieutenant-General

RADON
for

Annexes:

- Annex A – Aeronautical SAR Operations C2
- Annex B – Standardized JRCC Mission Report
- Annex C – JRCC Handover Log Entry

ANNEX A - Canadian Joint Operations Command SAR Directive
22 September 2016

Canadian Air & Marine SAR Tasking C2

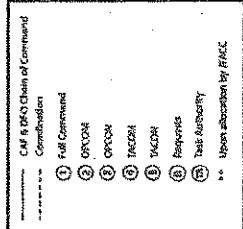

- References:
1. B-GJ-005-2008/PP-001, CTR 3.4 Operator
 2. B-GA-001-2009/PP-001, Canadian Forces Aerospace Command Directive
 3. B-GJ-004-000/PP-001, Canadian Forces Afloat Directive
 4. B-GA-307-001/PP-001 (DFO 3449) Canadian Aeronautical and Maritime Search and Rescue Manual (CAMARS), Sep 2011.

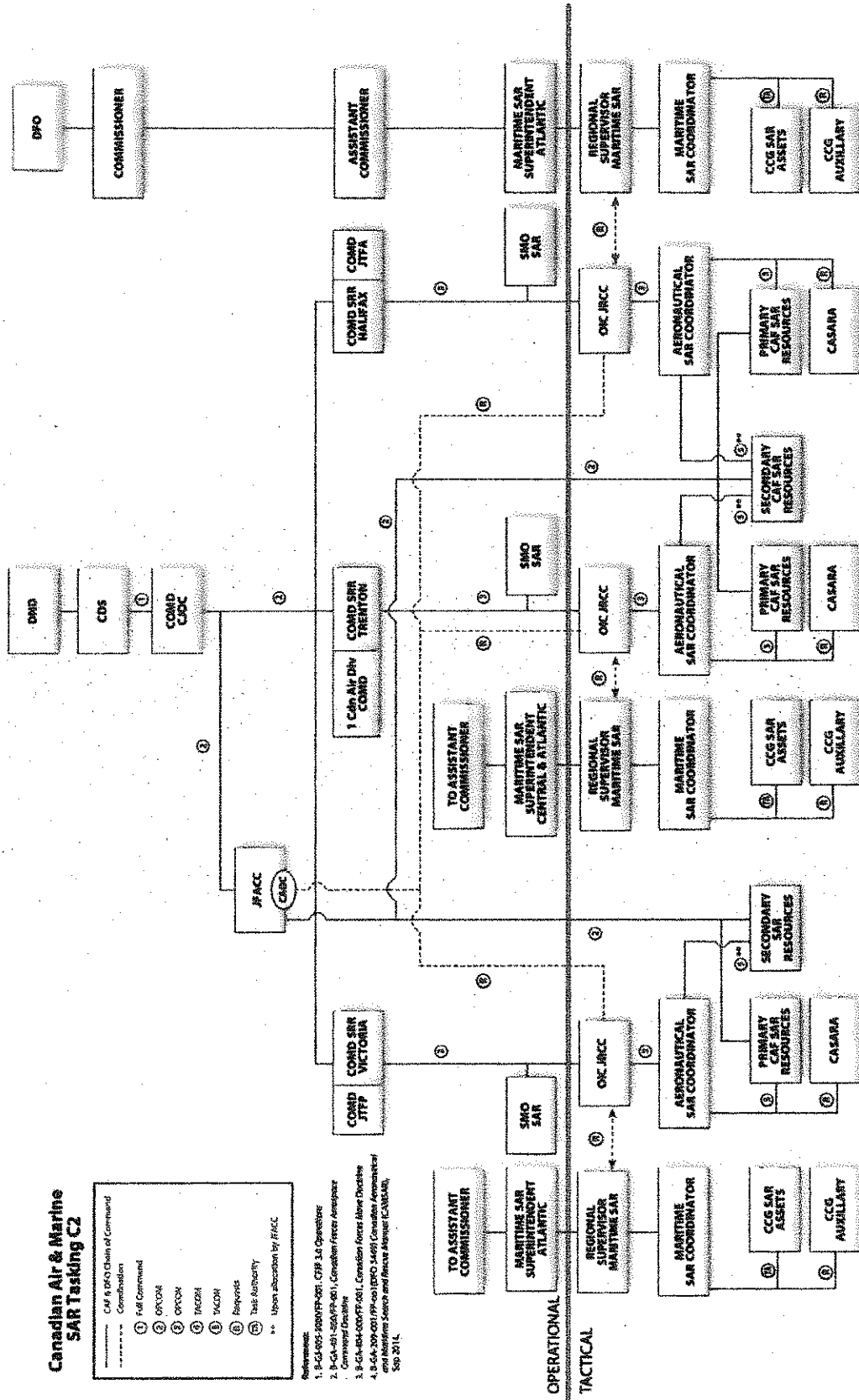

- Notes:
1. COMD MARVIC performs roles of COMD JTFP and COMD INF VICTORIA.
 2. COMD T.CAD performs roles of JFACC and COMD SRTT BRITTON.
 3. COMD T.CAD performs roles of JFACC and COMD SRTT BRITTON.
 4. The JFACC has been delegated OPCOM of all operations for vessels by COMD C.D.C.

CAF Domestic SAR C2

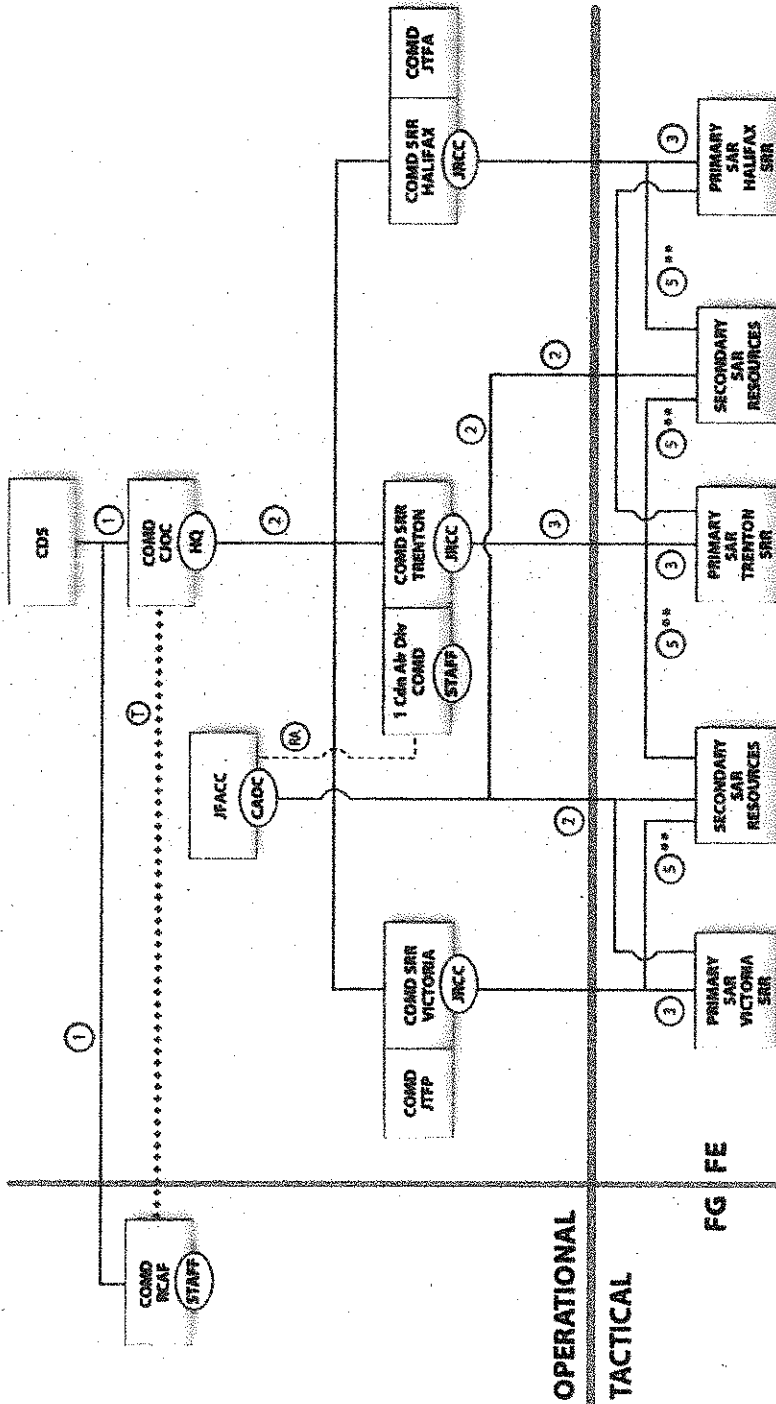
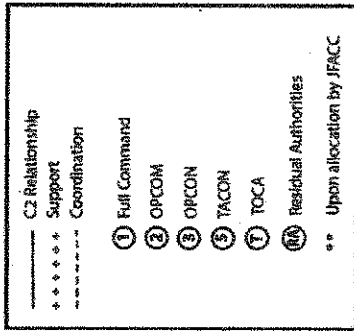

Annex B
 Canadian Joint Operations Command SAR Directive
 22 September 2016

STANDARDIZED JRCC SAR ADVISORY

Advisory Type: Select from Initial, Update or Final (include SAR case number and name).
REF: DTG of SIR, MSG or Telecon
a. What: Distress nature: Aeronautical, Maritime, or Humanitarian (for humanitarian cases include who CAF is supporting).
b. Where: Describe the location in reference to some established, known reference point. (Example - 40 km SE Iqaluit, NU on Augustus Island)
c. When: Time of notification to the JRCC. (Other timings are to be kept to significant timings only)
d. Who: Search object (no names) and what SRUs are involved.
e. Why: Brief description of incident. Factual information only (no assessment)
f. Action Taken: What CAF action has taken place or is planned. Don't anticipate what will be planned but rather what known action is scheduled or organized. Example "the Cormorant and Hercules are en route to the area to commence the search."
g. Misc: Any other pertinent information. This should include next report if known. Otherwise, this section shall read "Nil."
h. Lead Agency: CAF (for all aeronautical cases), CCG (for all maritime cases) or the name of requesting agency (if in support of another agency i.e. support to the province or police force of jurisdiction)
i. Was media informed? Y/N
j. Was SRR PAO notified? Y/N

NOTES:

1. **INITIAL:** Required whenever a CAF asset is tasked through the JRCC. Information provided should be written in plain English to the maximum extent possible. One email will be sent from JRCC to inform both CFICC and CAOC.
2. **UPDATES:** Updates, when required, will be sequentially numbered e.g. update 1, update 2 etc. Red font shall be used for any updated text in the advisory. Updates are only required if anything significant develops in the case. Although there is no set time frame for an update, updates should be provided when a significant amount of time has passed. In any case, a final advisory is required as specified below.
3. **FINAL:** Final advisories are significant because it informs higher headquarters why a mission was stood down in order to respond to questions. Red font shall be used for the updated text in the final advisory. There are two categories of final advisories, resolved and unresolved:
 - a. **Resolved:** An incident is considered resolved when the search object and all occupants have been located (regardless of status). The advisory shall include

a statement that the search object has been found and have been passed to the appropriate authority (i.e. hospital or coroner).

- b. Unresolved: An unresolved incident can be defined as when the person(s) have not been located and it has been determined that further search would be to no avail because the area has been adequately searched and all probability areas investigated, or because there is no longer any probability of survival, or for other pertinent reasons (false alarm). The reporting of this requires additional clarification. The report should include a general summary of the search conducted including area and quality of coverage, search reduction information to include rationale, approval authority and when the resources were stood down. There should be an indication who is accepting responsibility as the lead agency for the missing person(s) and any indications of further requests for information or support.

Annex C
Canadian Joint Operations Command SAR Directive
22 September 2016

In the event of a SAR Case where the person(s) have not been located and a search reduction is authorized, the details shall be clearly indicated in the SAR Case log. When the responsibility for a SAR incident is transferred from JRCC to another agency, the SAR case log will clearly indicate who the accepting agency is and will include the following information.

JRCC Handover Log Entry

Current Lead agency:
Search Reduction Approved by: (i.e.. OIC, SRR Comd)
Accepting Agency: to include contact information, requested assistance.
Nature of handover and why: (I.E. Survival times exceeded, area thoroughly search, missing persons, recovery, etc)
Misc Remarks:
Media informed: Y/N
SRR PAO notified: Y/N
NOK informed: Y/N

Commander



Commandant

Canadian Joint Operations Command
 Commandement des opérations interarmées du Canada

Ottawa (Ontario) K1A 0K2

3385-1 (SAR du COIC/SGDDI n° 392253)

Le 22 septembre 2016

DIRECTIVE RECHERCHE ET SAUVETAGE
 DU COMMANDEMENT DES OPÉRATIONS
 INTERARMÉES DU CANADA 2016

- Références :
- A. Manuel canadien de recherche et de sauvetage aéronautiques et maritimes
 - B. Directive du CEMD sur le contrôle des FAC et la délégation de pouvoirs pour l'emploi d'une force, 10 June 2015
 - C. Ordre D' Opérations permanent pour les Opérations Nationales (OOPON)
 - D. Comité fédéral de gouvernance opérationnelle SAR – Cadre de référence, 2 octobre 2013
 - E. Ajout de la 1 DAC/RC NORAD au document 3310-07, annexe C, appendice 17
 - F. Plan d'affaires publiques de SAR du COIC approuvé en octobre 2014
 - G. 03385 (commandant), Mise en œuvre des protocoles de recherche et sauvetage au sol, 30 mars 2012
 - H. Orientation du commandant – Emploi des Rangers Canadiens 23 June 2014
 - I. 3350-1 Directive relative à l'imagerie de recherche et de sauvetage, 26 février 2016
 - J. DOAD 7014 – Protocole d'entente

SITUATION

1. Généralités. Le gouvernement du Canada a une obligation fondamentale, tant à l'échelle nationale qu'internationale, de venir en aide aux personnes en détresse. Pour remplir cette obligation, le PNRS comprend une composante fédérale et non fédérale intégrant un groupe diversifié d'organisations gouvernementales, militaires, de l'industrie et bénévoles dans le but de fournir des services de recherche et sauvetage (SAR), de façon concertée.
2. Les Forces armées canadiennes (FAC) soutiennent cinq principaux escadrons de SAR, trois centres conjoints de coordination de sauvetage (JRCC) et le Centre canadien de contrôle des missions (CCCM) qui, ensemble, opèrent à un rythme élevé pour offrir les services de SAR aux Canadiens en tout temps. Trois escadrons de soutien au combat peuvent également être appelés à exécuter des tâches secondaires améliorées de SAR en plus de leur rôle principal de soutien de la base. Le fonctionnement efficace global du

1/14



National Défense
 Defence nationale

Canada

système fédéral coordonné de recherche et de sauvetage maritime et aéronautique et le déploiement de ressources aériennes en cas d'incidents SAR aéronautiques et maritimes constituent la mission la plus permanente du Commandement des opérations interarmées du Canada (COIC). Il est primordial que les FAC puissent continuer de répondre aux exigences de cette mission et conserver la confiance de la population dans le système.

MISSION

3. Le COIC mènera, par l'intermédiaire de ses trois commandants (cmdt) des régions de recherches et de sauvetage (SRR), des opérations SAR sécuritaires et efficaces axées sur une intervention opportune lors d'incidents SAR aéronautiques, maritimes et humanitaires.

EXÉCUTION

4. Intention. La présente directive, publiée annuellement, fournira une orientation au personnel des FAC sur la mise sur pied de la force de SAR.

5. Concept des opérations.

- a. Même si le Canada est divisé en trois SRR, le partage des principales ressources de SAR entre celles-ci est essentiel au succès global du système de SAR. Conformément à la référence A, chaque cmdt de SRR collaborera pour soutenir les opérations de SAR à l'échelle du Canada en partant du principe que la mise en commun des ressources entre les SRR sera coordonnée au niveau le moins élevé dans la chaîne de commandement opérationnelle de SAR. S'il est impossible d'atteindre une résolution sur la mise en commun de ressources entre les SRR touchées, le cmdt du COIC ou son commandant adjoint (cmdtA) désigné fournira une directive définitive à ce sujet.
- b. Les cmdt des SRR interviendront par l'intermédiaire de leur JRCC respectif lorsqu'ils reçoivent un appel de détresse ou un appel à l'aide. Il faut privilégier une intervention aéronautique dans le cas d'un incident de SAR en fonction du degré d'urgence (phase d'incertitude, d'alerte ou de détresse) et selon que la nature de la détresse est aéronautique, maritime ou humanitaire.
- c. Les aéronefs principaux de SAR des FAC et les équipages sous le contrôle du cmdt des SRR approprié assureront une intervention aéronautique aux personnes en détresse dans la zone de responsabilité (ZResp) du Canada en matière de SAR, et ce, en tout temps. On s'attend à ce que les équipages de SAR fassent tout en leur pouvoir pour décoller le plus rapidement possible, tout en assurant leur sécurité. Conformément à la référence A, le délai raisonnable maximum pour le décollage, une fois la mission attribuée par le JRCC, est soit PI 30, soit PI 2 h. Les temps de réaction peuvent être

retardés en raison de conditions météorologiques extrêmes, de débris mécaniques, d'exigences liées à la mission ou de règlements en matière de vols. Les équipages consigneront la durée et les raisons du retard dans leurs rapports de mission.

- d. Selon la posture normale, les unités SAR doivent demeurer disponibles à 30 minutes d'avis (PI 30) de 8 h à 16 h du lundi au vendredi et à 2 heures d'avis (PI 2 h) à tout autre moment. La posture pendant l'été sera conforme au paragraphe 4.b. du présent document. Au besoin, les cmdt des SRR ajusteront les périodes de disponibilité SAR et positionneront les ressources de SAR au besoin selon tous les facteurs pertinents et selon les restrictions actuelles pour coïncider avec les périodes de plus grande activité possible en matière de SAR. Si un cmdt de SRR décide de changer la posture de SAR dans sa région, le cmdt du COIC doit en être informé, conformément au paragraphe 7.a (4) de la présente directive.
- e. Les techniciens de SAR doivent être en mesure d'entrer sur les lieux d'un incident par les moyens les plus efficaces, que l'incident se soit déroulé sur la terre ferme, sur l'eau ou sous l'eau, afin d'évaluer la situation, d'amorcer et de maintenir les traitements médicaux et d'évacuer les survivants
- f. L'intervention dans les cas d'incident humanitaire qui prennent la forme de soutien aérien aux autorités provinciales et territoriales (SAR au sol, EVASAN) continuera de représenter un risque en matière de gestion des ressources aériennes de l'Aviation royale canadienne (ARC). Les cmdt des SRR continueront de soutenir les provinces et les territoires quand les interventions en cas d'incidents aéronautiques et maritimes ne risquent pas d'être mises en danger dans l'immédiat. Les JRCC doivent faire le suivi des EVASAN effectuées dans leur région. Les statistiques sur la durée et les coûts (relativement aux heures de vol) des missions feront l'objet d'un suivi et seront déclarées aux unités de SAR du COIC chaque année, au plus tard à la fin janvier.
- g. En plus des principaux aéronefs de SAR, tous les autres aéronefs de l'ARC sont considérés comme des ressources de SAR secondaires en plus de leur tâche principale. Il est entendu que ces aéronefs ne disposent pas du personnel nécessaire pour maintenir un régime d'attente et fonctionnent selon leur disponibilité. Les trois escadrons de soutien au combat disposant de capacités améliorées de SAR sont considérés comme des ressources de SAR secondaires.
- h. Toutes les autres ressources des FAC considérées comme des ressources de SAR secondaires pourraient être prêtes à offrir leur aide si la demande est présentée par le cmdt de SRR concerné.

- i. Pendant les incidents de SAR qui peuvent susciter un plus grand intérêt de la part des médias, les SRR et les officiers des affaires publiques (OAP) d'escadres assureront la coordination avec les AP du COIC pour veiller à ce que tous les niveaux de l'organisation communiquent efficacement, conformément à la référence F.
- j. Les cmdts des SRR continueront d'utiliser le protocole de SAR terrestre du 30 mars 2012, conformément à la référence G and H.

6. Instructions de Coordination

a. Avis de SAR du JRCC

- (1) Le JRCC doit signaler tous les incidents de SAR des FAC au CCIFC et au CMOA à l'aide d'un format normalisé diffusé par l'officier supérieur d'état-major – Recherche et sauvetage de la 1^{re} Division aérienne du Canada (OSEM SAR 1 DAC) (annexe B). Le rapport normalisé doit être complet sans être exhaustif ou difficile à remplir pour les JRCC. Le CCIFC et les JRCC du CMOA
- (2) Dans le cas d'un dossier de SAR où les personnes n'ont pas été trouvées et où la réduction des recherches a été autorisée, le registre de SAR contiendra les détails du transfert à une autre autorité responsable qui a accepté le dossier. Les avis aux plus proches parents (PPP) devront être inscrits au registre. L'annexe C contient un modèle normalisé pour la transcription de l'information sur le transfert.
- (3) L'information incluse dans un rapport final de dossier de SAR où les personnes n'ont pas été trouvées et où la réduction des recherches a été autorisée doit être approuvée par la chaîne de commandement opérationnelle avant d'être transmise au CCIFC/CMOA.
- (4) Le schéma de la figure 1 servira à communiquer le flux d'information concernant les dossiers actuels de SAR. Le CCIFC doit être informé (p. ex. les cmdt des SRR qui décident de transmettre l'information sur les dossiers de SAR directement au cmdt ou au cmdtA du COIC doivent s'assurer que le CCIFC en reçoit une copie).

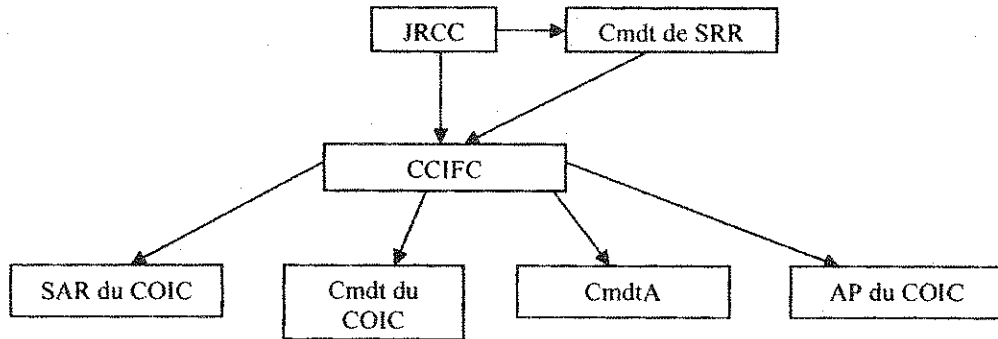

Figure 1. Flux d'information pour les dossiers actuels de SAR

b. Avis stratégique de SAR du CCIFC du COIC

- (1) Le CCIFC utilise l'information provenant de l'avis de SAR du JRCC pour informer un plus vaste auditoire des FAC et du MDN selon le type d'incident et le niveau d'intervention. Le CCIFC doit rédiger un avis d'opérations (avis ops), un avis STRATÉGIQUE DE SAR ou un avis de recherche et de sauvetage au sol (RSS), conformément aux instructions permanentes d'opérations (IPO) du CCIFC. Les avis OPS ou les avis STRATÉGIQUES DE SAR servent à informer l'auditoire des tâches des FAC et des ressources de la GCC alors que les avis ops donnent de l'information sur les tâches des Rangers canadiens. Au besoin, l'officier de quart du CCIFC peut consulter le personnel de SAR du COIC avant de publier les avis concernant les incidents de SAR. Le diagramme suivant servira à des fins de diffusion :

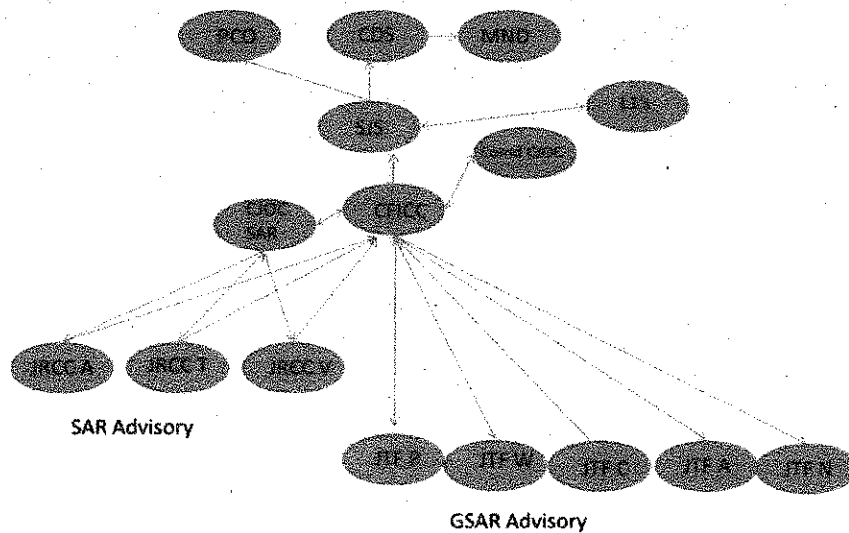

Figure 2. Flux d'information pour les avis du CCIFC

c. Processus de modification du Canadienne aéronautiques et maritimes
Manuel de recherche et de sauvetage (CAMSAR)

- (1) Le comité fédéral de gouvernance des opérations de SAR sera le principal organisme de supervision chargé d'examiner les modifications proposées au Manuel canadien de recherche et de sauvetage aéronautiques et maritimes (CAMSAR). Le bureau de première responsabilité (BPR) des FAC pour cette publication sera la SAR du COIC. Les modifications doivent être soumises au BPR par courriel au plus tard le 30 août à l'adresse +CAMSAR Amendments@COIC HQ@Ottawa. Le BPR de la SAR du COIC examinera les modifications reçues et les présentera à la réunion de l'automne du Sous-comité fédéral de gouvernance des opérations de SAR aux fins de discussion et d'inclusion ou non dans le CAMSAR. Les questions de gouvernance et les modifications proposées qui exigent la décision d'une instance supérieure seront présentées à la réunion de l'automne du comité fédéral de gouvernance des opérations de SAR qui prendra la décision.

d. Processus de PE pour les PE nouveaux ou renouvelés

- (1) Les JRCC feront participer la SAR du COIC à la rédaction ou au renouvellement de tous les protocoles d'entente (PE) relatifs aux ententes de SAR entre les JRCC et d'autres organismes. Il faut avoir une lettre de délégation de pouvoir du cmdt du COIC aux cmdt des SRR pour conférer au cmdt des SRR le pouvoir de signer tout PE international. La SAR du COIC travaillera avec le JRCC et l'officier de coordination des PE au Cabinet du Juge-avocat général des forces canadiennes (JAG) afin de veiller à ce que tous les PE fassent l'objet d'un processus officiel d'examen des PE, conformément à la référence J, qui comprend un examen par les personnes suivantes :
- (a) Directeur – Présentations ministérielles et ententes financières (DPMEF) pour le déroulement de l'examen financier requis;
 - (b) Directeur général – Sécurité de la défense (DGSD) pour un examen du point de vue de la sécurité;
 - (c) Directeur – Politiques et procédures (Matériel) 4 (DPPM 4) pour un examen du point de vue d'un approvisionnement potentiel;
 - (d) Le conseiller juridique du COIC/JAG doit procéder à un examen juridique obligatoire une fois que tous les autres examens ont été reçus.

- e. Directive relative aux maladies infectieuses à l'intention des JRCC. Les FAC n'ont actuellement pas la capacité de hisser ou de transporter en toute sécurité un patient atteint d'une maladie très contagieuse et préoccupante pour la santé publique dans un aéronef à voilure tournante. Les futures évaluations des risques se fonderont sur l'évaluation des menaces et les critères de dépistage précis de la maladie concernée. Elles pourront être transmises au JRCC par un certain nombre de sources, notamment le médecin-chef de la 1^{re} Division aérienne du Canada, la protection de la santé des forces, l'Agence de la santé publique du Canada, etc. Si un patient présente des symptômes qui pourraient soulever des préoccupations importantes en matière de santé publique, le JRCC doit communiquer avec le médecin-chef – division de service en tout temps en utilisant le téléavertisseur (204-931-1622) ou le BlackBerry (204-801-8983). Le médecin de garde évaluera la situation en fonction de la menace précise et donnera des conseils en vue d'éviter de placer le technicien SAR dans une situation qu'il est incapable de gérer, car il n'a pas les outils ou la formation nécessaires. Ce service est disponible en tout temps et il dispose de toutes les capacités nécessaires pour la consultation en matière de prévention et de santé publique.
- f. CATAIR. Le J5 du COIC reformule le plan d'urgence (CONPLAN) à la suite d'une catastrophe aérienne (CATAIR) (CONPLAN SOTERIA). Il sera distribué à tous les escadrons de SAR et aux JRCC une fois terminé, soit à la fin de l'été 2016. Le CONPLAN sera mis en œuvre sur ordre du cmdt du COIC, à la recommandation de l'officier responsable (O Resp) du JRCC et d'un cmdt des SRR. Tout le personnel des JRCC et des escadrons doit se familiariser avec le CONPLAN et le passer en revue régulièrement afin d'être en mesure de le mettre en œuvre immédiatement sur demande.

7. Principaux Résultats Pour L'AF 2016

- a. Rapports trimestriels et annuels de SAR et données statistiques. Ces éléments sont une partie essentielle du processus de prise de décisions en matière de SAR. Les tâches suivantes sont attribuées :
- (1) Le commandant de la composante aérienne de la force interarmées (CCAFI) doit veiller à ce qu'un rapport de mission de l'escadron de SAR soit rempli et présenté après chaque mission de SAR confiée par un JRCC, au plus tard 30 jours après la mission;
 - (2) Le CCAFI doit présenter un rapport statistique trimestriel sur la SAR, par voie électronique, au cmdt du COIC et une copie à la SAR du COIC au plus tard 30 jours après la fin de chaque trimestre civil. Le format figure au paragraphe 4.a (5) ci-dessous;

- (3) Les rapports statistiques trimestriels du CCAFI sur la SAR seront intégrés au rapport de 2016 du Comité fédéral de gouvernance opérationnelle SAR produit par le personnel de la SAR du COIC en collaboration avec le personnel de la Garde côtière canadienne (GCC) pour distribution interne au sein du ministère de la Défense nationale (MDN), des FAC, du ministère des Pêches et des Océans (MPO) et de la GCC au plus tard le 31 mars 2017;
- (4) Les statistiques recueillies à partir des rapports de mission d'opérations de SAR du CCAFI et du Système de gestion de mission – Recherche et sauvetage (SGM-SAR) constitueront la seule source de données statistiques en la matière au sein du MDN. Cette source sera utilisée exclusivement pour toutes les demandes d'obtention de données du Bureau du ministre de la Défense nationale (Bureau min DN), du MDN/des FAC (EMIS, COIC, ARC, AP) et des autres ministères;
- (5) Les données statistiques suivantes provenant des rapports de mission d'opérations de SAR, du SGM-SAR et des escadrons constitueront le fondement des rapports trimestriels et annuels. Il est prévu que le projet de remplacement SGM-SAR permettra de faire en sorte que ce rapport ne s'inspire que de cette source. Parmi les éléments devant faire l'objet d'un suivi et d'un rapport trimestriels et annuels, citons les suivants :
- (a) Nombre total d'incidents par SRR :
- i. Aéronautiques;
 - ii. Maritimes;
 - iii. Humanitaires;
 - iv. Hors de la ZResp canadienne; et
 - v. Fausses alertes/canulars.
- (b) Nombre total de missions de l'ARC :
- i. Aéronautiques;
 - ii. Maritimes;
 - iii. Humanitaires;
 - iv. EVASAN de sauvetage;
 - v. EVASAN entre hôpitaux; et
 - vi. Soutien aérien à la GSAR.
- (c) Nombre total d'incidents au nord du 55^e parallèle dans la ZResp du Canada en matière de SAR;

- (d) Nombre total de missions de l'ARC au nord du 55^e parallèle :
 - i. Aéronautiques;
 - ii. Maritimes;
 - iii. EVASAN maritimes;
 - iv. Humanitaires;
 - v. EVASAN de sauvetage;
 - vi. EVASAN entre hôpitaux; et
 - vii. Soutien aérien à la GSAR.

- (e) Total des retards de l'ARC lors de la réponse aux missions de SAR :
 - i. Posture d'intervention en 30 minutes;
 - ii. Posture d'intervention en deux heures; et
 - iii. Les raisons pour les retards seront signalées par les codes de retards conformément au rapport de mission de SAR.

- (f) Non-disponibilité des aéronefs par escadron :
 - 1. Total des heures de non-disponibilité par type d'aéronef;
 - 2. Raison de la non-disponibilité :
 - aa. Inutilisable;
 - bb. Non-disponibilité de l'équipage (par métier);
 - cc. Autre (préciser).

8. Posture de SAR pendant l'été

- a. En 2013, le COIC a amorcé une évaluation échelonnée sur trois ans au terme de laquelle il y a eu un changement de posture de SAR de niveau 1 de 30 minutes (maintenant appelée PI 30) dans chaque SRR durant les mois d'été afin d'assurer une meilleure concordance avec les périodes (historiques) d'activité accrue. Chaque automne, les statistiques de la mission SAR de l'été ont été évalués par CJOC et recherches pour la défense et le développement Canada (RDDC), et la posture d'été suivant ajusté, avec l'objectif de parvenir à une posture SAR optimale des variations saisonnières dans les trois SRR.

- b. Selon les données des trois années, combinées avec les considérations de l'impact sur le maintien en puissance et la qualité de vie, un calendrier de posture pour l'été, comme celui de la figure 1, doit être adopté, du 21 mai au 5 septembre inclusivement.

SRR	Esc	Lundi	Mardi	Mercredi	Jeudi	Vendredi	Samedi	Dimanche
Victoria	442	8 h-16 h	RP2	RP2	8 h-16 h	8 h-16 h	10 h-18 h	10 h-18 h
Trenton	435	8 h-16 h	8 h-16 h	8 h-16 h	8 h-16 h	8 h-16 h	RP2	RP2
	424	8 h-16 h	8 h-16 h	RP2	RP2	8 h-16 h	12 h-20 h	12 h-20 h
Halifax	413	9 h 30- 17 h 30	9 h 30- 17 h 30	9 h 30- 17 h 30	RP2	RP2	9 h 30- 17 h 30	9 h 30- 17 h 30
	103	10 h-18 h	10 h-18 h	10 h-18 h	RP2	RP2	10 h-18 h	10 h-18 h

Figure 3. Fois spécifiques sont RP 30. Toutes les autres heures sont RP2. Toutes les heures locales.

- c. Conformément au paragraphe 5.d. de la présente directive, la posture estivale définie ci-dessus n'empêche pas les cmdt des SRR d'ajuster la posture de SAR selon l'activité locale et régionale de SAR. Le cmdt du COIC devra être mis au courant par l'entremise du Centre de commandement intégré des Forces canadiennes (CCIFC) quand la posture est modifiée dans une SRR.
- d. Rapports sur les aéronefs principaux de SAR en attente Le Centre multinational d'opérations aérospatiales (CMOA) transmettra l'état de fonctionnement pour chaque aéronef principal de SAR par endroit au CCIFC. Quand cet état change, cela sera signalé immédiatement au CCIFC, ce qui devra comprendre l'heure prévue de remise en fonctionnement et une cellule d'aéronef de remplacement pour maintenir la disponibilité principale.

9. Comité fédéral de gouvernance des opérations de SAR

- a. Ce comité a été mis sur pied en tant que principal organisme de supervision pour les opérations de SAR aéronautiques des FAC et pour assurer la coordination efficace des opérations de SAR maritimes et aéronautiques menées par la GCC et les FAC dans le cadre de la composante fédérale du Programme national de SAR. Le comité est coprésidé par le cmdtA du COIC et le sous-commissaire, Opérations de la GCC. Les représentants des FAC comprennent le cmdtA de l'ARC et les cmdts des SRR. Le comité se réunira au moins deux fois par année.
- b. Les responsabilités du comité demeureront flexibles afin de réagir le mieux possible aux conditions changeantes et de veiller à être très bien placés pour veiller à ce que les principes, les politiques, les normes et les pratiques du système de SAR fédéral soient en place pour optimiser l'emploi de la force de la GCC et des composantes aéronautiques et maritimes des FAC du système de SAR fédéral. Un rapport annuel sera produit par le comité à l'intention du cmdt du COIC et du commissaire de la GCC au plus tard le 31 mars 2017.

10. Les affaires publiques

- a. Les cmdts des SRR doivent d'assurer que tous les efforts sont déployés pour sensibiliser davantage le public aux activités de SAR des FAC. Idéalement, ces efforts sont coordonnés avec l'AP COIC à l'avance, dans la mesure du possible. Ces plans comprendront, sans pour autant s'y limiter, les relations avec les médias, les activités prévues dans les médias sociaux, les relations avec les intervenants et les relations communautaires.
- b. Un dialogue ouvert et une sensibilisation rapide sont essentiels pour la chaîne de commandement. Les cmdts des SRR seront les responsables pour les incidents de SAR émergents dans leur SRR respective, mais chaque cmdt des SRR doit veiller à ce que le cmdt du COIC soit tenu au courant par l'entremise du CCIFC de tous les incidents de SAR importants.
- c. Il est essentiel de maintenir une bonne communication entre l'OAP au niveau des escadrons et escadres, le JRCC et la SRR à chacune des étapes d'une intervention SAR en vue d'informer la chaîne de commandement et de maintenir la confiance du public envers le système SAR national.
- d. Le COIC assume la responsabilité globale des AP pour tous les incidents SAR, mais les cmdts des différentes SRR sont chargés de coordonner les travaux d'AP liés à la SAR au sein de leur région respective. On peut s'attendre à ce que le COIC participe à une mission SAR lorsqu'il existe un intérêt accru à l'échelle nationale, et parfois régionale, ou lorsqu'il y a perte de vies. Les OAP de la SRR et de l'escadre sont tenus d'appuyer les AP du COIC concernant tout document pouvant être rendu public pour s'assurer de la fidélité du contenu documenté à la source.
- e. Les statistiques trimestrielles en matière de SAR et les résumés de certains dossiers produits par la SAR du COIC serviront à mettre à jour le Réseau étendu de la Défense (RED) du COIC et les sites Web civils par l'entremise du webmestre du COIC. On ne doit ménager aucun effort à l'échelle régionale pour attirer l'attention sur cette information, laquelle démontre la portée et l'importance du travail accompli par l'équipe SAR, que ce soit au moyen des médias sociaux ou par tout autre moyen approprié.
- f. La SAR constitue une opération nationale persistante ou l'intervention des FAC est mesurée en fonction du temps et des mesures prises. L'une des mesures du succès sera la suivante : ``sommes-nous intervenus de façon acceptable selon les renseignements à notre disposition?``

- g. L'imagerie joue un rôle essentiel dans la communication à la population canadienne du rôle vital que jouent les FAC dans notre programme national de recherche et sauvetage. Les OAP des SRR devront faire tout ce qu'ils peuvent pour coordonner la collecte et le traitement des images des missions de SAR aux fins d'examen et de distribution rapide aux agences de presse régionales et nationales, conformément à la Directive relative à l'imagerie de recherche et de sauvetage (réf. G). Toutes les images recueillies devront être partagées avec l'AP COIC, l'AP de l'ARC et l'AP de la GCC.
 - h. En raison des préoccupations relatives à la protection de la vie privée et d'autres considérations juridiques, les images des missions ne seront publiées que par les AP des FAC et non par les personnes sur les médias sociaux ou ailleurs, par d'autres moyens.
11. Posture PI 2 h, congés de Noël/du jour de l'An 2016-2017
- a. Selon l'analyse des incidents historiques de SAR pendant les congés de Noël, les cmdts des SRR sont autorisés à adopter une posture de disponibilité PI 2 h de 16 h, heure locale, le 16 décembre 2016 à 8 h, heure locale, le 3 janvier 2017.

ADMINISTRATION ET LOGISTIQUE

12. Partage de l'information
- a. La directive SAR sera publiée chaque année;
 - b. Le CCAFI produira le rapport statistique trimestriel de SAR, conformément au paragraphe 4.a (2);
 - c. La SAR du COIC, en collaboration avec la GCC, produira le rapport du Comité fédéral de gouvernance des opérations de SAR, conformément au paragraphe 4.a (3);
 - d. Pour soutenir les travaux du Comité de gouvernance des opérations de SAR, le CCAFI diffusera le procès-verbal des réunions semestrielles du groupe de travail (GT) GCC SAR à des fins de contribution au rapport annuel de SAR;
 - e. Afin de soutenir les communications efficaces entre les régions de SAR et le COIC, le CCIFC doit être informé des nominations intérimaires de cmdt de SRR et d'officiers supérieurs (off sup) en temps opportun.

COMMANDER ET CONTRÔLE13. Haut niveau de préparation primaire Ressources SAR

- a. Le CCAFI désigne constamment 8 ressources SAR in rythme élevé à être utilise pour les missions de SAR comme suit :

Ressources	1 x CH149	1 x CH149	1 x CC130	1 x CH146	1 x CC130	1 x CC130	1 x CH149	1 x CC115
Force normale	9 Escadre	14 Escadre	8 Escadre	17 Escadre	19 Escadre			
génééré par:	103 Esc	413 Esc	424 Esc	435 Esc	442 Esc			

Figure 4. Haut niveau de préparation primaire Ressources SAR.

- b. A moins qu'il ne soit autorisé par le CCAFI, cmdt SRR OPCON est limité par le nombre spécifique de ressources générées par les escadres/escadrons respectifs.
- c. Chaque ressource assignée ci-haut peut fournir un total accumulé de 40 heures PI de niveau 1 à chaque semaine. Les autres ressources peuvent répondre au PI de niveau 2 s'ils ne sont pas déjà utilisés par le JRC.
- d. Lorsque des ressources aériennes additionnelles sont nécessaires en surplus des 40 heures PI de niveau 1 déjà assignées pour combler la demande du cmdt SRR, le JRCC approprié devra faire la demande au COIC. Une étude des options pour satisfaire la demande sera alors faite par le COIC en incluant l'autre groupe opérationnel pour identifier des solutions et, si possible opérationnellement, engendrera un message (soit par téléphone, courriel ou msg) autorisant des ressources supplémentaires.

14. Cadre de Commandement

- a. Le commandement et contrôle (C2) des opérations SAR doit être assuré au sein d'une chaîne de commandement la plus efficace et attentive possible qui permet de coordonner, d'affecter et de diriger les ressources et le personnel nécessaires pour mener les opérations SAR de façon expéditive.
- b. Le cmdt du COIC assure l'OPCOM de toutes les opérations dans la ZResp de SAR canadienne. Le cmdt du COIC assure donc l'OPCOM pour l'emploi de toutes les ressources de SAR des FAC affectées à la tâche.
- c. Le cmdt 1 DAC est le commandant de la composante aérienne de la force interarmées (CCAFI) pour le cmdt du COIC. Le cmdt du COIC a délégué l'OPCOM pour toutes les ressources aériennes opérationnelles au CCAFI.

- d. Les cmdts des forces opérationnelles interarmées (FOI) Atlantique et Pacifique et le CCAFI sont désignés cmdts des régions de recherche et de sauvetage (SRR) Halifax, Victoria et Trenton respectivement. Les cmdts des trois SRR relèvent du cmdt du COIC pour la coordination, le contrôle et la conduite des opérations de SAR dans leur SRR respective. De plus, on leur délègue le pouvoir d'OPCON sur les ressources de SAR des FAC affectées à la tâche et ils l'exercent par l'entremise de leur JRCC respectif.
- e. Les O Resp des JRCC des FAC pour les JRCC relèvent de leur cmdt SRR respectif par l'intermédiaire de l'officier militaire haut gradé en matière de SAR nommé au sein de la chaîne de commandement du cmdt de la SRR. L'O Resp reçoit le TACON délégué des ressources de SAR des FAC affectées à la tâche.
- f. La SAR du COIC peut communiquer directement avec les O Resp des trois JRCC et du CCCM au besoin pour obtenir des précisions relativement à des enjeux mineurs liés directement à une mission de SAR ne pouvant pas être réglés à l'aide de l'information disponible comme les rapports de mission normalisés du JRCC ou le registre des dossiers. Les contrôleurs du CCIFC doivent s'assurer que tous les recours pour obtenir de l'information sont épuisés avant de communiquer avec les coordonnateurs de mission de SAR du JRCC pendant une mission.
- g. Comme les frontières des SRR englobent les frontières des forces opérationnelles interarmées régionales (FOIR), les cmdts des SRR et de FOIR maintiendront une relation professionnelle étroite pour faciliter la collaboration en matière de SAR et d'enjeux de SAR qui toucheront les deux commandants.



S. J. Howes
Le Lieutenant-général

Annexes :

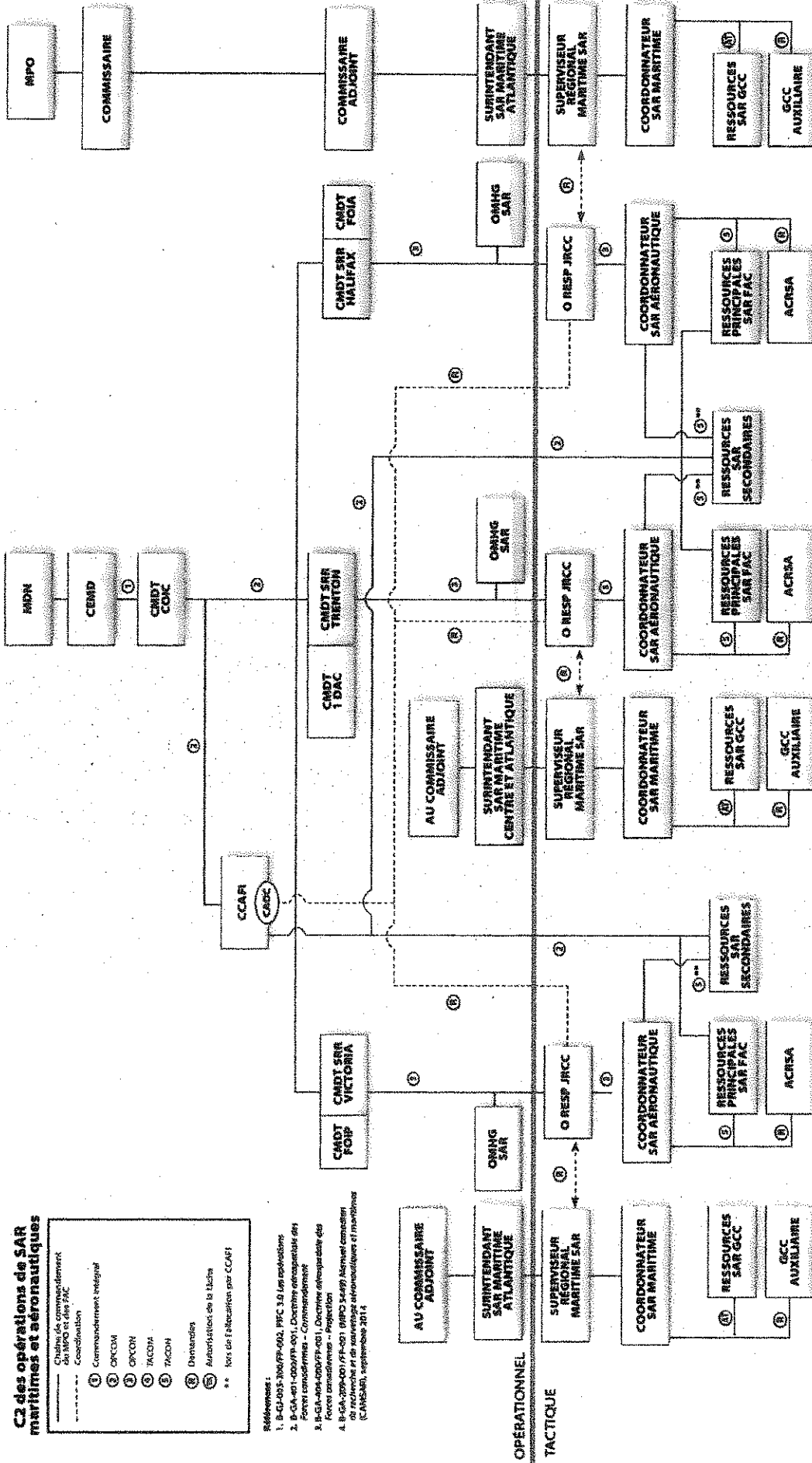
- Annexe A – C2, opérations de SAR aéronautiques
Annexe B – Rapport de mission normalisé de JRCC
Annexe C – Entrée de registre de transfert de JRCC

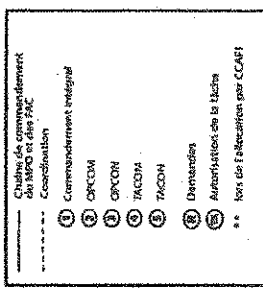

C2 des opérations de SAR maritimes et aéronautiques



- Références :
1. B-GJ-003-306/PP-002, PFC 3.0 Les opérations
 2. B-GA-001-002/PP-001, Directive interopérables des Forces canadiennes - Commandement
 3. B-GJ-004-000/PP-001, Directive interopérables des Forces canadiennes - Projection
 4. B-GA-200-001/PP-001 (RSC) Sécurité Maritime: Consignes de recherche et de sauvetage aéromaritime et maritime (C-AMC&M), septembre 2014

Remarques :

1. Un crédit des MARSEC assure les rôles de crédit des FCAR et de crédit de SAR.
2. Le crédit de la T DAC assure les rôles de CCARF et de crédit de la SRR TROTTON.
3. Le crédit des MARSEC assure les rôles de crédit des FCAR et de crédit de la SRR HALIFAX.
4. Le CCARF a été délégué OPCOM de tous les moyens aériens opérationnels par le crédit COIC.

C2 des opérations de SAR domestique des FAC

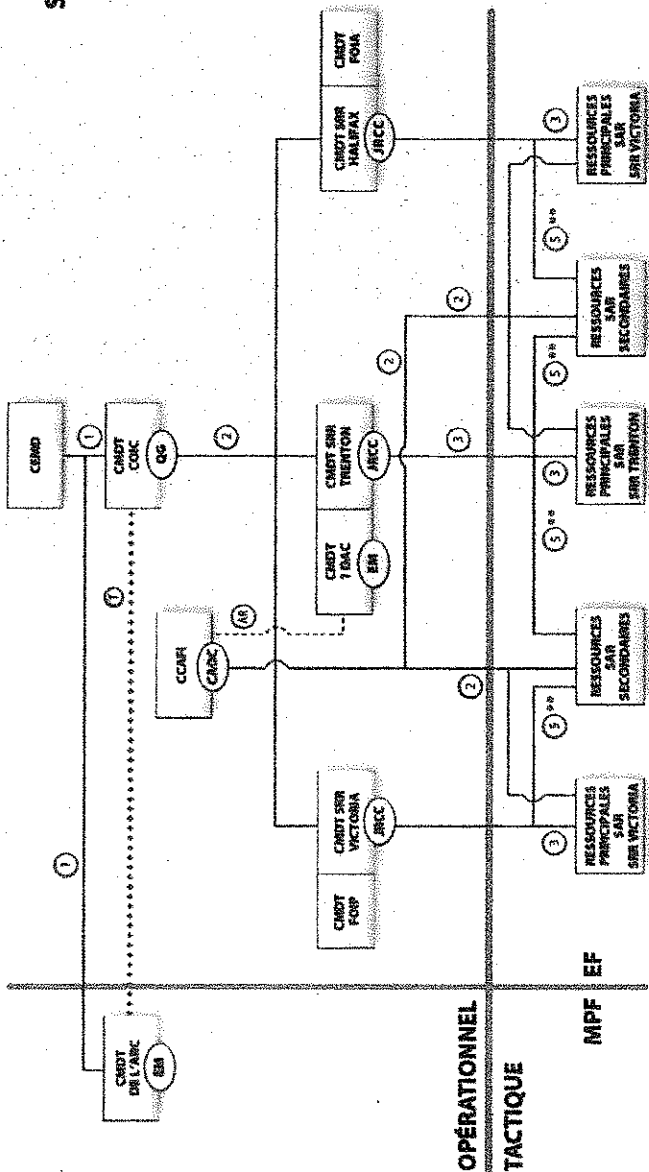
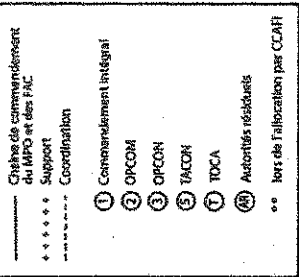

Annexe B

Directive SAR du Commandement des opérations interarmées du Canada

Le 22 septembre 2016

AVIS NORMALISÉ DE SAR – JRCC

Type d'avis : Choisir Avis initial , Mise à jour ou Avis final (inclure le numéro de dossier SAR et le nom).
Référence : GOH du RII, du MSG ou de la téléconférence.
a. Quoi : Nature de la détresse : aéronautique , maritime ou humanitaire (pour les détresses humanitaires, indiquer qui les FAC soutiennent).
b. Où : Décrire l'emplacement par rapport à un point de référence connu (p. ex., à 40 km au sud-est d'Iqaluit, au Nunavut, sur l'île Augustus).
c. Quand : Moment auquel le JRCC est prévenu (ne mentionner que les autres moments importants).
d. Qui : Objet des recherches et SRU impliquées.
e. Pourquoi : Brève description de l'incident. Faits seulement (pas d'évaluation).
f. Mesures prises : Mesures des FAC prises ou planifiées. N'anticipez pas ce qui sera prévu, mais limitez-vous aux mesures connues prévues ou organisées. Par exemple : « le Cormorant et le Hercules sont en route vers le secteur pour commencer les recherches. »
g. Divers : Tout autre renseignement pertinent, y compris la date du prochain rapport si elle est connue. Autrement, inscrire « Néant ».
h. Organisme responsable : FAC (pour tous les cas aéronautiques), GCC (pour tous les cas maritimes) ou le nom de l'organisme demandeur (si l'opération est en soutien à un autre organisme, p. ex. soutien à la province ou au service de police compétent).
i. Les médias ont-ils été mis au courant? O/N
j. L'OAP de la SAR a-t-il été mis au courant? O/N

REMARQUES :

- 1. AVIS INITIAL :** Requis dès qu'une ressource des FAC est affectée par l'entremise du JRCC. L'information fournie devrait être rédigée dans un langage clair dans la mesure du possible. Un courriel devra être envoyé du JRCC pour aviser le CCIFC et le CMOA.
- 2. MISES À JOUR :** Les mises à jour, lorsque requises, devront être numérotées, p. ex. mise à jour 1, mise à jour 2, etc. Les nouveaux éléments de l'avis seront indiqués par les caractères rouges. Les mises à jour ne sont requises qu'en cas de changement important dans la situation. Les mises à jour n'ont pas à être effectuées selon un calendrier précis, mais elles doivent être présentées quand beaucoup de temps s'est écoulé. Dans tous les cas, un avis final est requis conformément à ce qui suit.
- 3. AVIS FINAL :** Ces avis sont importants, car les quartiers généraux supérieurs veulent savoir pourquoi une mission a été suspendue afin de pouvoir répondre aux questions. Les nouveaux éléments de l'avis final seront indiqués par les caractères rouges. Il existe deux catégories de rapports finaux : ceux qui visent les incidents résolus et ceux qui visent les incidents non résolus :

- a. Incidents résolus : Un incident est jugé résolu quand l'objet de la recherche et tous les occupants ont été trouvés (peu importe leur état). Devrait indiquer que l'objet a été trouvé et transféré aux autorités compétentes (hôpital ou coroner, par exemple).
- b. Incidents non résolus : Un incident est considéré comme non résolu quand les personnes n'ont pas été trouvées et qu'il a été déterminé que des recherches plus avancées ne serviraient à rien, car le secteur a fait l'objet de recherches suffisantes, quand tous les secteurs probables ont été fouillés, quand il n'y a plus de chances de survie ou pour toute autre raison pertinente (fausse alerte). Ce type de rapport nécessite des précisions. Il devrait inclure un sommaire général des recherches effectuées, y compris la zone et la qualité de la couverture, des renseignements sur la réduction des recherches y compris la justification, l'autorité d'approbation et le moment où les activités des ressources ont été suspendues. Il faut indiquer qui accepte la responsabilité à titre d'organisme principal pour les personnes disparues et toute indication de demandes supplémentaires d'information ou de soutien.

Annexe C

Directive SAR du Commandement des opérations interarmées du Canada

Le 22 septembre 2016

Dans le cas d'un incident de SAR où les personnes n'ont pas été trouvées et une réduction des recherches est autorisée, les détails doivent être clairement indiqués dans le registre de SAR. Lorsque la responsabilité d'un incident de SAR est transférée du JRCC à un autre organisme, le registre de SAR indiquera clairement qui est cet organisme ainsi que l'information suivante.

Entrée de registre de transfert de JRCC

Principal organisme actuel :
Réduction des recherches approuvée par : (c.-à-d. O Resp, cmdt des SRR)
Organisme qui prend la relève : Inclure les coordonnées, indiquer l'aide demandée.
Nature et raison du transfert : (c.-à-d. les chances de survie sont minces, la zone a été fouillée à fond, personnes disparues, retrouvées, etc.)
Remarques :
Médias informés : O/N
OAP de la SAR avisé : O/N
Proches avisés : O/N

Commander



Commandant

Canadian Joint Operations Command
 Commandement des opérations interarmées du Canada
 Ottawa, Ontario, K1A 0K2

3385-1 (CJOC SAR/RDIMS # 418722)

May 2017

CANADIAN JOINT OPERATIONS COMMAND
SEARCH AND RESCUE DIRECTIVE 2017

- References: A. Canadian Aeronautical and Maritime Search and Rescue Manual (CAMSAR) 30 Sept 2014
 B. CDS Directive on CAF Command and Control and the Delegation of Authority for Force Employment, 15 June 2015
 C. Standing Operations Order for Domestic Operations (SOODO) 17 July 2014
 D. Federal SAR Operations Governance Committee, Terms of Reference, 2 October 2013
 E. CJOC SAR Public Affairs Plan approved October 2014
 F. 03385 (Comd), GSAR Protocols Implementation, 30 March 2012
 G. Commander's Guidance – Force Employment of Canadian Rangers 23 June 2014
 H. 3350-1 Search and Rescue Imagery Directive, 26 February 2016
 I. DAOD 7014 Series - Memoranda of Understanding

SITUATION

1. **General.** The Government of Canada has a fundamental domestic and international obligation to come to the aid of persons in distress. To satisfy this obligation, the National Search and Rescue Program (NSP) includes a federal and non-federal component, incorporating a diverse group of government, military, industry and volunteer organizations to collaboratively provide Search and Rescue (SAR) services.
2. The Canadian Armed Forces (CAF) support five Primary SAR Squadrons, three Joint Rescue Coordination Centres (JRCCs), and the Canadian Mission Control Centre (CMCC) which collaboratively operate at high tempo to deliver SAR services to Canadians on a 24/7 basis. Three Combat Support Squadrons can also be called upon to perform enhanced secondary SAR duties in addition to their primary role of base support.

1/13



The overall effective operation of the federally coordinated aeronautical and maritime SAR system and the provision of air resources in response to aeronautical and maritime SAR incidents is the Canadian Joint Operations Command's (CJOC) most enduring mission. The CAF's continued ability to meet the demands of this mission and maintain the public's confidence in the SAR system is paramount.

MISSION

3. CJOC, through its three Search and Rescue Region (SRR) Commanders (Comds), will conduct safe and effective SAR operations with a focus on timely response to aeronautical, maritime and humanitarian SAR incidents.

EXECUTION

4. Intent. This Directive, produced annually, will provide direction to CAF personnel on the force employment of SAR.

5. Concept of Operations

- a. Although Canada is divided into three SRRs, the shared use of primary SAR assets between the SRRs is essential to the overall success of the SAR system. In accordance with (IAW) reference A, each SRR Comd will cooperate to support SAR operations throughout Canada with the expectation that the sharing of assets between SRRs will be coordinated at the lowest level of the operational chain of command. If a resolution on the sharing of assets cannot be achieved between the affected SRRs, Comd CJOC or his designate will provide final direction.
- b. SRR Comds will deliver a response through their respective JRCC upon receipt of a distress call or call for assistance. An aeronautical response to a SAR incident shall be prioritized by the degree of the emergency (Uncertainty, Alert or Distress Phase) and whether the nature of the distress is aeronautical, maritime or humanitarian.
- c. CAF primary SAR aircraft and crews under the control of the applicable SRR Comd will provide an aeronautical response to persons in distress within Canada's SAR Area of Responsibility (AOR) on a 24/7 basis. SAR crews are expected to make every effort to achieve the most expeditious launch time within the limits of safe operations. IAW reference A, the maximum reasonable time to get airborne once tasked by the JRCC is either 30 minutes during response posture (RP) 30 or 2 hours during RP2. The response times may be susceptible to delays due to extreme weather conditions, mechanical failures, mission specific requirements, or flying regulations. Length and reasons for delay will be recorded by the crews on their SAR Mission (SARMIS) reports.

- d. The normal SAR posture shall be 30 minute standby (RP30) 0800 – 1600 hrs Monday to Friday and 2 hour standby (RP2) at all other times. The summer posture shall be as directed at para 8 of this document. When necessary the SRR Comds will adapt SAR standby periods and posture SAR assets as required in consideration of all relevant factors and existing constraints, to coincide with periods of greatest potential SAR activity. Should an SRR Comd elect to change the SAR posture in their region, Comd CJOC shall be informed.
 - e. SAR Technicians are expected to penetrate an incident site by the most effective means available whether on land, on the water or under the water in order to assess the situation, initiate and maintain medical treatment and sustain and evacuate the survivors.
 - f. Response to humanitarian incidents in the form of air support to provincial and territorial authorities (e.g. ground SAR, medical evacuations (MEDEVACs)) will continue to be a risk in terms of managing primary SAR resources. SRR Comds will continue to support the provinces and territories when responses to aeronautical and maritime incidents are not imminently at risk of being jeopardized. JRCCs are to keep track of MEDEVACs performed in their regions. Statistics on mission length and costs (related to flying hours) will be tracked and reported to CJOC SAR annually NLT 31 Jan.
 - g. In addition to the primary SAR aircraft, all other RCAF aircraft are considered secondary SAR resources in addition to their primary task. It is understood that they are not staffed to maintain a standby posture and are on an “as available” basis. The three combat support squadrons with enhanced SAR capabilities are included as secondary SAR resources.
 - h. All other CAF assets are considered secondary SAR resources and may be available to assist if requested by the applicable SRR Comd.
 - i. During SAR incidents which may generate higher than normal media interest, SRR and Wing Public Affairs Officers (PAOs) will coordinate with CJOC PA to ensure all levels of the organization communicate effectively as per reference E.
 - j. The SRR Comds will continue to use the Ground SAR protocol dated 30 March 2012 as per reference F and G.
6. Coordinating Instructions
- a. JRCC SAR Advisories

- (1) JRCCs shall report all CAF SAR taskings and all cases that may generate high level interest even if no CAF resource is tasked, to the Canadian Forces Integrated Command Centre (CFICC) and the Combined Aerospace Operations Centre (CAOC) using a standardized format as promulgated by CJOC SAR (Annex B).
- (2) For a SAR case where the person(s) have not been located and a search reduction has been authorized, the SAR case log will reflect the details of the handover to another responsible authority who has accepted the case. Notification of the Next of Kin (NOK) shall be included in the log. A standardized format for recording the handover information is provided at Annex C.
- (3) Information included in a final report of a SAR case where the person(s) have not been located and a search reduction has been authorized, must be approved by the operational CoC before being relayed to the CFICC/CAOC.
- (4) The chart at Figure 1 will be used as a means of communicating the flow of information regarding current SAR cases. The CFICC shall not be bypassed (eg: SRR Comds who choose to pass SAR case information directly to the CJOC DComd or Comd, must ensure the CFICC is copied).

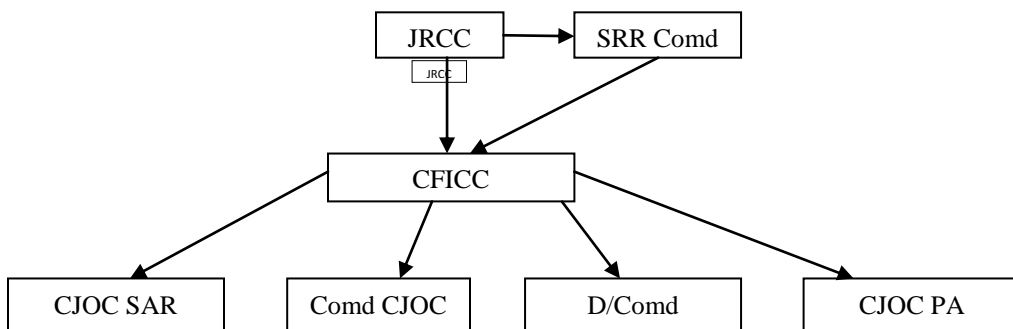

Figure 1. Flow of information for current SAR cases

b. CJOC CFICC SAR Strategic Advisory

- (1) The CFICC uses the information received from the JRCC SAR Advisory, to inform a wider CAF/DND audience specific to the type of incident and level of response. The CFICC shall draft an OPS Advisory, STRATEGIC SAR Advisory, or GSAR advisory as per the CFICC SOPs. OPSs or STRATEGIC SAR Advisories are utilized to inform the audience of tasking of CAF and CCG assets,

while OPS Advisories inform of Canadian Ranger taskings. If required, the CFICC Watch Officer may consult with CJOC SAR staff before issuing advisories pertaining to SAR taskings. The following flow chart will be used for dissemination:

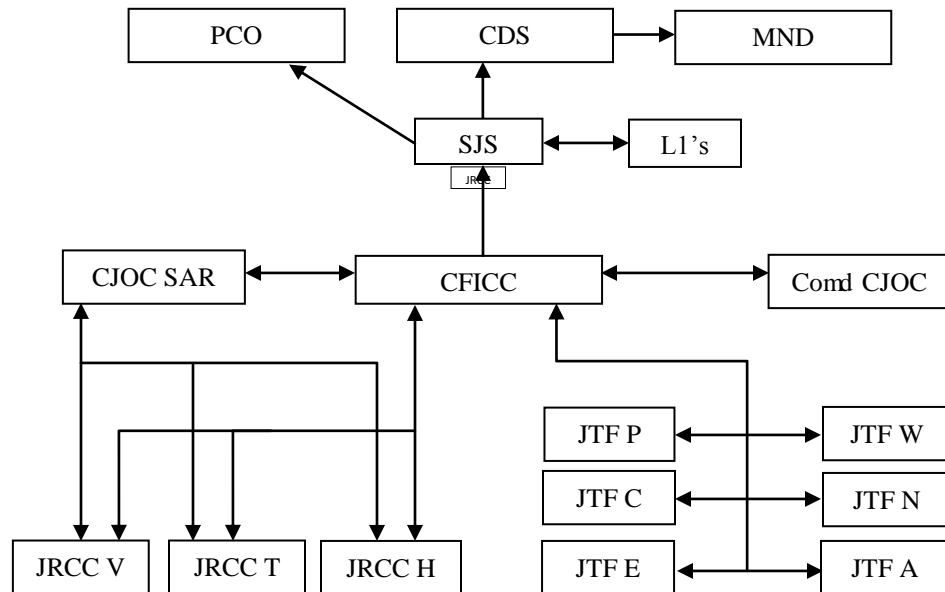

Figure 2. Flow of information for CFICC Advisories

c. Canadian Aeronautical and Maritime Search and Rescue (CAMSAR) Amendment Process

- (1) The Federal SAR Operations Governance Committee (FSAROGC) will be the principal oversight body to review proposed CAMSAR amendments. The CAF OPI for this publication will be CJOC SAR. Amendments should be submitted to the OPI via email using the email address +CAMSAR Modifications@CJOC HQ@Ottawa-Hull (P-OTG.CAMSARMod@intern.mil.ca). Amendments received will be reviewed by the CJOC SAR OPI and tabled at the Federal SAR Operations Governance Sub-Committee (FSAROG-SC) meeting for discussion and decision for inclusion in CAMSAR. Governance issues and submissions requiring higher authority will be tabled at the FSAROGC for decision.

- d. MOU process for new or renewed MOUs
- (1) JRCCs shall engage CJOC SAR in the drafting or renewal of all MOUs pertaining to SAR agreements between JRCCs and other agencies. There must be a delegation of authority letter in place from Comd CJOC to the SRR Commanders, to grant the SRR Comd authority to sign any international MOU. CJOC SAR will work with the JRCCs and the MOU Coordination Officer within the Office of the JAG, to ensure that all MOUs undergo a formal MOU review process as per reference I, which includes review by:
- (a) Director Corporate Submissions and Financial Arrangements (DCSFA) for the conduct of the requisite financial review;
 - (b) Director General Defence Security (DGDS) for review from a security perspective;
 - (c) Director Materiel Policy and Procedures (DMPP); for review from a potential procurement perspective; and
 - (d) Judge Advocate General (JAG)/CJOC Legal Advisor to have a mandatory legal review carried out once all other review commentary has been received.
- e. Infectious Diseases Direction to JRCCs. CAF does not currently possess the capability to safely hoist or provide rotary wing transport for a patient with a highly communicable disease of public health significance. Future risk assessments will be based on a threat assessment and screening criteria specific for the disease in question and may be communicated to the JRCC from any one of a number of sources including the 1 CAD Surgeon, Force Health Protection, Public Health Agency of Canada, etc. If there is a patient who has symptoms that raise concern for a significant public health disease, the JRCC should contact the Duty Div Surg at any time using pager 204-931-1622 or BB 204-801-8983. The physician on call will evaluate the situation based on the specific threat and provide advice in an effort to prevent putting the SAR Tech in a situation they are untrained or ill-equipped to deal with. This service is available 24 hours a day 7 days a week and is fully capable of providing consultation on preventative and public health matters.
- f. SAR Mission Reports. Aircraft commanders shall fill out a Search and Rescue Mission (SARMIS) report whenever a SAR mission is completed, not accepted by the AC for any reason, or stood down by JRCC. As of March 2017, a new mission report has been developed and promulgated to the Squadrons. Changes include drop down menu selections to facilitate

completion of the form and new information items designed to provide more statistically relevant data on squadron workload and in support of new SAR initiatives.

- g. MAJAID. As of March 2017, The MAJAID Conplan (CONPLAN SOTERIA) remains under final review and will be distributed to all SAR Squadrons and JRCCs once approved. The CONPLAN will be implemented on order by Comd CJOC, upon the recommendation of the OIC JRCC and SRR Comd. All JRCC and Squadron personnel should become familiar with the CONPLAN and review it regularly such that when directed, it can be implemented immediately.

7. Key Outcomes For 2017

- a. Quarterly and annual SAR reports and statistical data. Quarterly and annual SAR reports and statistical data collected using SMMS and SARMIS reports are an integral part of SAR decision making. The data is used for such things as responding to the Auditor General's report and recommendations, providing meaningful data for capital projects such as the FWSAR procurement and trends analysis in SAR missions and operations. The following tasks are assigned:
- (1) JFACC will ensure that a squadron SARMIS report is accurately completed and submitted after each SAR mission tasked by a JRCC NLT 30 days post mission;
 - (2) JFACC will submit a SAR quarterly statistical report electronically to Comd CJOC, info CJOC SAR, within 30 days of the end of each calendar quarter. The format is outlined in para 7. a. (5) below;
 - (3) The JFACC SAR quarterly statistical reports will be incorporated into the 2017 FSAROGC annual report produced by CJOC SAR staff in collaboration with Canadian Coast Guard (CCG) staff. It will be produced for internal distribution within the Department of National Defence (DND)/CAF & Department of Fisheries and Oceans (DFO)/Canadian Coast Guard (CCG) NLT 31 March 2018;
 - (4) The statistics gathered from the JFACC SAR operations mission reports and the SAR mission management system (SMMS) shall be the sole source for statistical SAR data within DND. These data sources will be exclusively used for all data inquiries by the Minister of National Defence Office (MNDO), DND/CAF (SJS, CJOC, RCAF, PA) and Other Government Departments; and
 - (5) The following statistical data from SARMIS reports, SMMS and squadron reporting will form the basis of the quarterly and annual

reports. It is anticipated that the SMMS replacement project will enable this report to be exclusively drawn from that single source. Items to be tracked and reported quarterly and annually include:

- (a) Total incidents by SRR:
 - i. Aeronautical;
 - ii. Maritime;
 - iii. Humanitarian;
 - iv. Outside Canadian AOR; and
 - v. False Alarm/Hoax.

- (b) Total CAF missions:
 - i. Aeronautical;
 - ii. Maritime (including marine medevacs);
 - iii. Humanitarian (including rescue medevacs, hospital to hospital medevacs and support to GSAR); and
 - iv. Unknown (A search and rescue incident of unknown origin, its source remaining untraced at the conclusion of the incident).

- (c) Total incidents north of 55° latitude in Canada's AOR;

- (d) Total CAF missions north of 55°:
 - i. Aeronautical;
 - ii. Maritime (including marine medevacs);
 - iii. Humanitarian (including rescue medevacs, hospital to hospital medevacs and support to GSAR); and
 - iv. Unknown (A search and rescue incident of unknown origin, its source remaining untraced at the conclusion of the incident).

- (e) Total RCAF delays in responding to SAR missions:
 - i. 30 minute response posture;
 - ii. 2 hour response posture; and
 - iii. Reason for delay shall be listed by delay code as per SAR mission report.

- (f) Primary SAR Aircraft unavailability by squadron:
 - i. Total hours unavailable by aircraft type;
 - ii. Reason for unavailability;

- aa. Unserviceable;
- bb. Crew unavailable (by trade); and
- cc. Other (specify).

8. Summer SAR Posture

- a. In 2013, CJOC embarked on a three year phased trial, whereby the 30 min tier 1 SAR posture (now referred to as RP30) was shifted in each SRR during the summer months, to more closely align with (historical) times of increased activity. Each fall, the SAR mission statistics from the summer were evaluated by CJOC and Defence Research and Development Canada (DRDC), and the following summer posture adjusted, with the goal of achieving a seasonally optimal SAR posture in all three SRRs.
- b. Based on data from all three years, an analysis of previous years posture shift and combined with consideration for sustainability, a summer posture schedule as per figure 3 shall be adopted, commencing Saturday, 20 May through to Monday, 4 Sept 2017 inclusive.

Sqn	Monday	Tuesday	Wednesday	Thursday	Friday	Saturday	Sunday
442	0800-1600	RP2	RP2	0800-1600	0800-1600	1000-1800	1000-1800
435	0830-1630	0830-1630	0830-1630	0830-1630	0830-1630	RP2	RP2
424	0900-1700	0900-1700	RP2	RP2	0900-1700	1200-2000	1200-2000
413	RP2	RP2	0900-1700	0900-1700	0900-1700	0900-1700	0900-1700
103	1000-1800	1000-1800	1000-1800	RP2	RP2	1000-1800	1000-1800

Figure 3. Specific times are RP30. All other hours are RP2. All times local.

- c. As per para 5.d. of this Directive, the Summer Posture defined above does not preclude SRR Commanders from adjusting the SAR posture to meet local / regional SAR activity. Comd CJOC shall be informed through the Canadian Forces Integrated Command Centre (CFICC) whenever the posture is adjusted in any SRR.
- d. Primary SAR Stand-by Aircraft Reporting. The Canadian Air Operations Centre (CAOC) will provide the serviceability state for each primary SAR aircraft by location to the CFICC. Whenever there is a change to that state, it shall be reported immediately to the CFICC which shall include the Estimated Time of Return to Operations (ETRO) and replacement airframe to maintain primary standby.

9. Federal Search and Rescue Operations Governance Committee (FSAROGC)
 - a. This committee has been established as the principal oversight body for CAF aeronautical SAR operations as well as the effective coordination of aeronautical and maritime SAR operations conducted by the Canadian Coast Guard (CCG) and the Canadian Armed Forces as part of the federal component of the National SAR Program. It is co-chaired by CJOC Chief of Staff Operations and the CCG Deputy Commissioner Operations. CAF members include the Deputy Commander RCAF, and the SRR Comds. The committee will meet twice annually as a minimum.
 - b. The Committee's responsibilities (TORs at ref D) will remain flexible, to best react to changing conditions and to be in the best position to ensure that the federal SAR system's principles, policies, standards and practices are in place to optimize force employment of the CCG and CAF aeronautical and maritime components of the Federal SAR system. An annual FSAROGC report will be produced by the committee for the Comd CJOC and Commissioner CCG NLT 31 March 2018.
10. Public Affairs
 - a. Main operating Principles. SRR Comds, through the appropriate SRR PAO, shall ensure:
 - (1) Rapid and effective communications to demonstrate CAF's ability to respond to SAR incidents;
 - (2) Imagery of SAR crews delivering aid and conducting rescue sequences (as a minimum) is regularly collected and submitted, as per ref. I, to SRR PAO's asap following SAR missions; and
 - (3) When available, maximum use of JRCC and SAR crews as spokespersons.
 - b. A detailed PA Annex is published at Annex D.
11. RP2 Posture Statutory Holidays and Xmas/New Year's Leave Period 2017/2018
 - a. SRR Comd may authorize RP2 at their discretion for statutory holidays.
 - b. Based on analysis of historical SAR tasking's during the Christmas period, SRR Commanders are authorized to adopt an RP2 standby posture from 1600 hrs local time on Friday, 15 December 2017 to 0800 hrs local time Tuesday, 2 January 2018 inclusive.

ADMINISTRATION AND LOGISTICS

12. Information Sharing

- a. The CJOC SAR Directive will be published on an annual basis;
- b. JFACC will produce the SAR statistical quarterly report as per 7. a. (5);
- c. CJOC SAR in collaboration with the CCG will produce the annual Federal SAR Operations Governance Committee report as per 7. a. (3);
- d. To support the work of the SAR Operations Governance Committee, JFACC will make available the minutes from the SARCAG WG for contribution to the annual SAR report; and
- e. To support effective communications between the SAR regions and CJOC, acting SRR Commanders and acting Senior Military Officer (SMO) should be identified to the CFICC in a timely manner.

COMMAND AND CONTROL

13. High readiness primary SAR assets

- a. For the purposes of SAR mission employment, the JFACC allocates 8 continuous high readiness primary SAR assets as follows:

OPCON	Halifax SRR Comd			Trenton SRR Comd			Victoria SRR Comd	
Asset	1 x CH149	1 x CH149	1 x CC130	1 x CH146	1 x CC130	1 x CC130	1 x Ch149	1 x CC115
Normally Force Generated By:	9 Wing	14 Wing		8 Wing		17 Wing	19 Wing	
	103 Sqn	413 Sqn		424 Sqn		435 Sqn	442 Sqn	

Figure 4. High readiness primary SAR assets

- b. Unless approved by the JFACC, SRR Comd’s OPCON is limited to the specified asset that are Force Generated by each respective Wing and squadron.
- c. The above allocated assets are each capable of providing a total of 40 cumulative hours of RP30 each week. Apart from being actively employed by JRCC, at all other times assets will be capable of maintaining RP2.
- d. When aerospace assets beyond assigned allocations are required to meet SRR Comd demands, including hours of RP30 beyond 40 hours / week,

the respective JRCC will initiate a request through the CAOC. Such requests will result in CAOC assessment of options across all operational capability groups to identify primary and secondary SAR solutions and, subject to operational viability, will result in an approval message (telephone/email/msg) committing additional resources.

14. Command Framework

- a. Command and Control (C2) for SAR operations should be conducted with the most effective and responsive chain of command possible so that the needed assets and personnel are provided the most relevant and timely information and coordinated, tasked and directed to conduct SAR operations expeditiously and efficiently.
- b. As per reference B and C, Comd CJOC has OPCOM of all SAR operations in the Canadian SAR AOR. As such, Comd CJOC has OPCOM for force employment of all assigned CAF SAR assets.
- c. The Comd 1 Canadian Air Division (1 Cdn Air Div) is the Joint Forces Air Component Commander (JFACC) for the Comd CJOC. The JFACC has been delegated OPCOM for all operational air assets by the Comd CJOC.
- d. The Comds of Joint Task Force Atlantic (JTFA) and Pacific (JTFP) and the JFACC are designated as the Search and Rescue Region (SRR) Comds for the Halifax, Victoria and Trenton SRRs respectively. The three SRR Comds are accountable to the Comd CJOC for the coordination, control and conduct of SAR operations within their respective SRRs. Additionally, SRR Comds are delegated OPCON, from the Comd CJOC, of assigned CAF SAR assets. This OPCON is then exercised through the respective OICs of the three JRCCs and the aeronautical SAR Mission Coordinators.
- e. CAF Officers-In-Charge (OICs) of the JRCCs are responsible to their respective SRR Comd through the Senior Military Officer (SMO) for SAR. Each SMO is appointed from within the respective SRR Comds chain of command. Each JRCC OIC is delegated OPCON of assigned CAF SAR assets within their respective SRR.
- f. CJOC SAR is authorized direct contact with the OICs of the three JRCCs and CMCC as required to clarify issues directly related to specific SAR missions that cannot be resolved through available information. This may include sources such as squadron SARMIS reports, JRCC Daily SARSUMs or SMMS case logs. CFICC Controllers shall ensure all alternate avenues for obtaining SAR related information are exhausted

prior to contacting duty JRCC SAR Mission Coordinators during an ongoing mission.

- g. Since the SRR boundaries encompass specific boundaries of the various Regional Joint Task Forces (RJTF), the SRR Comds and RJTF Comds will maintain a close working relationship to facilitate cooperation on SAR missions and potential SAR issues that may affect both commanders.

S.J. Bowes
Lieutenant-General

Annexes:

Annex A – Aeronautical SAR Operations C2
Annex B – Standardized JRCC Mission Report
Annex C – JRCC Handover Log Entry
Annex D – SAR PA

Annex A
 Canadian Joint Operations Command SAR Directive 2017
 May 2017

Canadian Air & Marine SAR Tasking C2

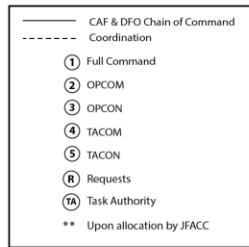

References:

1. B-GJ-005-3000/FP-001, CFJP 3.0 Operations
2. B-GA-401-000/FP-001, Canadian Forces Aerospace Command Doctrine
3. B-GA-404-000/FP-001, Canadian Forces Move Doctrine
4. B-GA-209-001/FP-001 (DFO 5449) Canadian Aeronautical and Maritime Search and Rescue Manual (CAMSAR), Sep 2014.

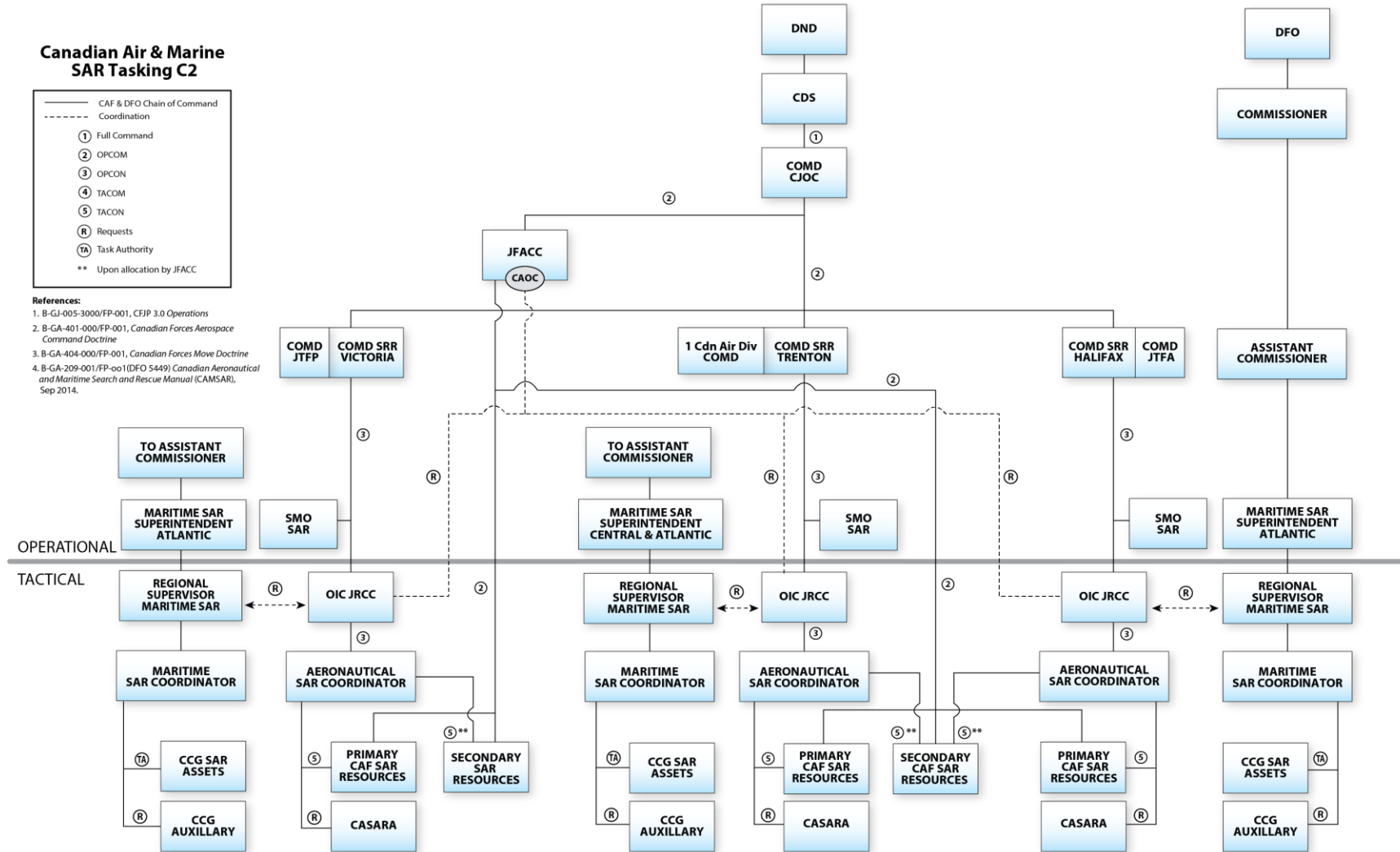

Notes:

1. COMD MARPAC performs roles of COMD JTFP and COMD SRR VICTORIA.
2. COMD 1 CAD performs roles of JFACC and COMD SRR TRENTON.
3. COMD MARLANT performs roles of COMD JTFP and COMD SRR HALIFAX.
4. The JFACC has been delegated OPCOM of all operational air assets by Comd CJOC.

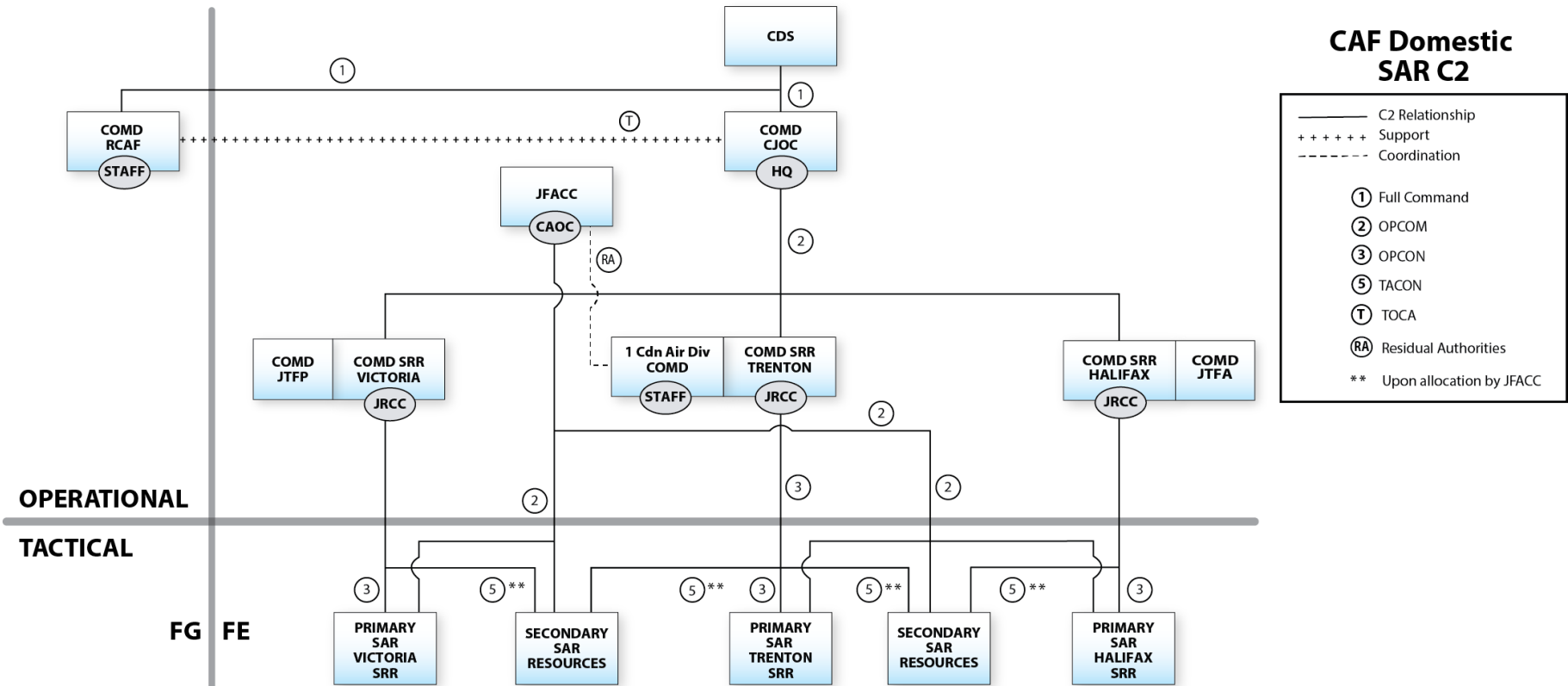

STANDARDIZED JRCC SAR ADVISORY

Advisory Type: Select from Initial, Update or Final (include SAR case number and name).
REF: DTG of SIR, MSG or Telecon
a. What: Distress nature: Aeronautical, Maritime, or Humanitarian (for humanitarian cases include who CAF is supporting).
b. Where: Describe the location in reference to some established, known reference point. (Example - 40 km SE Iqaluit, NU on Augustus Island)
c. When: Time of notification to the JRCC. (Other timings are to be kept to significant timings only)
d. Who: Search object (no names) and what SRUs are involved.
e. Why: Brief description of incident. Factual information only (no assessment)
f. Action Taken: What CAF action has taken place or is planned. Don't anticipate what will be planned but rather what known action is scheduled or organized. Example "the Cormorant and Hercules are en route to the area to commence the search."
g. Misc: Any other pertinent information. This should include next report if known. Otherwise, this section shall read "Nil."
h. Lead Agency: CAF (for all aeronautical cases), CCG (for all maritime cases) or the name of requesting agency (if in support of another agency i.e. support to the province or police force of jurisdiction)
i. Was media informed? Y/N
j. Was SRR PAO notified? Y/N

NOTES:

1. **INITIAL:** Required whenever a CAF asset is tasked through the JRCC. Information provided should be written in plain English to the maximum extent possible. One email will be sent from JRCC to inform both CFICC and CAOC.
2. **UPDATES:** Updates, when required, will be sequentially numbered e.g. update 1, update 2 etc. Red font shall be used for any updated text in the advisory. Updates are only required if anything significant develops in the case. Although there is no set time frame for an update, updates should be provided when a significant amount of time has passed. In any case, a final advisory is required as specified below.
3. **FINAL:** Final advisories are significant because it informs higher headquarters why a mission was stood down in order to respond to questions. Red font shall be used for the updated text in the final advisory. There are two categories of final advisories, resolved and unresolved:
 - a. Resolved: An incident is considered resolved when the search object and all occupants have been located (regardless of status). The advisory shall include

a statement that the search object has been found and have been passed to the appropriate authority (i.e. hospital or coroner).

- b. Unresolved: An unresolved incident can be defined as when the person(s) have not been located and it has been determined that further search would be to no avail because the area has been adequately searched and all probability areas investigated, or because there is no longer any probability of survival, or for other pertinent reasons (false alarm). The reporting of this requires additional clarification. The report should include a general summary of the search conducted including area and quality of coverage, search reduction information to include rationale, approval authority and when the resources were stood down. There should be an indication who is accepting responsibility as the lead agency for the missing person(s) and any indications of further requests for information or support.

Annex C
Canadian Joint Operations Command SAR Directive
May 2017

In the event of a SAR Case where the person(s) have not been located and a search reduction is authorized, the details shall be clearly indicated in the SAR Case log. When the responsibility for a SAR incident is transferred from JRCC to another agency, the SAR case log will clearly indicate who the accepting agency is and will include the following information.

JRCC Handover Log Entry

Current Lead agency:
Search Reduction Approved by: (i.e.. OIC, SRR Comd)
Accepting Agency: to include contact information, requested assistance.
Nature of handover and why: (I.E. Survival times exceeded, area thoroughly search, missing persons, recovery, etc)
Misc Remarks:
Media informed: Y/N
SRR PAO notified: Y/N
NOK informed: Y/N

Annex D
Canadian Joint Operations Command SAR Directive
yMay 2017

SITUATION		PA MISSION	
<p><u>General.</u> SAR operations have the potential to generate significant public interest, which require coordination with our SAR partners and consistency across the CAF in how such missions are communicated. Coordinated PA activities are critical to SAR operations to enable provision of information to the public regarding the CAF component of any SAR.</p>		<p>To communicate in a rapid and effective manner about our SAR operations in order to enhance the public's confidence in the CAF's ability to respond to SAR incidents within our AOR.</p>	
<p><u>Strategic Considerations.</u> SAR can be a multijurisdictional, emotional and politically-charged issue that is typically regionally focused in nature. Inter-related but diverse aspects of SAR – equipment, posture, basing, response times – are made more complex by the multiple partners involved, most of whom are not directly administered by the federal government or the Lead Minister for SAR.</p>			
EXECUTION		COORDINATING INSTRUCTIONS	
<p>1. <u>Concept of Operations.</u> SRR Commanders will lead PA activities for the majority of SAR missions. In doing so, CJOC PA be informed of their public communications so that the strategic level can remain informed. Command and strategic level involvement in routine SAR can be expected when national interest has been raised, such as when lives are lost.</p> <p>2. <u>PA Approach.</u></p> <p>a. For activities not related to an ongoing SAR mission (outreach, exercises, etc.) will be active; and</p> <p>b. During an ongoing SAR mission, the PA approach is at the discretion of the SRR Comd or designate. The approach may be determined by any of several factors, not limited to: SRR Comd's direction and guidance, strategic intent, standing orders, media interest, public awareness and/or interest, privacy, coordination with other government departments or partner agencies, and status of the SAR itself;</p> <p>3. <u>Objectives.</u></p> <p>a. Rapidly communicate accurate information about every SAR operation where CAF assets assist those in need;</p> <p>b. Include imagery when communicating about operations; and</p> <p>c. When available, maximize the use of JRCC and SAR crews as spokespersons.</p> <p>4. <u>Commander's Intent.</u> My intent is to consistently demonstrate and communicate our ability to conduct safe and effective SAR operations with a focus on timely response to SAR incidents.</p>	<p>5. <u>Main Effort.</u> Provide compelling information and imagery relating to our SAR operations and mandate.</p> <p>6. <u>Audiences:</u></p> <p>a. Canadian Public;</p> <p>b. Traditional and social media;</p> <p>c. Community leaders and volunteer organizations; and</p> <p>d. Stakeholders.</p> <p>7. <u>Themes.</u></p> <p>a. The CAF provides rapid and effective SAR response;</p> <p>b. A successful SAR system is a result of many SAR partners;</p> <p>c. SAR crews are highly skilled and well-equipped; and</p> <p>d. Preparedness is the ultimate key to survival.</p> <p>8. <u>PA Activities.</u> The following PA activities are to be employed:</p> <p>a. <u>Media relations.</u> SRR Commanders should ensure maximum use of media relations to reach their audiences;</p> <p>b. <u>Social Media.</u> Each SRR PAO will maintain a social media (SM) presence to rapidly and effectively communicate about SAR operations. Social media is complementary to, not a replacement for, media relations;</p>	<p>c. <u>Imagery.</u> IAW ref. I, imagery of SAR missions shall be collected and rapidly distributed to promote the CAF SAR role; and</p> <p>d. <u>Outreach.</u> SRR Commanders must ensure regional outreach activities are conducted, when able, alongside SAR partners.</p> <p>9. <u>Groupings and Tasks.</u></p> <p>a. <u>CJOC PA.</u></p> <p>i. Identify spokespersons to address Command-level responsibilities;</p> <p>ii. Ensure issues of strategic/political interest are brought forward to ADM(PA);</p> <p>iii. Transfer pertinent information to force generators to allow timely and accurate PA support in cases of death or serious injury to CAF members on CJOC operations; and</p> <p>iv. Coordinate approval and release of all national-level PA products.</p> <p>b. <u>Each SRR Commander.</u></p> <p>i. Determine an appropriate PA approach for each SAR mission, using an appropriate mix of PA activities;</p> <p>ii. Ensure processes are in place to rapidly receive, process, and distribute SAR mission imagery; and</p> <p>iii. Promptly advise CJOC PA of any PA activities for HHQ awareness.</p>	<p>10. <u>Coordination.</u> CAF PA will be closely coordinated with lead organizations or agencies at the federal, provincial and municipal levels;</p> <p>11. <u>Release Authority.</u> SRR Comds are delegated release authority for all routine SAR PA activities. In cases where information is assessed to be of national-level interest, release will be coordinated with CJOC PA;</p> <p>12. <u>Imagery.</u> Due to privacy and other legal concerns, mission imagery shall only be published by CAF Public Affairs and not by individuals through social media or other means;</p> <p>13. <u>Reports and Returns.</u> SRR PAOs shall inform CJOC PA of PA activities relating to a SAR mission. Where media interest is high, frequent updates shall be provided.</p> <p>14. <u>Evaluation.</u> Media monitoring and social media analytics will provide indications of effective PA activities. SRR PAOs must also track any emerging issues in media coverage or public sentiment that may impact the strategic levels.</p> <p>15. <u>Points of Contact.</u></p> <p>a. CJOC J35 Contl Snr PAO: 613-945-2937;</p> <p>b. CJOC J3 Contl PAO: 613-993-6986;</p> <p>c. SRR Halifax SPAO: 902-427-0375;</p> <p>d. SRR Trenton SPAO: 204-833-2500 ext 2030; and</p> <p>e. SRR Victoria SPAO: 250-363-2015.</p>



Commander

Commandant

Canadian Joint Operations Command
Commandement des opérations interarmées du Canada
Ottawa (Ontario) K1A 0K2

3385-1 (SAR du COIC/SGDDI n° 418722)

Le mai 2017

**DIRECTIVE RECHERCHE ET SAUVETAGE
DU COMMANDEMENT DES OPÉRATIONS
INTERARMÉES DU CANADA 2017**

- Références : A. Manuel canadien de recherche et de sauvetage aéronautiques et maritimes, 30 septembre 2014
B. Directive du CEMD sur le contrôle des FAC et la délégation de pouvoirs pour l'emploi d'une force, 15 June 2015
C. Ordre D' Opérations permanent pour les Opérations Nationales (OOPON)
D. Comité fédéral de gouvernance opérationnelle SAR – Cadre de référence, 2 octobre 2013
E. Plan d'affaires publiques de SAR du COIC approuvé en octobre 2014
F. 03385 (commandant), Mise en œuvre des protocoles de recherche et sauvetage au sol, 30 mars 2012
G. Orientation du commandant – Emploi des Rangers Canadiens 23 June 2014
H. 3350-1 Directive relative à l'imagerie de recherche et de sauvetage, 26 février 2016
I. DOAD 7014 séries – Protocole d'entente

SITUATION

1. **Généralités.** Le gouvernement du Canada a une obligation fondamentale, tant à l'échelle nationale qu'internationale, de venir en aide aux personnes en détresse. Pour remplir cette obligation, le PNRS comprend une composante fédérale et non fédérale intégrant un groupe diversifié d'organisations gouvernementales, militaires, de l'industrie et bénévoles dans le but de fournir des services de recherche et sauvetage (SAR), de façon concertée.
2. Les Forces armées canadiennes (FAC) soutiennent cinq principaux escadrons de SAR, trois centres conjoints de coordination de sauvetage (CCCS) et le Centre canadien de contrôle des missions (CCCM) qui, collaborativement, opèrent à un rythme élevé pour offrir les services de SAR aux Canadiens en tout temps. Trois escadrons de soutien au

1/14



combat peuvent également être appelés à exécuter des tâches secondaires améliorées de SAR en plus de leur rôle principal de soutien de la base. Le fonctionnement efficace global du système fédéral coordonné de recherche et de sauvetage maritime et aéronautique et le déploiement de ressources aériennes en cas d'incidents SAR aéronautiques et maritimes constituent la mission la plus permanente du Commandement des opérations interarmées du Canada (COIC). Il est primordial que les FAC puissent continuer de répondre aux exigences de cette mission et conserver la confiance de la population dans le système.

MISSION

3. Le COIC mènera, par l'intermédiaire de ses trois commandants (cmdt) des régions de recherches et de sauvetage (SRR), des opérations SAR sécuritaires et efficaces axées sur une intervention opportune lors d'incidents SAR aéronautiques, maritimes et humanitaires.

EXÉCUTION

4. Intention. La présente directive, publiée annuellement, fournira une orientation au personnel des FAC sur la mise sur pied de la force de SAR.

5. Concept des opérations.

- a. Même si le Canada est divisé en trois SRR, le partage des principales ressources de SAR entre celles-ci est essentiel au succès global du système de SAR. Conformément à la référence A, chaque cmdt de SRR collaborera pour soutenir les opérations de SAR à l'échelle du Canada en partant du principe que la mise en commun des ressources entre les SRR sera coordonnée au niveau le moins élevé dans la chaîne de commandement opérationnelle de SAR. S'il est impossible d'atteindre une résolution sur la mise en commun de ressources entre les SRR touchées, le cmdt du COIC ou son commandant adjoint (cmdtA) désigné fournira une directive définitive à ce sujet.
- b. Les cmdt des SRR interviendront par l'intermédiaire de leur CCCS respectif lorsqu'ils reçoivent un appel de détresse ou un appel à l'aide. Il faut privilégier une intervention aéronautique dans le cas d'un incident de SAR en fonction du degré d'urgence (phase d'incertitude, d'alerte ou de détresse) et selon que la nature de la détresse est aéronautique, maritime ou humanitaire.
- c. Les aéronefs principaux de SAR des FAC et les équipages sous le contrôle du cmdt des SRR approprié assureront une intervention aéronautique aux personnes en détresse dans la zone de responsabilité (ZResp) du Canada en matière de SAR, et ce, en tout temps. On s'attend à ce que les équipages de SAR fassent tout en leur pouvoir pour décoller le plus rapidement

possible, tout en assurant leur sécurité. Conformément à la référence A, le délai raisonnable maximum pour le décollage, une fois la mission attribuée par le CCCS, est soit PI 30, soit PI 2 h. Les temps de réaction peuvent être retardés en raison de conditions météorologiques extrêmes, de débris mécaniques, d'exigences liées à la mission ou de règlements en matière de vols. Les équipages consigneront la durée et les raisons du retard dans leurs rapports de mission.

- d. Selon la posture normale, les unités SAR doivent demeurer disponibles à 30 minutes d'avis (PI 30) de 8 h à 16 h du lundi au vendredi et à 2 heures d'avis (PI 2 h) à tout autre moment. La posture pendant l'été sera conforme au paragraphe 8 du présent document. Au besoin, les cmdt des SRR ajusteront les périodes de disponibilité SAR et positionneront les ressources de SAR au besoin selon tous les facteurs pertinents et selon les restrictions actuelles pour coïncider avec les périodes de plus grande activité possible en matière de SAR. Si un cmdt de SRR décide de changer la posture de SAR dans sa région, le cmdt du COIC doit en être informé.
- e. Les techniciens de SAR doivent être en mesure d'entrer sur les lieux d'un incident par les moyens les plus efficaces, que l'incident se soit déroulé sur la terre ferme, sur l'eau ou sous l'eau, afin d'évaluer la situation, d'amorcer et de maintenir les traitements médicaux et d'évacuer les survivants
- f. L'intervention dans les cas d'incident humanitaire qui prennent la forme de soutien aérien aux autorités provinciales et territoriales (SAR au sol, évacuation sanitaire (EVASAN)) continuera de représenter un risque en matière de gestion des ressources SAR primaires. Les cmdt des SRR continueront de soutenir les provinces et les territoires quand les interventions en cas d'incidents aéronautiques et maritimes ne risquent pas d'être mises en danger dans l'immédiat. Les CCCS doivent faire le suivi des EVASAN effectuées dans leur région. Les statistiques sur la durée et les coûts (relativement aux heures de vol) des missions feront l'objet d'un suivi et seront déclarées aux unités de SAR du COIC chaque année, au plus tard à la fin janvier.
- g. En plus des principaux avions de SAR, tous les autres avions de l'ARC sont considérés comme des ressources de SAR secondaires en plus de leur tâche principale. Il est entendu que ces avions ne disposent pas du personnel nécessaire pour maintenir un régime d'attente et fonctionnent selon leur disponibilité. Les trois escadrons de soutien au combat disposant de capacités améliorées de SAR sont considérés comme des ressources de SAR secondaires.
- h. Toutes les autres ressources des FAC considérées comme des ressources de SAR secondaires pourraient être prêtes à offrir leur aide si la demande

est présentée par le cmdt de SRR concerné.

- i. Pendant les incidents de SAR qui peuvent susciter un plus grand intérêt de la part des médias, les SRR et les officiers des affaires publiques (OAP) d'escadres assureront la coordination avec les AP du COIC pour veiller à ce que tous les niveaux de l'organisation communiquent efficacement, conformément à la référence E.
- j. Les cmdts des SRR continueront d'utiliser le protocole de SAR terrestre du 30 mars 2012, conformément à la référence F and G.

6. Instructions de Coordination

a. Avis de SAR du CCCS

- (1) Les CCCS feront rapport à la Centre de Commandement Intégré des Force canadiennes (CCIFC) et au Centre multinational d'opérations aérospatiales (CMOA) de toutes les tâches de SAR des FAC et de tous les cas susceptibles de générer un intérêt de haut niveau, même si aucune ressource des FAC n'est assignée, selon un format normalisé tel que promulgué par le COIC SAR (Annexe B).
- (2) Dans le cas d'un dossier de SAR où les personnes n'ont pas été trouvées et où la réduction des recherches a été autorisée, le registre de SAR contiendra les détails du transfert à une autre autorité responsable qui a accepté le dossier. Les avis aux plus proches parents (PPP) devront être inscrits au registre. L'annexe C contient un modèle normalisé pour la transcription de l'information sur le transfert.
- (3) L'information incluse dans un rapport final de dossier de SAR ou les personnes n'ont pas été trouvées et où la réduction des recherches a été autorisée doit être approuvée par la chaîne de commandement opérationnelle avant d'être transmise au CCIFC/CMOA.
- (4) Le schéma de la figure 1 servira à communiquer le flux d'information concernant les dossiers actuels de SAR. Le CCIFC doit être informé (p. ex. les cmdt des SRR qui décident de transmettre l'information sur les dossiers de SAR directement au cmdt ou au cmdtA du COIC doivent s'assurer que le CCIFC en reçoit une copie).

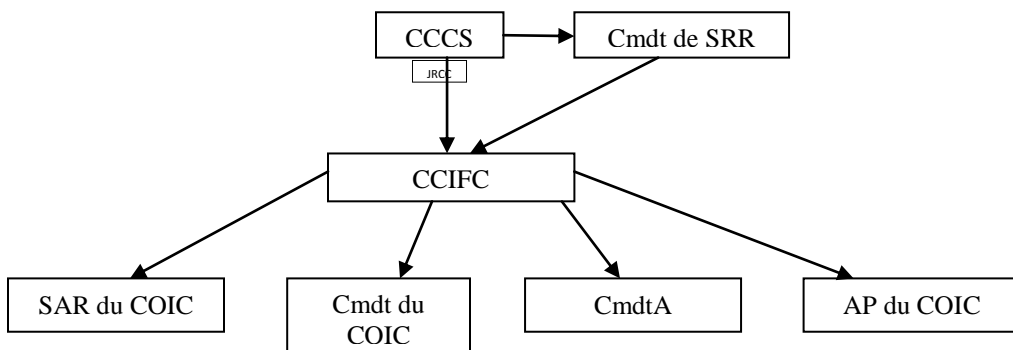

Figure 1. Flux d'information pour les dossiers actuels de SAR

b. Avis stratégique de SAR du CCIFC du COIC

- (1) Le CCIFC utilise l'information provenant de l'avis de SAR du CCCS pour informer un plus vaste auditoire des FAC et du MDN selon le type d'incident et le niveau d'intervention. Le CCIFC doit rédiger un avis d'opérations (avis ops), un avis STRATÉGIQUE DE SAR ou un avis de recherche et de sauvetage au sol (RSS), conformément aux instructions permanentes d'opérations (IPO) du CCIFC. Les avis OPS ou les avis STRATÉGIQUES DE SAR servent à informer l'auditoire des tâches des FAC et des ressources de la GCC alors que les avis ops donnent de l'information sur les tâches des Rangers canadiens. Au besoin, l'officier de quart du CCIFC peut consulter le personnel de SAR du COIC avant de publier les avis concernant les incidents de SAR. Le diagramme suivant servira à des fins de diffusion :

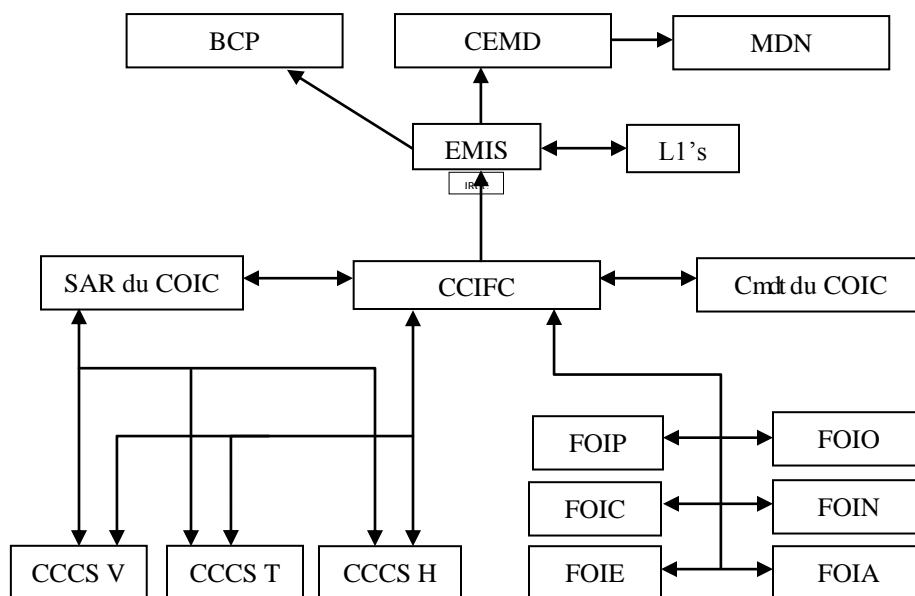

Figure 2. Flux d'information pour les avis du CCIFC

c. Processus de modification du Canadienne aéronautiques et maritimes
Manuel de recherche et de sauvetage (CAMSAR)

(1) Le comité fédéral de gouvernance des opérations de SAR sera le principal organisme de supervision chargé d'examiner les modifications proposées au Manuel canadien de recherche et de sauvetage aéronautiques et maritimes (CAMSAR). Le bureau de première responsabilité (BPR) des FAC pour cette publication sera la SAR du COIC. Les modifications doivent être soumises au BPR par courriel à l'adresse: +CAMSAR Modifications@CJOC HQ@Ottawa-Hull (P-OTG.CAMSARMod@intern.mil.ca). Le BPR de la SAR du COIC examinera les modifications reçues et les présentera à la réunion de l'automne du Sous-comité fédéral de gouvernance des opérations de SAR aux fins de discussion et d'inclusion ou non dans le CAMSAR. Les questions de gouvernance et les soumissions nécessitant une autorité supérieure seront déposées au FSAROGC pour décision.

d. Processus de PE pour les PE nouveaux ou renouvelés

- (1) Les CCCS feront participer la SAR du COIC à la rédaction ou au renouvellement de tous les protocoles d'entente (PE) relatifs aux ententes de SAR entre les CCCS et d'autres organismes. Il faut avoir une lettre de délégation de pouvoir du cmdt du COIC aux cmdt des SRR pour conférer au cmdt des SRR le pouvoir de signer tout PE international. La SAR du COIC travaillera avec le CCCS et l'officier de coordination des PE au Cabinet du Juge-avocat général des forces canadiennes (JAG) afin de veiller à ce que tous les PE fassent l'objet d'un processus officiel d'examen des PE, conformément à la référence I, qui comprend un examen par les personnes suivantes :
- (a) Directeur – Présentations ministérielles et ententes financières (DPMEF) pour le déroulement de l'examen financier requis;
 - (b) Directeur général – Sécurité de la défense (DGSD) pour un examen du point de vue de la sécurité;
 - (c) Directeur – Politiques et procédures (Matériel) 4 (DPPM 4) pour un examen du point de vue d'un approvisionnement potentiel;
 - (d) Le conseiller juridique du COIC/JAG doit procéder à un examen juridique obligatoire une fois que tous les autres examens ont été reçus.

- e. Directive relative aux maladies infectieuses à l'intention des CCCS. Les FAC n'ont actuellement pas la capacité de hisser ou de transporter en toute sécurité un patient atteint d'une maladie très contagieuse et préoccupante pour la santé publique dans un aéronef à voilure tournante. Les futures évaluations des risques se fonderont sur l'évaluation des menaces et les critères de dépistage précis de la maladie concernée. Elles pourront être transmises au CCCS par un certain nombre de sources, notamment le médecin-chef de la 1^{re} Division aérienne du Canada, la protection de la santé des forces, l'Agence de la santé publique du Canada, etc. Si un patient présente des symptômes qui pourraient soulever des préoccupations importantes en matière de santé publique, le CCCS doit communiquer avec le médecin-chef – division de service en tout temps en utilisant le téléavertisseur (204-931-1622) ou le BlackBerry (204-801-8983). Le médecin de garde évaluera la situation en fonction de la menace précise et donnera des conseils en vue d'éviter de placer le technicien SAR dans une situation qu'il est incapable de gérer, car il n'a pas les outils ou la formation nécessaires. Ce service est disponible en tout temps et il dispose de toutes les capacités nécessaires pour la consultation en matière de prévention et de santé publique.
- f. Rapports de mission SAR. Les commandants d'aéronefs doivent remplir un rapport de la mission de recherche et de sauvetage (SARMIS) chaque fois qu'une mission SAR est menée à son terme, qu'elle n'a pas été acceptée par la CA pour quelque raison que ce soit ou qu'elle ait été retirée par le CCCS. En mars 2017, un nouveau rapport de mission a été élaboré et promulgué aux escadrons. Les changements comprennent des options de menu déroulant pour faciliter l'achèvement du formulaire et de nouveaux éléments d'information conçus pour fournir plus de données statistiquement pertinentes sur la charge de travail de l'escadron et à l'appui de nouvelles initiatives SAR
- g. CATAIR. À partir de mars 2017, le Conplan de MAJAID (CONPLAN SOTERIA) demeure sous examen final et sera distribué à tous les Escadrons SAR et CCCSs une fois approuvés. Le CONPLAN sera mis en œuvre sur ordre du cmdt du COIC, à la recommandation de l'officier responsable (O Resp) du CCCS et d'un cmdt des SRR. Tout le personnel des CCCS et des escadrons doit se familiariser avec le CONPLAN et le passer en revue régulièrement afin d'être en mesure de le mettre en œuvre immédiatement sur demande.

7. Principaux Résultats Pour L'AF 2017

- a. Rapports trimestriels et annuels de SAR et données statistiques. Ces éléments sont une partie essentielle du processus de prise de décisions en matière de SAR. Les tâches suivantes sont attribuées :

- (1) Le commandant de la composante aérienne de la force interarmées (CCAFI) doit veiller à ce qu'un rapport de mission de l'escadron de SAR soit rempli et présenté après chaque mission de SAR confiée par un CCCS, au plus tard 30 jours après la mission;
- (2) Le CCAFI doit présenter un rapport statistique trimestriel sur la SAR, par voie électronique, au cmdt du COIC et une copie à la SAR du COIC au plus tard 30 jours après la fin de chaque trimestre civil. Le format figure au paragraphe 7.a (5) ci-dessous;
- (3) Les rapports statistiques trimestriels du CCAFI sur la SAR seront intégrés au rapport de 2017 du Comité fédéral de gouvernance opérationnelle SAR produit par le personnel de la SAR du COIC en collaboration avec le personnel de la Garde côtière canadienne (GCC) pour distribution interne au sein du ministère de la Défense nationale (MDN), des FAC, du ministère des Pêches et des Océans (MPO) et de la GCC au plus tard le 31 mars 2018;
- (4) Les statistiques recueillies à partir des rapports de mission d'opérations de SAR du CCAFI et du Système de gestion de mission – Recherche et sauvetage (SGM-SAR) constitueront la seule source de données statistiques en la matière au sein du MDN. Cette source sera utilisée exclusivement pour toutes les demandes d'obtention de données du Bureau du ministre de la Défense nationale (Bureau min DN), du MDN/des FAC (EMIS, COIC, ARC, AP) et des autres ministères;
- (5) Les données statistiques suivantes provenant des rapports de mission d'opérations de SAR, du SGM-SAR et des escadrons constitueront le fondement des rapports trimestriels et annuels. Il est prévu que le projet de remplacement SGM-SAR permettra de faire en sorte que ce rapport ne s'inspire que de cette source. Parmi les éléments devant faire l'objet d'un suivi et d'un rapport trimestriel et annuel, citons les suivants :
 - (a) Nombre total d'incidents par SRR :
 - i. Aéronautiques;
 - ii. Maritimes;
 - iii. Humanitaires;
 - iv. Hors de la ZResp canadienne; et
 - v. Fausses alertes/canulars.
 - (b) Nombre total de missions de l'ARC :

- i. Aéronautiques;
 - ii. Maritimes;
 - iii. Humanitaires;
 - iv. EVASAN de sauvetage;
 - v. EVASAN entre hôpitaux; et
 - vi. Soutien aérien à la GSAR.
- (c) Nombre total d'incidents au nord du 55^e parallèle dans la ZResp du Canada en matière de SAR;
- (d) Nombre total de missions de l'ARC au nord du 55^e parallèle :
- i. Aéronautiques;
 - ii. Maritimes;
 - iii. EVASAN maritimes;
 - iv. Humanitaires;
 - v. EVASAN de sauvetage;
 - vi. EVASAN entre hôpitaux; et
 - vii. Soutien aérien à la GSAR.
- (e) Total des retards de l'ARC lors de la réponse aux missions de SAR :
- i. Posture d'intervention en 30 minutes;
 - ii. Posture d'intervention en deux heures; et
 - iii. Les raisons pour les retards seront signalées par les codes de retards conformément au rapport de mission de SAR.
- (f) Non-disponibilité des aéronefs primaire par escadron :
- 1. Total des heures de non-disponibilité par type d'aéronef;
 - 2. Raison de la non-disponibilité :
 - aa. Inutilisable;
 - bb. Non-disponibilité de l'équipage (par métier);
 - cc. Autre (préciser).

8. Posture de SAR pendant l'été

- a. En 2013, le COIC a amorcé une évaluation échelonnée sur trois ans au terme de laquelle il y a eu un changement de posture de SAR de niveau 1 de 30 minutes (maintenant appelée PI 30) dans chaque SRR durant les mois d'été afin d'assurer une meilleure concordance avec les périodes (historiques) d'activité accrue. Chaque automne, les statistiques de la mission SAR de l'été ont été évalués par COIC et recherches pour la défense et le développement Canada (RDDC), et la posture d'été suivant ajusté, avec l'objectif de parvenir à une posture SAR optimale des variations saisonnières dans les trois SRR.
- b. Sur la base des données des trois années, une analyse du changement de posture des années précédentes et un examen de la durabilité seront adoptées, du samedi 20 mai au lundi 4 septembre 2017 inclusivement.

Esc	Lundi	Mardi	Mercredi	Jeudi	Vendredi	Samedi	Dimanche
442	0800-1600	PI2	PI2	0800-1600	0800-1600	1000-1800	1000-1800
435	0830-1630	0830-1630	0830-1630	0830-1630	0830-1630	PI2	RI2
424	0900-1700	0900-1700	PI2	PI2	0900-1700	1200-2000	1200-2000
413	PI2	PI2	0900-1700	0900-1700	0900-1700	0900-1700	0900-1700
103	1000-1800	1000-1800	1000-1800	PI2	PI2	1000-1800	1000-1800

Figure 3. Fois spécifiques sont PI 30. Toutes les autres heures sont PI2. Toutes les heures locales.

- c. Conformément au paragraphe 5.d. de la présente directive, la posture estivale définie ci-dessus n'empêche pas les cmdt des SRR d'ajuster la posture de SAR selon l'activité locale et régionale de SAR. Le cmdt du COIC devra être mis au courant par l'entremise du Centre de commandement intégré des Forces canadiennes (CCIFC) quand la posture est modifiée dans une SRR.
- d. Rapports sur les aéronefs principaux de SAR en attente Le Centre multinational d'opérations aérospatiales (CMOA) transmettra l'état de fonctionnement pour chaque aéronef principal de SAR par endroit au CCIFC. Quand cet état change, cela sera signalé immédiatement au CCIFC, ce qui devra comprendre l'heure prévue de remise en fonctionnement et une cellule d'aéronef de remplacement pour maintenir la disponibilité principale.

9. Comité fédéral de gouvernance des opérations de SAR
- a. Ce comité a été mis sur pied en tant que principal organisme de supervision pour les opérations de SAR aéronautiques des FAC et pour assurer la coordination efficace des opérations de SAR maritimes et aéronautiques menées par la GCC et les FAC dans le cadre de la composante fédérale du Programme national de SAR. Le comité est coprésidé par le cmdtA du COIC et le sous-commissaire, Opérations de la GCC. Les représentants des FAC comprennent le cmdtA de l'ARC et les cmdts des SRR. Le comité se réunira au moins deux fois par année.
 - b. Les responsabilités du comité (termes de référence à la réf. D) demeureront flexibles afin de réagir le mieux possible aux conditions changeantes et de veiller à être très bien placés pour veiller à ce que les principes, les politiques, les normes et les pratiques du système de SAR fédéral soient en place pour optimiser l'emploi de la force de la GCC et des composantes aéronautiques et maritimes des FAC du système de SAR fédéral. Un rapport annuel sera produit par le comité à l'intention du cmdt du COIC et du commissaire de la GCC au plus tard le 31 mars 2017.
10. Les affaires publiques
- a. Principaux principes de fonctionnement. Les commandants SRR, par l'entremise de l' OAP SRR appropriée, doivent s'assurer:
 - (1) Des communications rapides et efficaces pour démontrer la capacité de la CAF de répondre aux incidents de SAR;
 - (2) L'imagerie des équipes SAR qui fournissent de l'aide et effectuent des séquences de sauvetage (au minimum) est régulièrement recueillie et soumise à SRR OAP le plus rapidement possible après les missions; et
 - (3) Une fois disponible, utiliser au maximum les équipes de CCCS et SAR comme porte-parole.
 - b. Une annexe AP détaillée est publiée à l'Annexe D.
11. Posture pendant les jours fériés et PI 2 h, congés de Noël/du jour de l'An 2017-2018
- a. SRR Comd peut autoriser RP2 à leur discrétion pour les jours fériés.
 - b. Selon l'analyse des incidents historiques de SAR pendant les congés de Noël, les cmdts des SRR sont autorisés à adopter une posture de

disponibilité PI 2 h de 16 h, heure locale, du vendredi 15 décembre 2017 à 8 h, heure locale au mardi 2 janvier 2018 inclusivement.

ADMINISTRATION ET LOGISTIQUE

12. Partage de l'information

- a. La directive SAR sera publiée chaque année;
- b. Le CCAFI produira le rapport statistique trimestriel de SAR, conformément au paragraphe 7.a (5);
- c. La SAR du COIC, en collaboration avec la GCC, produira le rapport du Comité fédéral de gouvernance des opérations de SAR, conformément au paragraphe 7.a (3);
- d. Pour soutenir les travaux du Comité de gouvernance des opérations de SAR, le CCAFI diffusera le procès-verbal des réunions semestrielles du groupe de travail (GT) GCC SAR à des fins de contribution au rapport annuel de SAR;
- e. Afin de soutenir les communications efficaces entre les régions de SAR et le COIC, le CCIFC doit être informé des nominations intérimaires de cmdt de SRR et d'officiers supérieurs (off sup) en temps opportun.

COMMANDER ET CONTRÔLE

13. Haut niveau de préparation primaire Ressources SAR

- a. Le CCAFI désigne constamment 8 ressources SAR in rythme élevé à être utilisé pour les missions de SAR comme suit :

OPCON	Cmdt Halifax SRR			Cmdt Trenton SRR			Cmdt Victoria SRR	
Ressource	1 x CH149	1 x CH149	1 x CC130	1 x CH146	1 x CC130	1 x CC130	1 x Ch149	1 x CC115
Force normale	9 Escadre	14 Escadre		8 Escadre		17 Escadre	19 Escadre	
génééré par:	103 Esc	413 Esc		424 Esc		435 Esc	442 Esc	

Figure 4. Haut niveau de préparation primaire Ressources SAR.

- b. A moins qu'il ne soit autorisé par le CCAFI, cmdt SRR OPCON est limité par le nombre spécifique de ressources générées par les escadres/escadrons respectifs.

- c. Chaque ressource assignée ci-haut peut fournir un total accumulé de 40 heures PI30 à chaque semaine. Les autres ressources peuvent répondre au PI 2 s'ils ne sont pas déjà utilisés par le JRC.
- d. Lorsque des ressources aériennes additionnelles sont nécessaires en surplus des 40 heures PI de niveau 1 déjà assignées pour combler la demande du cmdt SRR, le CCCS approprié devra faire la demande au COIC. Une étude des options pour satisfaire la demande sera alors faite par le COIC en incluant l'autre groupe opérationnel pour identifier des solutions et, si possible opérationnellement, engendrera un message (soit par téléphone, courriel ou msg) autorisant des ressources supplémentaires.

14. Cadre de Commandement

- a. Le commandement et contrôle (C2) des opérations SAR doit être assuré au sein d'une chaîne de commandement la plus efficace et attentive possible qui permet de coordonner, d'affecter et de diriger les ressources et le personnel nécessaires pour mener les opérations SAR de façon expéditive.
- b. Selon la référence B et C, le cmdt du COIC assure l'OPCOM de toutes les opérations dans la ZResp de SAR canadienne. Le cmdt du COIC assure donc l'OPCOM pour l'emploi de toutes les ressources de SAR des FAC affectées à la tâche.
- c. Le cmdt 1 DAC est le commandant de la composante aérienne de la force interarmées (CCAFI) pour le cmdt du COIC. Le cmdt du COIC a délégué l'OPCOM pour toutes les ressources aériennes opérationnelles au CCAFI.
- d. Les cmdts des forces opérationnelles interarmées (FOI) Atlantique et Pacifique et le CCAFI sont désignés cmdts des régions de recherche et de sauvetage (SRR) Halifax, Victoria et Trenton respectivement. Les cmdts des trois SRR relèvent du cmdt du COIC pour la coordination, le contrôle et la conduite des opérations de SAR dans leur SRR respective. De plus, on leur délègue le pouvoir d'OPCON sur les ressources de SAR des FAC affectées à la tâche et ils l'exercent par l'entremise de leur CCCS respectif.
- e. Les O Resp des CCCS des FAC pour les CCCS relèvent de leur cmdt SRR respectif par l'intermédiaire de l'officier militaire haut gradé en matière de SAR nommé au sein de la chaîne de commandement du cmdt de la SRR. L'O Resp reçoit le TACON délégué des ressources de SAR des FAC affectées à la tâche.
- f. La SAR du COIC peut communiquer directement avec les O Resp des trois CCCS et du CCCM au besoin pour obtenir des précisions relativement à des enjeux mineurs liés directement à une mission de SAR ne pouvant pas être réglés à l'aide de l'information disponible comme les

rapports de mission normalisés du CCCS ou le registre des dossiers. Les contrôleurs du CCIFC doivent s'assurer que tous les recours pour obtenir de l'information sont épuisés avant de communiquer avec les coordonnateurs de mission de SAR du CCCS pendant une mission.

- g. Comme les frontières des SRR englobent les frontières des forces opérationnelles interarmées régionales (FOIR), les cmdts des SRR et de FOIR maintiendront une relation professionnelle étroite pour faciliter la collaboration en matière de SAR et d'enjeux de SAR qui toucheront les deux commandants.

S.J. Bowes
Le lieutenant-général

Annexes :

Annexe A – C2, opérations de SAR aéronautiques
Annexe B – Rapport de mission normalisé de CCCS
Annexe C – Entrée de registre de transfert de CCCS
Annexe D – SAR OAP

Annexe A – Directive SAR du Commandement des opérations interarmées du Canada

Le mai 2017

C2 des opérations de SAR maritimes et aéronautiques



Références :

1. B-GJ-005-300/FP-002, PIFC 3.0 Les opérations
2. B-GA-401-000/FP-001, Doctrine aérospatiale des Forces canadiennes – Commandement
3. B-GA-404-000/FP-001, Doctrine aérospatiale des Forces canadiennes – Projection
4. B-GA-209-001/FP-001 (MPO 5449) Manuel canadien de recherche et de sauvetage aéronautiques et maritimes (CAMSAR), septembre 2014

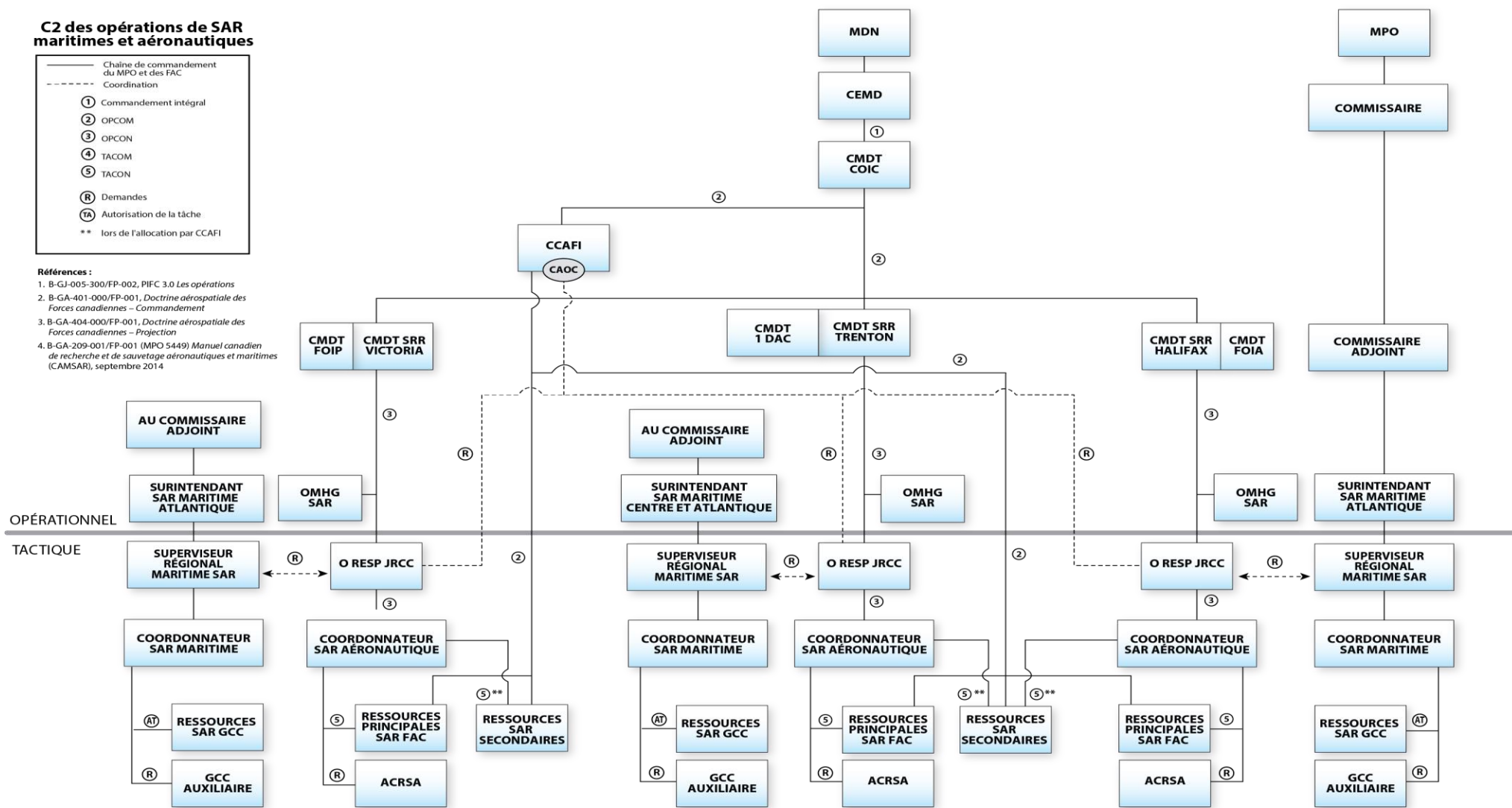

Remarques :

1. Le cmdt des MARPAC assume les rôles de cmdt des FOIP et de cmdt de SRR.
2. Le cmdt de la 1 DAC assume les rôles de CCAFI et de cmdt de la SRR TRENTON.
3. Le cmdt des FIMAR(A) assume les rôles de cmdt des FOIA et de cmdt de la SRR HALIFAX.
4. Le CCAFI a été délégué OPCOM de tous les moyens aériens opérationnels par le cmdt COIC.

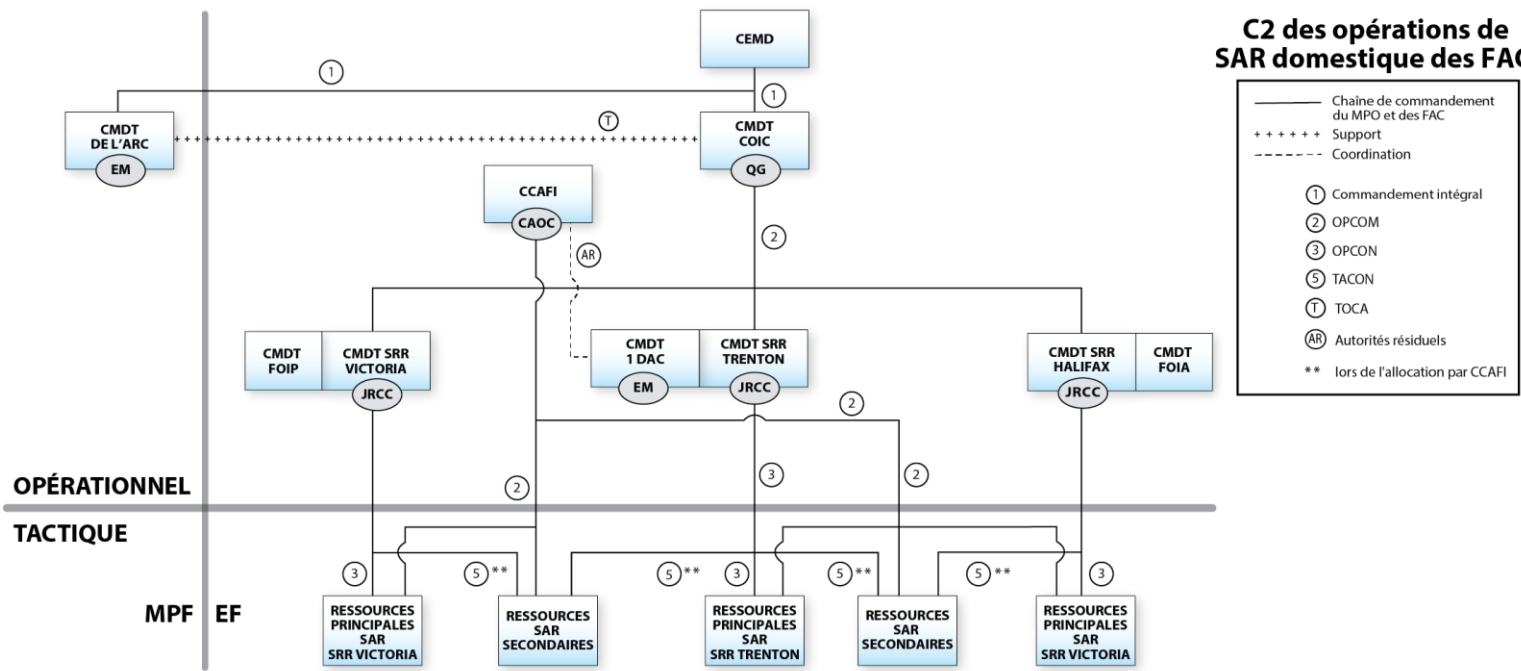

Directive SAR du Commandement des opérations interarmées du Canada

Le mai 2017

AVIS NORMALISÉ DE SAR – CCCS

Type d'avis : Choisir Avis initial , Mise à jour ou Avis final (inclure le numéro de dossier SAR et le nom).
Référence : GOH du RII, du MSG ou de la téléconférence.
a. Quoi : Nature de la détresse : aéronautique , maritime ou humanitaire (pour les détresses humanitaires, indiquer qui les FAC soutiennent).
b. Où : Décrire l'emplacement par rapport à un point de référence connu (p. ex., à 40 km au sud-est d'Iqaluit, au Nunavut, sur l'île Augustus).
c. Quand : Moment auquel le CCCS est prévenu (ne mentionner que les autres moments importants).
d. Qui : Objet des recherches et SRU impliquées.
e. Pourquoi : Brève description de l'incident. Faits seulement (pas d'évaluation).
f. Mesures prises : Mesures des FAC prises ou planifiées. N'anticipez pas ce qui sera prévu, mais limitez-vous aux mesures connues prévues ou organisées. Par exemple : « le Cormorant et le Hercules sont en route vers le secteur pour commencer les recherches. »
g. Divers : Tout autre renseignement pertinent, y compris la date du prochain rapport si elle est connue. Autrement, inscrire « Néant ».
h. Organisme responsable : FAC (pour tous les cas aéronautiques), GCC (pour tous les cas maritimes) ou le nom de l'organisme demandeur (si l'opération est en soutien à un autre organisme, p. ex. soutien à la province ou au service de police compétent).
i. Les médias ont-ils été mis au courant? O/N
j. L'OAP de la SAR a-t-il été mis au courant? O/N

REMARQUES :

- 1. AVIS INITIAL :** Requis dès qu'une ressource des FAC est affectée par l'entremise du CCCS. L'information fournie devrait être rédigée dans un langage clair dans la mesure du possible. Un courriel devra être envoyé du CCCS pour aviser le CCIFC et le CMOA.
- 2. MISES À JOUR :** Les mises à jour, lorsque requises, devront être numérotées, p. ex. mise à jour 1, mise à jour 2, etc. Les nouveaux éléments de l'avis seront indiqués par les caractères rouges. Les mises à jour ne sont requises qu'en cas de changement important dans la situation. Les mises à jour n'ont pas à être effectuées selon un calendrier précis, mais elles doivent être présentées quand beaucoup de temps s'est écoulé. Dans tous les cas, un avis final est requis conformément à ce qui suit.
- 3. AVIS FINAL :** Ces avis sont importants, car les quartiers généraux supérieurs veulent savoir pourquoi une mission a été suspendue afin de pouvoir répondre aux questions. Les nouveaux éléments de l'avis final seront indiqués par les caractères rouges. Il existe deux catégories de rapports finaux : ceux qui visent les incidents résolus et ceux qui visent les incidents non résolus :

- a. Incidents résolus : Un incident est jugé résolu quand l'objet de la recherche et tous les occupants ont été trouvés (peu importe leur état). Devrait indiquer que l'objet a été trouvé et transféré aux autorités compétentes (hôpital ou coroner, par exemple).
- b. Incidents non résolus : Un incident est considéré comme non résolu quand les personnes n'ont pas été trouvées et qu'il a été déterminé que des recherches plus avancées ne serviraient à rien, car le secteur a fait l'objet de recherches suffisantes, quand tous les secteurs probables ont été fouillés, quand il n'y a plus de chances de survie ou pour toute autre raison pertinente (fausse alerte). Ce type de rapport nécessite des précisions. Il devrait inclure un sommaire général des recherches effectuées, y compris la zone et la qualité de la couverture, des renseignements sur la réduction des recherches y compris la justification, l'autorité d'approbation et le moment où les activités des ressources ont été suspendues. Il faut indiquer qui accepte la responsabilité à titre d'organisme principal pour les personnes disparues et toute indication de demandes supplémentaires d'information ou de soutien.

Annexe C

Directive SAR du Commandement des opérations interarmées du Canada

Le mai 2017

Dans le cas d'un incident de SAR où les personnes n'ont pas été trouvées et une réduction des recherches est autorisée, les détails doivent être clairement indiqués dans le registre de SAR. Lorsque la responsabilité d'un incident de SAR est transférée du CCCS à un autre organisme, le registre de SAR indiquera clairement qui est cet organisme ainsi que l'information suivante.

Entrée de registre de transfert de CCCS

Principal organisme actuel :
Réduction des recherches approuvée par : (c.-à-d. O Resp, cmdt des SRR)
Organisme qui prend la relève : Inclure les coordonnées, indiquer l'aide demandée.
Nature et raison du transfert : (c.-à-d. les chances de survie sont minces, la zone a été fouillée à fond, personnes disparues, retrouvées, etc.)
Remarques :
Médias informés : O/N
OAP de la SAR avisé : O/N
Proches avisés : O/N

Annexe D

Directive SAR du Commandement des opérations interarmées du Canada

Le mai 2017

SITUATION		MISSION AP	
<p>Général. Les opérations SAR peuvent engendrer beaucoup d'intérêts de la part du public. Cela signifie qu'il faut coordonner avec nos partenaires SAR et assurer une certaine cohérence au sein des FAC quant à la façon dont ces missions sont communiquées. La coordination des activités des AP est cruciale pour les opérations SAR. Elle permet de fournir des informations au public concernant l'élément FAC de toute SAR.</p>		<p>Communiquer de façon rapide et efficace les informations concernant les opérations SAR, afin que le public ait davantage confiance en la capacité des FAC à intervenir lors des incidents SAR dans notre ZResp.</p>	
<p>Considérations stratégiques. Les opérations SAR peuvent être plurigouvernementales, à caractère émotionnel et à forte dimension politique, en plus d'être typiquement d'envergure régionale. Les aspects interreliés, quoique divers, des SAR – l'équipement, la posture, le positionnement et les délais d'intervention – sont plus complexes en raison des nombreux partenaires qui y participent. D'autant plus que la plupart d'entre eux ne relèvent pas directement du gouvernement fédéral ou du ministre responsable des opérations SAR.</p>			
EXÉCUTION		INSTRUCTIONS DE COORDINATION	
<p>1. Concept des opérations. Les cmdt de SRR dirigeront les activités des AP pour la plupart des missions SAR. Ainsi, les AP du COIC sauront quelles sont les communications publiques à transmettre afin que les éléments du niveau stratégique demeurent informés. La participation du commandement et du niveau stratégique aux opérations SAR courantes est à prévoir lorsqu'il y a un intérêt national, particulièrement dans les cas de perte de vies.</p> <p>2. Approche des AP.</p> <p>a. Pour les activités qui ne sont pas liées à une mission SAR en cours (sensibilisation, exercices, etc.) l'approche est active;</p> <p>b. Lors d'une mission SAR, l'approche des AP est à la discrétion du cmdt de SRR ou de la personne désignée. L'approche peut être déterminée selon plusieurs facteurs, entre autres : les directives et l'orientation du cmdt de SRR, l'intention stratégique, les ordres permanents, l'intérêt des médias, la sensibilisation ou l'intérêt du public, la confidentialité, la coordination avec les autres ministères gouvernementaux ou organismes partenaires et la situation entourant la mission SAR;</p> <p>3. Objectifs.</p> <p>a. Communiquer rapidement les bonnes informations concernant toute opération SAR où des éléments FAC aident les personnes dans le besoin;</p> <p>b. Inclure des images dans les communications sur les opérations;</p> <p>c. Dans la mesure du possible, maximiser l'utilisation des CCCOS et des équipages SAR comme représentants.</p> <p>4. Intention du commandant. J'ai l'intention de démontrer constamment notre habileté à effectuer des opérations SAR sécuritaires et efficaces axées sur une intervention en temps opportun lors d'incidents SAR.</p> <p>5. Effort Principal. Fournir des informations et des images convaincantes concernant nos opérations SAR et notre mandat.</p>	<p>6. Publics.</p> <p>a. public canadien;</p> <p>b. médias traditionnels et sociaux;</p> <p>c. chefs de communauté et organisations à bénévoles;</p> <p>d. intervenants.</p> <p>7. Thèmes.</p> <p>a. Les FAC interviennent de façon rapide et efficace aux incidents SAR;</p> <p>b. Le système SAR est possible grâce aux divers partenaires SAR;</p> <p>c. Les équipages SAR sont très compétents et bien équipés;</p> <p>d. L'état de préparation est la clé de la survie.</p> <p>8. Activités AP. Il faut recourir aux activités des AP suivantes :</p> <p>a. Relations avec les médias. Les cmdt de SRR doivent maximiser le recours aux relations avec les médias pour rejoindre leur audience;</p> <p>b. Médias sociaux. Chaque OAP de SRR doit maintenir une présence dans les média sociaux pour communiquer de façon rapide et efficace les informations concernant les opérations SAR. Les médias sociaux sont complémentaires aux relations avec les médias et ne doivent pas les remplacer;</p> <p>c. Imagerie. Conformément à la réf. I (Directive relative à l'imagerie SAR), il faut recueillir et rapidement diffuser les images sur les missions SAR afin de promouvoir le rôle des FAC dans celles-ci;</p>	<p>d. Sensibilisation. Les commandants de SRR doivent s'assurer que des activités de sensibilisation sont effectuées, dans la mesure du possible, aux côtés de leurs partenaires SAR.</p> <p>9. Articulations et tâches.</p> <p>a. AP du COIC.</p> <p>i. Identifier des représentants pour répondre aux responsabilités au niveau du commandement;</p> <p>ii. S'assurer que les questions d'intérêt stratégique/politique sont portées à l'attention des SAM(AP);</p> <p>iii. Transférer les informations pertinentes aux responsables de la mise sur pied d'une force pour permettre un bon soutien en temps opportun des AP dans les cas de mort ou de blessure grave d'un membre des FAC lors d'une opération du COIC;</p> <p>iv. Coordonner l'approbation et la diffusion de tous les produits des AP de niveau national.</p> <p>b. Chaque commandant du SRR.</p> <p>i. Déterminer l'approche des AP appropriée pour chaque mission SAR, à l'aide d'une variété d'activités des AP;</p> <p>ii. S'assurer que des processus sont en place pour recevoir, traiter et diffuser rapidement les images des missions SAR;</p> <p>iii. Informer rapidement les AP du COIC de toute activité des AP à l'intention de la sensibilisation de l'EMS.</p>	<p>10. Coordination. Les AP des FAC seront étroitement coordonnées avec les organisations ou agences responsables aux niveaux fédéral, provincial et municipal;</p> <p>11. Autorisation de distribution. Les cmdt de SRR sont l'autorité désignée de diffusion pour toutes les activités courantes des AP concernant les opérations SAR. Dans les cas où on détermine que les informations ont un intérêt national, la diffusion sera coordonnée avec les AP du COIC;</p> <p>12. Imagerie. En raison de la confidentialité et d'autres préoccupations d'ordre juridique, les images des missions ne seront publiées que par les Affaires publiques des FAC et non par des personnes individuelles à l'aide des médias sociaux ou de quel qu'autre façon;</p> <p>13. Rapports et comptes rendus. Les OAP de SRR informeront les AP du COIC des activités des AP liées aux missions SAR. Si l'intérêt des médias est élevé, des mises à jour fréquentes seront effectuées.</p> <p>14. Évaluation. La surveillance des médias et l'analyse des médias sociaux permettront de déterminer l'efficacité des activités des AP. Les OAP de SRR doivent également faire le suivi de tout nouvel enjeu dans la couverture médiatique ou l'opinion du public pouvant avoir une incidence sur les niveaux stratégiques.</p> <p>15. Personnes-ressources.</p> <p>a. OAP Sup Cont J35 du COIC : 613-945-2937;</p> <p>b. OAP Cont J3 du COIC : 613-993-6986;</p> <p>c. OSAP SRR Halifax : 902-427-0375;</p> <p>d. OSAP SRR Trenton : 204-833-2500 poste 2030;</p> <p>e. OSAP SRR Victoria : 250-363-2015.</p>

Commander

Commandant



Canadian Joint Operations Command
Commandement des opérations interarmées du Canada
Ottawa (Ontario) K1A 0K2

3385-1 (SAR/RDIMS #453307)

3385-1 (SAR/N° SGDDI 453307)

30 April 2018

Le 30 avril 2018

Distribution List

Liste de distribution

CANADIAN JOINT OPERATIONS
COMMAND SEARCH AND RESCUE
DIRECTIVE 2018

DIRECTIVE SAR DU COMMANDEMENT
DES OPÉRATIONS INTERARMÉES DU
CANADA 2018

1. Enclosed is the 2018 CJOC Search and Rescue (SAR) Directive.
2. This SAR Directive provides my direction and guidance, as well as my expectations for the SAR Region (SRR) Commanders. In addition, guidance on the completion and submission of reports and requests for information from the Joint Force Air Component Commander (JFACC) are included to enable the production of the Canadian Coast Guard and Canadian Armed Forces Federal SAR Operations Governance Committee Annual Report. This annual directive is designed to provide clear strategic and operational guidance for an already robust, flexible, and highly capable SAR system.
3. The protection of Canadians is CJOCs highest priority. Through the domestic SAR operation, citizens throughout the country see their Canadian Armed Forces

1. Vous trouverez ci-joint la directive du COIC 2018 sur la recherche et sauvetage (SAR).
2. Cette directive SAR fournit ma direction et mes orientations, ainsi que mes attentes pour les commandants de la Région SAR (SRR). De plus, des directives sur l'achèvement et la soumission des rapports et des demandes d'information du commandant de la composante aérienne de la Force interarmées (CCAFI) sont incluses pour permettre la production du rapport annuel du Comité de gouvernance des opérations fédérales SAR de la Garde côtière canadienne et des Forces armées canadiennes. Cette directive annuelle vise à fournir des directives opérationnelles claires et stratégique pour un système SAR déjà robuste, flexible et hautement capable.
3. La protection des Canadiens est la priorité absolue de CJOC. Grâce à l'opération SAR nationale, citoyens de tout le pays voient leurs Forces armées canadiennes en action,



in action, protecting Canadians and those that find themselves in peril throughout the vast Canadian SAR region, no matter their nationality. I appreciate and thank the SAR community's military, civilians and contractors who remain operationally focused and vigilant 365 days a year.

protégeant les Canadiens et ceux qui se trouvent en péril dans toute la vaste région SAR canadienne, peu importe leur nationalité. J'apprécie et remercie les militaires, les civils et les entrepreneurs de la communauté SAR qui demeurent opérationnels et vigilants 365 jours par année.

Le Lieutenant-général

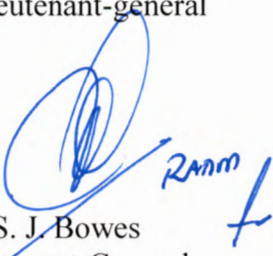

S. J. Bowes
Lieutenant-General

Enclosure: 1

Pièce jointe: 1

Distribution List (page 3)

Liste de distribution (page 3)

CAN UNCLASSIFIEDCAN SANS CLASSIFICATION

Distribution List

Liste de distribution

Action

Action

SRR Comd Halifax
 SRR Comd Victoria
 SRR Comd Trenton

Cmdt SRR Halifax
 Cmdt SRR Victoria
 Cmdt SRR Trenton

Information

Information

CDS
 DOS SJS
 ADM(Pol)
 Comd RCN
 Comd CA
 Comd RCAF
 ADM(PA)
 Comd 1 Cdn Air Div/SSO SAR
 JRCC Halifax/OIC
 JRCC Trenton/OIC
 JRCC Victoria/OIC
 CMCC Trenton/OIC
 CJOC HQ//COS Ops/CJOC SAR

CEMD
 DEM EMIS
 SMA(Pol)
 Cmdt MRC
 Cmdt AC
 Cmdt ARC
 SMA(PA)
 Cmdt 1 DAC/OSEM SAR
 CCCS Halifax/O Resp
 CCCS Trenton/O Resp
 CCCS Victoria/O Resp
 CCCM Trenton/O Resp
 GQ COIC//CEM Ops/COIC SAR

Mr. Mario Pelletier
 Deputy Commissioner, Operations
 Canadian Coast Guard
 200 Kent Street
 Ottawa, Ontario K1A 0E6

M. Mario Pelletier
 Sous-commissaire, Opérations
 Garde côtière canadienne
 200, rue Kent
 Ottawa, Ontario K1A 0E6

Mr. Patrick Tanguy
 Assistant Deputy Minister
 Emergency Management and Programs
 269 Laurier Avenue West
 Ottawa, Ontario K1A 0P8

M. Partrick Tanguy
 Sous-ministre adjointe
 Gestion des urgences et programmes
 269, rue Laurier Ouest
 Ottawa, Ontario K1A 0P8

CAN UNCLASSIFIED

Commander



Commandant

Canadian Joint Operations Command
 Commandement des opérations interarmées du Canada
 Ottawa, Ontario, K1A 0K2

3385-1 (SAR/RDIMS #433082)

30 April 2018

CANADIAN JOINT OPERATIONS COMMAND
SEARCH AND RESCUE DIRECTIVE 2018

- References: A. Canadian Aeronautical and Maritime Search and Rescue Manual (CAMSAR), 01 Sept 2017
 B. CDS Directive on CAF Command and Control and the Delegation of Authority for Force Employment, 15 June 2015
 C. CJOC Standing Operations Order for Domestic Operations (SOODO), 17 July 2014
 D. Federal SAR Operations Governance Committee, Terms of Reference, 08 June 2017
 E. CJOC SAR Public Affairs Plan, October 2014
 F. 03385 (Comd), GSAR Protocols Implementation, 30 March 2012
 G. Commander's Guidance – Force Employment of Canadian Rangers, 23 June 2014
 H. 3350-1 Search and Rescue Imagery Directive, 26 February 2016
 I. DAOD 7014 Series - Memoranda of Understanding
 J. Canadian Forces Aerospace Command Doctrine (B-GA-401-000/FP-001), March 2012

SITUATION

1. General. The Government of Canada has a fundamental domestic and international obligation to come to the aid of persons in distress. To satisfy this obligation, the National Search and Rescue Program (NSP) includes a federal and non-federal component, incorporating a diverse group of government, military, industry and volunteer organizations to collaboratively provide Search and Rescue (SAR) services.
2. The Canadian Armed Forces (CAF) support five Primary SAR Squadrons, three Joint Rescue Coordination Centres (JRCCs), and the Canadian Mission Control Centre (CMCC) which collaboratively operate at high tempo to deliver SAR services to Canadians on a 24/7 basis. Three Combat Support Squadrons can also be called upon to perform enhanced secondary SAR duties in addition to their primary role of base support. The overall effective operation of the federally coordinated aeronautical and maritime SAR system and the provision of air resources in response to aeronautical and maritime SAR incidents is the

1/13



National Défense
 Defence nationale

CAN UNCLASSIFIED

Canada

CAN UNCLASSIFIED

Canadian Joint Operations Command's (CJOC) most enduring mission. The CAF's continued ability to meet the demands of this mission and maintain the public's confidence in the SAR system is paramount.

MISSION

3. CJOC, through its three Search and Rescue Region (SRR) Commanders (Comds), will conduct safe and effective SAR operations with a focus on timely response to aeronautical, maritime and humanitarian SAR incidents.

EXECUTION

4. Intent. This Directive, produced annually, will provide direction to CAF personnel on the force employment of SAR.

5. Concept of Operations

- a. Although Canada is divided into three SRRs, the shared use of primary SAR assets between the SRRs is essential to the overall success of the SAR system. In accordance with (IAW) reference A, each SRR Comd will cooperate to support SAR operations throughout Canada with the expectation that the sharing of assets between SRRs will be coordinated at the lowest level of the operational chain of command. If a resolution on the sharing of assets cannot be achieved between the affected SRRs, Comd CJOC or his designate will provide final direction.
- b. SRR Comds will deliver a response through their respective JRCC upon receipt of a distress call or call for assistance. An aeronautical response to a SAR incident shall be prioritized by the degree of the emergency (Uncertainty, Alert or Distress Phase) and whether the nature of the distress is aeronautical, maritime or humanitarian.
- c. CAF primary SAR aircraft and crews under the control of the applicable SRR Comd will provide an aeronautical response to persons in distress within Canada's SAR Area of Responsibility (AOR) on a 24/7 basis. SAR crews are expected to make every effort to achieve the most expeditious launch time within the limits of safe operations. IAW reference A, the maximum reasonable time to get airborne once tasked by the JRCC is either 30 minutes during response posture (RP 30) or 2 hours (RP2). The response times may be susceptible to delays due to extreme weather conditions, mechanical failures, mission specific requirements, or flying regulations. Length and reasons for delay will be recorded by the crews on their SAR Mission (SARMIS) reports.
- d. The normal SAR posture shall be 30 minute standby (RP30) 0800 – 1600 hrs Monday to Friday and 2 hour standby (RP2) all other times and statutory

CAN UNCLASSIFIED

holidays. The summer posture shall be as directed at para 8 of this document. When necessary the SRR Comds will adapt SAR standby periods and posture SAR assets as required in consideration of all relevant factors and existing constraints, to coincide with periods of greatest potential SAR activity. Should an SRR Comd elect to change the SAR posture in their region, Comd CJOC shall be informed.

- e. SAR Technicians are expected to penetrate an incident site by the most effective means available whether on land, on the water or under the water in order to assess the situation, initiate and maintain medical treatment and sustain and evacuate the survivors.
- f. Response to humanitarian incidents in the form of air support to provincial and territorial authorities, e.g. ground SAR, medical evacuations (MEDEVACs), will continue to be a risk in terms of managing primary SAR resources. SRR Comds will continue to support the provinces and territories when responses to aeronautical and maritime incidents are not imminently at risk of being jeopardized. JRCCs are to keep track of MEDEVACs performed in their regions. Statistics on mission length and costs (related to flying hours) will be tracked and reported to CJOC SAR annually NLT 31 Jan.
- g. In addition to the primary SAR aircraft, all other RCAF aircraft are considered secondary SAR resources in addition to their primary task. It is understood that they are not staffed to maintain a standby posture and are on an “as available” basis. The three combat support squadrons with enhanced SAR capabilities are included as secondary SAR resources.
- h. All other CAF assets are considered secondary SAR resources and may be available to assist if requested by the applicable SRR Comd.
- i. During SAR incidents which may generate higher than normal media interest, SRR and Wing Public Affairs Officers (PAOs) will coordinate with CJOC PA to ensure all levels of the organization communicate effectively as per reference E.
- j. The SRR Comds will continue to use the Ground SAR protocol dated 30 March 2012 as per reference F and G.

6. Coordinating Instructions

a. JRCC SAR Advisories

- (1) JRCCs shall report all CAF SAR tasks and all cases that may generate high level interest even if no CAF resource is tasked, to the Canadian Forces Integrated Command Centre (CFICC) and the Combined

Aerospace Operations Centre (CAOC) using a standardized format as promulgated by CJOC SAR (Annex B).

- (2) For a SAR case where the person(s) have not been located and a search reduction has been authorized, the SAR case log will reflect the details of the handover to another responsible authority who has accepted the case. Notification of the Next of Kin (NOK) shall be included in the log. A standardized format for recording the handover information is provided at Annex C.
- (3) Information included in a final report of a SAR case where the person(s) have not been located and a search reduction has been authorized, must be approved by the operational CoC before being relayed to the CFICC/CAOC.
- (4) The chart at Figure 1 will be used as a means of communicating the flow of information regarding current SAR cases. The CFICC shall not be bypassed (eg: SRR Comds who choose to pass SAR case information directly to the CJOC COS Ops or Comd, must ensure the CFICC is copied).

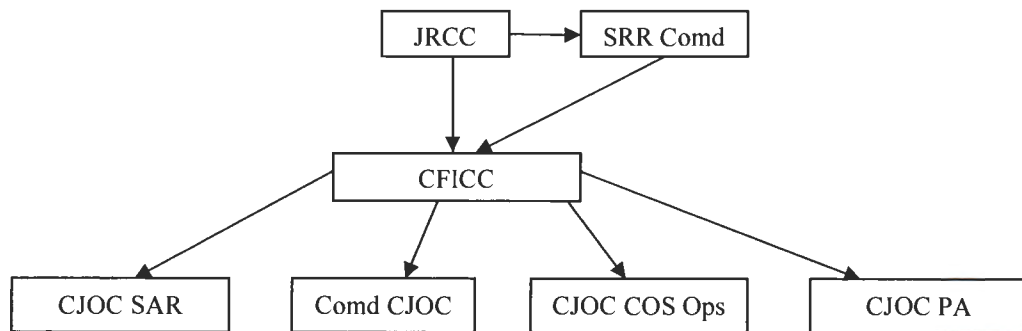

Figure 1. Flow of information for current SAR cases

b. CJOC CFICC SAR Strategic Advisory

- (1) The CFICC uses the information received from the JRCC SAR Advisory, to inform a wider CAF/DND audience specific to the type of incident and level of response. The CFICC shall draft an OPS Advisory, STRATEGIC SAR Advisory, or GSAR advisory as per the CFICC SOPs. OPSs or STRATEGIC SAR Advisories are utilized to inform the audience of tasking of CAF and CCG assets, while OPS Advisories inform of Canadian Ranger tasks. If required, the CFICC Watch Officer may consult with CJOC SAR staff before issuing

CAN UNCLASSIFIED

advisories pertaining to SAR tasks. The following flow chart (Figure 2) will be used for dissemination:

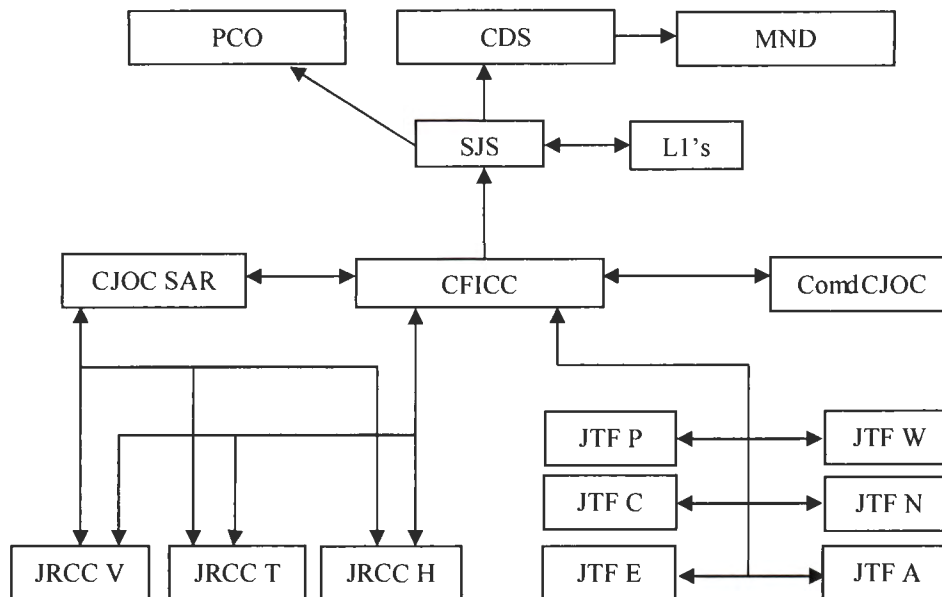

Figure 2. Flow of information for CFICC Advisories

c. Canadian Aeronautical and Maritime Search and Rescue (CAMSAR) Amendment Process

- (1) The Federal SAR Operations Governance Committee (FSAROGC) will be the principal oversight body to review proposed CAMSAR amendments. The CAF OPI for this publication will be CJOCSAR. Amendments should be submitted to the OPI via email using the email address +CAMSAR Modifications@CJOC HQ@Ottawa-Hull (P-OTG.CAMSARMod@intern.mil.ca). Amendments received will be reviewed by the CJOCSAR OPI and tabled at the Federal SAR Operations Governance Sub-Committee (FSAROG-SC) meeting for discussion and decision for inclusion in CAMSAR. Governance issues and submissions requiring higher authority will be tabled at the

d. MOU process for new or renewed MOUs

- (1) JRCCs shall engage CJOCSAR in the drafting or renewal of all MOUs pertaining to SAR agreements between JRCCs and other agencies. There must be a delegation of authority letter in place from Comd CJOC to the SRR Commanders, to grant the SRR Comd authority to sign any international MOU. CJOCSAR will work with the JRCCs and the MOU Coordination Officer within the Office of the JAG, to

CAN UNCLASSIFIED

ensure that all MOUs undergo a formal MOU review process as per reference I, which includes review by:

- (a) Director Corporate Submissions and Financial Arrangements (DCSFA) for the conduct of the requisite financial review;
- (b) Director General Defense Security (DGDS) for review from a security perspective;
- (c) Director Materiel Policy and Procedures (DMPP) for review from a potential procurement perspective; and
- (d) Judge Advocate General (JAG)/CJOC Legal Advisor to have a mandatory legal review carried out once all other review commentary has been received.

7. Key Outcomes For 2018

- a. Quarterly and annual SAR reports and statistical data. Quarterly and annual SAR reports and statistical data collected using SMMS and SARMIS reports are an integral part of SAR decision making. The data is used for such things as responding to the Auditor General's report and recommendations, providing meaningful data for capital projects such as the FWSAR procurement and trends analysis in SAR missions and operations. The following tasks are assigned:
 - (1) JFACC will ensure that a squadron SARMIS report is accurately completed and submitted after each SAR mission tasked by a JRCC NLT 30 days post mission;
 - (2) JFACC will submit a SAR quarterly statistical report electronically to Comd CJOC, info CJOC SAR, within 30 days of the end of each calendar quarter. The format is outlined in para 7. a. (5) below;
 - (3) The JFACC SAR quarterly statistical reports will be incorporated into the 2018 FSAROGC annual report produced by CJOC SAR staff in collaboration with Canadian Coast Guard (CCG) staff. It will be produced for internal distribution within the Department of National Defence (DND)/CAF & Department of Fisheries and Oceans (DFO)/Canadian Coast Guard (CCG) NLT 31 March 2018;
 - (4) The statistics gathered from the JFACC SAR operations mission reports and the SAR mission management system (SMMS) shall be the main source for statistical SAR data within DND. These data sources will be exclusively used for all data inquiries by the Minister of

National Defence Office (MNDO), DND/CAF (SJS, CJOC, RCAF, PA) and Other Government Departments; and

- (5) For the purpose of providing additional statistical data, SARMIS reports, SMMS and squadron reporting will form the basis of information for quarterly and annual reports. It is anticipated that the SMMS replacement project will enable this report to be exclusively drawn from that single source. Items to be tracked and reported quarterly and annually include:
- (a) Total incidents by SRR:
 - i. Aeronautical;
 - ii. Maritime;
 - iii. Humanitarian;
 - iv. Outside Canadian AOR; and
 - v. False Alarm/Hoax.
 - (b) Total CAF missions:
 - i. Aeronautical;
 - ii. Maritime (including marine medevacs);
 - iii. Humanitarian (including rescue medevacs, hospital to hospital medevacs and support to GSAR); and
 - iv. Unknown (A search and rescue incident of unknown origin, its source remaining untraced at the conclusion of the incident).
 - (c) Total incidents north of 55° latitude in Canada's AOR;
 - (d) Total CAF missions north of 55°:
 - i. Aeronautical;
 - ii. Maritime (including marine medevacs);
 - iii. Humanitarian (including rescue medevacs, hospital to hospital medevacs and support to GSAR); and
 - iv. Unknown (A search and rescue incident of unknown origin, its source remaining untraced at the conclusion of the incident).
 - (e) Total RCAF delays in responding to SAR missions:
 - i. 30 minute response posture;
 - ii. 2 hour response posture; and

iii. Reason for delay shall be listed by delay code as per SAR mission report.

(f) Primary SAR Aircraft unavailability by squadron:

- i. Total hours unavailable by aircraft type;
- ii. Reason for unavailability:
 - iii. Unserviceable;
 - iv. Crew unavailable (by trade); and
 - v. Other (specify).

8. Summer SAR Posture

- a. In 2013, CJOC embarked on a three year phased trial, whereby the 30 min RP30 SAR posture was shifted in each SRR during the summer months, to more closely align with (historical) times of increased activity. Each fall, the SAR mission statistics from the summer were evaluated by CJOC and Defence Research and Development Canada (DRDC), and the following summer posture adjusted, with the goal of achieving a seasonally optimal SAR posture in all three SRRs.
- b. Based on data from all three years, an analysis of previous years posture shift and combined with consideration for sustainability, a summer posture schedule as per figure 4 shall be adopted, commencing Saturday, 19 May through to Monday, 3 Sept 2018 inclusive. Should a squadron be scheduled for RP30 on a statutory holiday during the summer SAR posture period they will be expected to be on RP30 as per this directive.

Sqn	Monday	Tuesday	Wednesday	Thursday	Friday	Saturday	Sunday
442	0800-1600	0800-1600	RP2	RP2	0800-1600	1000-1800	1000-1800
435	0830-1630	0830-1630	0830-1630	0830-1630	0830-1630	RP2	RP2
424	0900-1700	0900-1700	RP2	RP2	0900-1700	1200-2000	1200-2000
413	1000-1800	1000-1800	1000-1800	1000-1800	1000-1800	RP2	RP2
103	1000-1800	1000-1800	1000-1800	1000-1800	1000-1800	RP2	RP2

Figure 4. Specific times are RP30. All other hours are RP2. All times local.

- c. As per para 5.d. of this Directive, the Summer Posture defined above does not preclude SRR Commanders from adjusting the SAR posture to meet local / regional SAR activity. Comd CJOC shall be informed through the Canadian

CAN UNCLASSIFIED

Forces Integrated Command Centre (CFICC) whenever the posture is adjusted in any SRR.

- d. Primary SAR Stand-by Aircraft Reporting. The Canadian Air Operations Centre (CAOC) will provide the serviceability state for each primary SAR aircraft by location to the CFICC. Whenever there is a change to that state, it shall be reported immediately to the CFICC which shall include the Estimated Time of Return to Operations (ETRO) and replacement airframe to maintain primary standby.

9. Federal Search and Rescue Operations Governance Committee (FSAROGC)

- a. This committee has been established as the principal oversight body for CAF aeronautical SAR operations as well as the effective coordination of aeronautical and maritime SAR operations conducted by the Canadian Coast Guard (CCG) and the Canadian Armed Forces as part of the federal component of the National SAR Program. It is co-chaired by CJOC Chief of Staff Operations and the CCG Deputy Commissioner Operations. CAF members include the Deputy Commander RCAF, and the SRR Comds. The committee will meet twice annually as a minimum.
- b. The Committee's responsibilities (TORs at reference D) will remain flexible, to best react to changing conditions and to be in the best position to ensure that the federal SAR system's principles, policies, standards and practices are in place to optimize force employment of the CCG and CAF aeronautical and maritime components of the Federal SAR system. An annual FSAROGC report will be produced by the committee for the Comd CJOC and Commissioner CCG NLT 31 March 2018.

10. Public Affairs

- a. Main operating principles. SRR Comds, through the appropriate SRR PAO, shall ensure:
 - (1) Rapid and effective communications to demonstrate CAF's ability to respond to SAR incidents;
 - (2) Imagery of SAR crews delivering aid and conducting rescue sequences (as a minimum) is regularly collected and submitted, as per reference H, to SRR PAO's asap following SAR missions; and
 - (3) When available, maximum use of JRCC and SAR crews as spokespersons.

CAN UNCLASSIFIED

- b. A detailed PA Annex is published at Annex D.
11. RP2 Posture Statutory Holidays and Xmas/New Year’s Leave Period 2018/2019
- a. SRR Comd may authorize RP2 at their discretion for statutory holidays.
 - b. Based on analysis of historical SAR tasks during the Christmas holiday season, SRR Commanders are authorized to adopt an RP2 standby posture for a two week period to encompass the Christmas and New Year’s holiday period. Exact dates and timings will be at the discretion of the SRR Comds based on recommendation from the appropriate JRCC and are to be promulgated by message once determined.

ADMINISTRATION AND LOGISTICS

12. Information Sharing
- a. The CJOC SAR Directive will be published on an annual basis;
 - b. JFACC will produce the SAR statistical quarterly report as per 7. a. (5);
 - c. CJOC SAR in collaboration with the CCG will produce the annual Federal SAR Operations Governance Committee report as per 7. a. (3);
 - d. To support the work of the SAR Operations Governance Committee, JFACC will make available the minutes from the SARCAG WG for contribution to the annual SAR report; and
 - e. To support effective communications between the SAR regions and CJOC, acting SRR Commanders and acting Senior Military Officer (SMO) should be identified to the CFICC in a timely manner.

COMMAND AND CONTROL

13. High readiness primary SAR assets
- a. For the purposes of SAR mission employment, the JFACC allocates 8 continuous high readiness primary SAR assets as per Figure 5 below.

OPCON	Halifax SRR Comd			Trenton SRR Comd			Victoria SRR Comd	
Asset	1 x CH149	1 x CH149	1 x CC130	1 x CH146	1 x CC130	1 x CC130	1 x Ch149	1 x CC115
Normally Force Generated By:	9 Wing	14 Wing		8 Wing		17 Wing	19 Wing	
	103 Sqn	413 Sqn		424 Sqn		435 Sqn	442 Sqn	

Figure 5. High readiness primary SAR assets

- b. Unless approved by the JFACC, SRR Comds OPCON is limited to the specified assets that are Force Generated by each respective Wing and squadron.
- c. The above allocated assets are each capable of providing a total of 40 cumulative hours of RP30 each week. At all other times assets will be capable of maintaining RP2.
- d. When aerospace assets beyond assigned allocations are required to meet SRR Comd demands, including hours of RP30 beyond 40 hours / week, the respective JRCC will initiate a request through the CAOC. Such requests will result in CAOC assessment of options across all operational capability groups to identify primary and secondary SAR solutions and, subject to operational viability, will result in an approval message (telephone/email/msg) committing additional resources.

14. Command Framework

- a. The National SAR C2 framework. Command and Control (C2) for SAR operations, as depicted in Annex A, A-1/2, should be conducted with the most effective and responsive chain of command possible so that the needed assets and personnel are provided the most relevant and timely information and coordinated, tasked and directed to conduct SAR operations expeditiously and efficiently. The C2 framework is further detailed here:
 - (1) IAW reference B, Comd CJOC has OPCOM of all SAR operations in the Canadian SAR AOR. As such, Comd CJOC has OPCOM for force employment of all assigned CAF SAR assets.
 - (2) The Comd 1 Canadian Air Division (1 Cdn Air Div) is the Joint Forces Air Component Commander (JFACC) for the Comd CJOC. The JFACC has been delegated OPCOM for all operational air assets by the Comd CJOC.
 - (3) The Comds of Joint Task Force Atlantic (JTFA), Joint Task Force Pacific (JTFP) and the JFACC are designated as the Search and Rescue Region (SRR) Comds for the Halifax, Victoria and Trenton SRRs respectively. The three SRR Comds are accountable to the Comd CJOC for the coordination, control and conduct of SAR operations within their respective SRRs. Additionally, IAW reference C, SRR Comds are delegated OPCON, from the Comd CJOC, of assigned CAF SAR assets. This OPCON is then exercised through the

respective OICs of the three JRCCs and the aeronautical SAR Mission Coordinators.

- (4) IAW reference J, OPCON permits commanders to immediately employ assigned resources without further reference to a senior authority. Commanders may further delegate OPCON and TACON of assigned forces.
 - (5) CAF Officers-In-Charge (OICs) of the JRCCs are responsible to their respective SRR Comd through the Senior Military Officer (SMO) for SAR. Each SMO is appointed from within the respective SRR Comds chain of command. Also IAW reference. C, each JRCC OIC is delegated TACON of assigned CAF SAR assets within their respective SRR.
 - (6) IAW reference. J, TACON allows local direction and control of movements or manoeuvres necessary to accomplish the missions or tasks assigned. In other words, JRCC aeronautical coordinators can task and direct designated CAF SAR assets where to go and what to do in order to accomplish a specific SAR mission.
 - (7) CJOC SAR is authorized direct contact with the OICs of the three JRCCs and CMCC as required to clarify issues directly related to specific SAR missions that cannot be resolved through available information. This may include sources such as squadron SARMIS reports, JRCC Daily SARSUMs or SMMS case logs. CFICC Controllers shall ensure all alternate avenues for obtaining SAR related information are exhausted prior to contacting duty JRCC SAR Mission Coordinators during an ongoing mission.
 - (8) Since the SRR boundaries encompass specific boundaries of the various Regional Joint Task Forces (RJTF), the SRR Comds and RJTF Comds will maintain a close working relationship to facilitate cooperation on SAR missions and potential SAR issues that may affect both commanders.
- b. ATF Construct. The lines of command and control (C2) differ from normal SAR C2 when circumstances require an Air Task Force (ATF) to be established. Upon declaration of a Major Search by the SRR Comd, for which the generation of an ATF is, the JFACC will generate an ATF with OPCON provided to the SRR Comd. A TOCA msg will provide all applicable caveats including allocation of specified forces, reporting responsibilities and relationships, and the provision of a qualified Search Master (SM) within the ATF.

CAN UNCLASSIFIED

S.J. Bowes *RADM L*
Lieutenant-General

Annexes:

- Annex A – Aeronautical SAR Operations C2
- Annex B – Standardized JRCC Mission Report
- Annex C – JRCC Handover Log Entry
- Annex D – SAR PA

Annex A
 Canadian Joint Operations Command SAR Directive 2018
 March 2018

Canadian Air & Marine SAR Tasking C2



- References:**
1. B-GJ-005-3000/FP-001, CFJP 3.0 Operations
 2. B-GA-401-000/FP-001, Canadian Forces Aerospace Command Doctrine
 3. B-GA-404-000/FP-001, Canadian Forces Move Doctrine
 4. B-GA-209-001/FP-001 (DFO 5449) Canadian Aeronautical and Maritime Search and Rescue Manual (CAMSAR), Sep 2014.

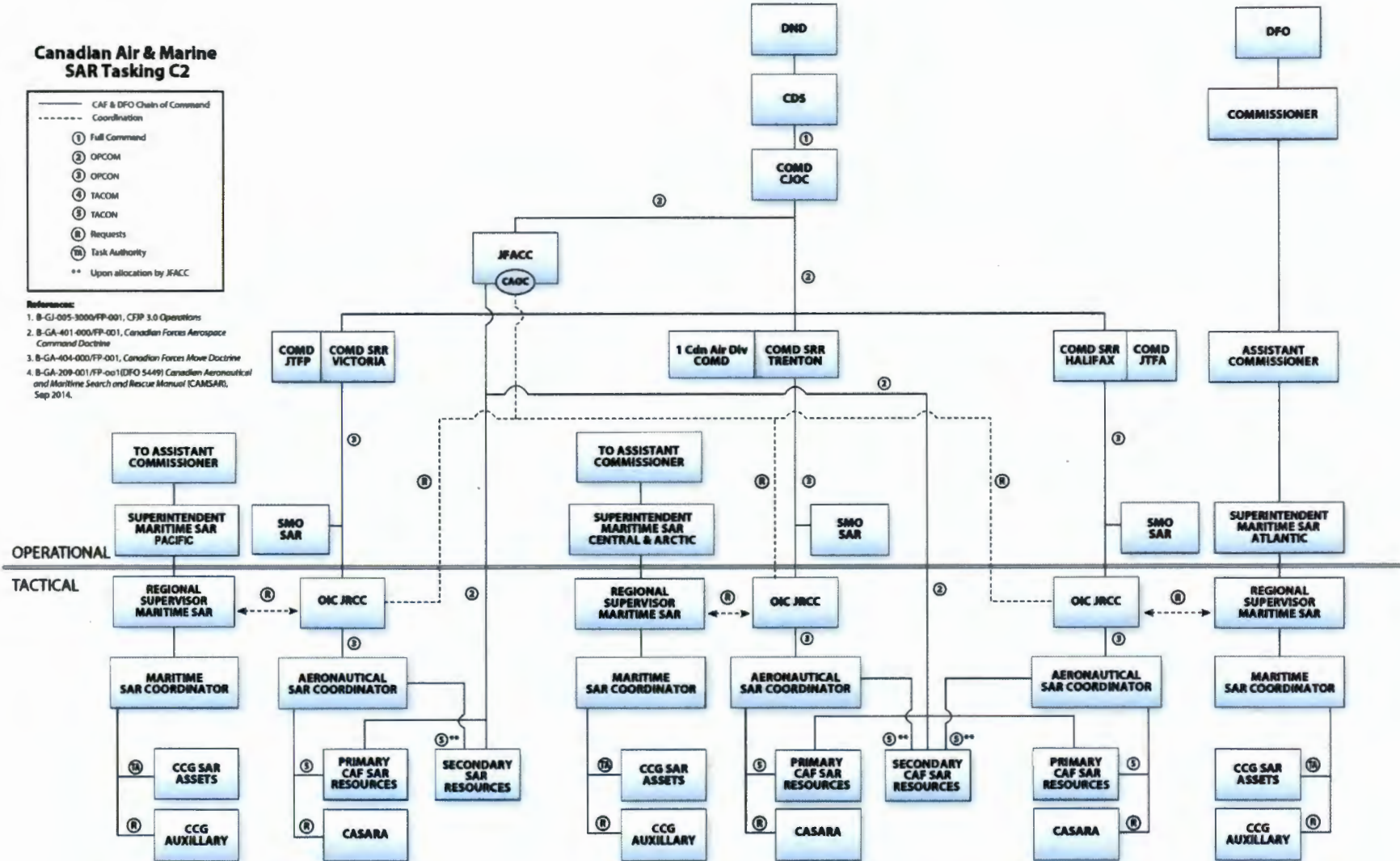

- Notes:**
1. COMD MARPAC performs roles of COMD JTFP and COMD SRR VICTORIA.
 2. COMD 1 CAD performs roles of JFACC and COMD SRR TRENTON.
 3. COMD MARLANT performs roles of COMD JFA and COMD SRR HALIFAX.
 4. The JFACC has been delegated OPCOM of all operational air assets by Comd CJOC.

Annex B
 Canadian Joint Operations Command SAR Directive 2018
 March 2018

STANDARDIZED JRCC SAR ADVISORY

Advisory Type: Select from Initial, Update or Final (include SAR case number and name).
REF: DTG of SIR, MSG or Telecon
a. What: Distress nature: Aeronautical, Maritime, or Humanitarian (for humanitarian cases include who CAF is supporting).
b. Where: Describe the location in reference to some established, known reference point. (Example - 40 km SE Iqaluit, NU on Augustus Island)
c. When: Time of notification to the JRCC. (Other timings are to be kept to significant timings only)
d. Who: Search object (no names) and what SRUs are involved.
e. Why: Brief description of incident. Factual information only (no assessment)
f. Action Taken: What CAF action has taken place or is planned. Don't anticipate what will be planned but rather what known action is scheduled or organized. Example "the Cormorant and Hercules are en route to the area to commence the search."
g. Misc: Any other pertinent information. This should include next report if known. Otherwise, this section shall read "Nil."
h. Lead Agency: CAF (for all aeronautical cases), CCG (for all maritime cases) or the name of requesting agency (if in support of another agency i.e. support to the province or police force of jurisdiction)
i. Was media informed? Y/N
j. Was SRR PAO notified? Y/N

NOTES:

- INITIAL:** Required whenever a CAF asset is tasked through the JRCC. Information provided should be written in plain English to the maximum extent possible. One email will be sent from JRCC to inform both CFICC and CAOC.
- UPDATES:** Updates, when required, will be sequentially numbered e.g. update 1, update 2 etc. Red font shall be used for any updated text in the advisory. Updates are only required if anything significant develops in the case. Although there is no set time frame for an update, updates should be provided when a significant amount of time has passed. In any case, a final advisory is required as specified below.
- FINAL:** Final advisories are significant because it informs higher headquarters why a mission was stood down in order to respond to questions. Red font shall be used for the updated text in the final advisory. There are two categories of final advisories, resolved and unresolved:

CAN UNCLASSIFIED

- a. Resolved: An incident is considered resolved when the search object and all occupants have been located (regardless of status). The advisory shall include a statement that the search object has been found and have been passed to the appropriate authority (i.e. hospital or coroner).
- b. Unresolved: An unresolved incident can be defined as when the person(s) have not been located and it has been determined that further search would be to no avail because the area has been adequately searched and all probability areas investigated, or because there is no longer any probability of survival, or for other pertinent reasons (false alarm). The reporting of this requires additional clarification. The report should include a general summary of the search conducted including area and quality of coverage, search reduction information to include rationale, approval authority and when the resources were stood down. There should be an indication who is accepting responsibility as the lead agency for the missing person(s) and any indications of further requests for information or support.

Annex C

Canadian Joint Operations Command SAR Directive

March 2018

In the event of a SAR Case where the person(s) have not been located and a search reduction is authorized, the details shall be clearly indicated in the SAR Case log. When the responsibility for a SAR incident is transferred from JRCC to another agency, the SAR case log will clearly indicate who the accepting agency is and will include the following information.

JRCC Handover Log Entry

Current Lead agency:
Search Reduction Approved by: (i.e.. OIC, SRR Comd)
Accepting Agency: to include contact information, requested assistance.
Nature of handover and why: (I.E. Survival times exceeded, area thoroughly search, missing persons, recovery, etc)
Misc Remarks:
Media informed: Y/N
SRR PAO notified: Y/N
NOK informed: Y/N

Annex D
Canadian Joint Operations Command SAR Directive
March 2018

SAR PA Annex

SITUATION		PA MISSION
<p><u>General.</u> SAR operations have the potential to generate significant public interest, which require coordination with our SAR partners and consistency across the CAF in how such missions are communicated. Coordinated PA activities are critical to SAR operations to enable provision of information to the public regarding the CAF component of any SAR.</p>		<p>To communicate in a rapid and effective manner about our SAR operations in order to enhance the public's confidence in the CAF's ability to respond to SAR incidents within our AOR.</p>
<p><u>Strategic Considerations.</u> SAR can be a multijurisdictional, emotional and politically-charged issue that is typically regionally focused in nature. Inter-related but diverse aspects of SAR – equipment, posture, basing, response times – are made more complex by the multiple partners involved, most of whom are not directly administered by the federal government or the Lead Minister for SAR.</p>		
EXECUTION		COORDINATING INSTRUCTIONS
<p>1. <u>Concept of Operations.</u> SRR Commanders will lead PA activities for the majority of SAR missions. In doing so, CJOC PA be informed of their public communications so that the strategic level can remain informed. Command and strategic level involvement in routine SAR can be expected when national interest has been raised, such as when lives are lost.</p> <p>2. <u>PA Approach.</u></p> <p>a. For activities not related to an ongoing SAR mission (outreach, exercises, etc.) will be active; and</p> <p>b. During an ongoing SAR mission, the PA approach is at the discretion of the SRR Comd or designate. The approach may be determined by any of several factors, not limited to: SRR Comd's direction and guidance, strategic intent, standing orders, media interest, public awareness and/or interest, privacy, coordination with other government departments or partner agencies, and status of the SAR itself;</p> <p>3. <u>Objectives.</u></p> <p>a. Rapidly communicate accurate information about every SAR operation where CAF assets assist those in need;</p> <p>b. Include imagery when communicating about operations; and</p> <p>c. When available, maximize the use of JRCC and SAR crews as spokespersons.</p> <p>4. <u>Commander's Intent.</u> My intent is to consistently demonstrate and communicate our ability to conduct safe and effective SAR operations with a focus on timely response to SAR incidents.</p>	<p>5. <u>Main Effort.</u> Provide compelling information and imagery relating to our SAR operations and mandate.</p> <p>6. <u>Channels:</u></p> <p>a. Canadian Public;</p> <p>b. Traditional and social media;</p> <p>c. Community leaders and volunteer organizations; and</p> <p>d. Stakeholders.</p> <p>7. <u>Themes.</u></p> <p>a. The CAF provides rapid and effective SAR response;</p> <p>b. A successful SAR system is a result of many SAR partners;</p> <p>c. SAR crews are highly skilled and well-equipped; and</p> <p>d. Preparedness is the ultimate key to survival.</p> <p>8. <u>PA Activities.</u> The following PA activities are to be employed:</p> <p>a. <u>Media relations.</u> SRR Commanders should ensure maximum use of media relations to reach their audiences;</p> <p>b. <u>Social Media.</u> Each SRR PAO will maintain a social media (SM) presence to rapidly and effectively communicate about SAR operations. Social media is complementary to, not a replacement for, media relations;</p>	<p>10. <u>Coordination.</u> CAF PA will be closely coordinated with lead organizations or agencies at the federal, provincial and municipal levels;</p> <p>11. <u>Release Authority.</u> SRR Comds are delegated release authority for all routine SAR PA activities. In cases where information is assessed to be of national-level interest, release will be coordinated with CJOC PA;</p> <p>12. <u>Imagery.</u> Due to privacy and other legal concerns, mission imagery shall only be published by CAF Public Affairs and not by individuals through social media or other means;</p> <p>13. <u>Reports and Returns.</u> SRR PAOs shall inform CJOC PA of PA activities relating to a SAR mission. Where media interest is high, frequent updates shall be provided.</p> <p>14. <u>Evaluation.</u> Media monitoring and social media analytics will provide indications of effective PA activities. SRR PAOs must also track any emerging issues in media coverage or public sentiment that may impact the strategic levels.</p> <p>15. <u>Points of Contact.</u></p> <p>a. CJOC Contl Snr PAO: 613-945-2937;</p> <p>b. CJOC Contl PAO: 613-993-6986;</p> <p>c. SRR Halifax SPAO: 902-427-0375;</p> <p>d. SRR Trenton SPAO: 204-833-2500 ext 2030; and</p> <p>e. SRR Victoria SPAO: 250-363-2015.</p>
<p>c. <u>Imagery.</u> IAW ref. H, imagery of SAR missions shall be collected and rapidly distributed to promote the CAF SAR role; and</p> <p>d. <u>Outreach.</u> SRR Commanders must ensure regional outreach activities are conducted, when able, alongside SAR partners.</p> <p>9. <u>Groupings and Tasks.</u></p> <p>a. <u>CJOC PA.</u></p> <p>i. Identify spokespersons to address Command-level responsibilities;</p> <p>ii. Ensure issues of strategic/political interest are brought forward to ADM(PA);</p> <p>iii. Transfer pertinent information to force generators to allow timely and accurate PA support in cases of death or serious injury to CAF members on CJOC operations; and</p> <p>iv. Coordinate approval and release of all national-level PA products.</p> <p>b. <u>Each SRR Commander.</u></p> <p>i. Determine an appropriate PA approach for each SAR mission, using an appropriate mix of PA activities;</p> <p>ii. Ensure processes are in place to rapidly receive, process, and distribute SAR mission imagery; and</p> <p>iii. Promptly advise CJOC PA of any PA activities for HHQ awareness.</p>		

CAN UNCLASSIFIEDCAN SANS CLASSIFICATION

Commander



Commandant

Canadian Joint Operations Command
Commandement des opérations interarmées du Canada

Ottawa (Ontario) K1A 0K2

3385-1 (SAR/RDIMS #489807)

3385-1 (SAR/N° SGDDI 489807)

25 May 2019

Le 25 mai 2019

Distribution List

Liste de distribution

CANADIAN JOINT OPERATIONS
COMMAND (CJOC) SEARCH
AND RESCUE DIRECTIVE 2019

DIRECTIVE SUR LA RECHERCHE ET LE
SAUVETAGE DU
COMMANDEMENT DES OPÉRATIONS
INTERARMÉES DU CANADA (COIC) 2019

1. Enclosed is the 2019 CJOC Search and Rescue (SAR) Directive.

1. Vous trouverez ci-joint la directive du COIC sur la recherche et sauvetage (SAR) pour 2019.

2. This SAR Directive provides my clear operational direction and guidance for an already robust, flexible and highly capable SAR system. Specifically, it includes areas of continuous improvement in the summer SAR posture, the effective command and control during major SAR missions, and the brief and concise passage of information. Additionally, this directive includes my expectations for the SAR Region (SRR) Commanders.

2. Cette directive sur la SAR présente des directives et des orientations opérationnelles claires pour un système de SAR déjà robuste, flexible et hautement performant. En particulier, cela comprend les domaines dans lesquels la posture estivale de SAR est améliorée continuellement, l'efficacité du commandement et du contrôle lors des missions de SAR importantes et la transmission brève et concise de l'information. De plus, cette directive comprend mes attentes pour les commandants des régions de SAR (SRR).

3. The protection of Canadians is CJOC's highest priority. Through the domestic SAR operation, citizens throughout the country see their Canadian Armed Forces in action, protecting Canadians and those that find themselves in peril throughout the

3. La protection de la population canadienne est la priorité absolue du COIC. Grâce à l'opération SAR nationale, les citoyens et les citoyennes de tout le pays voient leurs Forces armées canadiennes en action, protégeant la population et ceux et celles qui se

1/3



National Défense
Defence nationale

CAN UNCLASSIFIEDCAN SANS CLASSIFICATION

CAN UNCLASSIFIEDCAN SANS CLASSIFICATION

vast Canadian SAR region, no matter their nationality. I appreciate and thank the SAR community's military, civilians and contractors who remain operationally focused and vigilant 365 days a year.

trouvent en péril dans toute la vaste région de SAR canadienne, peu importe leur nationalité. J'apprécie et remercie les militaires, les civils et les entrepreneurs de la communauté de la SAR qui demeurent opérationnels et vigilants 365 jours par année.

Le lieutenant-général



M.N. Rouleau
Lieutenant-General

Enclosure: 1

Pièce jointe : 1

Distribution List (page 3)

Liste de distribution (page 3)

CAN UNCLASSIFIEDCAN SANS CLASSIFICATION

Distribution List

Liste de distribution

Action

Action

SRR Comd Halifax
 SRR Comd Victoria
 SRR Comd Trenton

Cmdt SRR Halifax
 Cmdt SRR Victoria
 Cmdt SRR Trenton

Information

Information

CDS
 DOS SJS
 ADM(Pol)
 Comd RCN
 Comd CA
 Comd RCAF
 ADM(PA)
 Comd 1 Cdn Air Div/SSO SAR
 JRCC Halifax/OIC
 JRCC Trenton/OIC
 JRCC Victoria/OIC
 CMCC Trenton/OIC

CEMD
 DEM EMIS
 SMA(Pol)
 Cmdt MRC
 Cmdt AC
 Cmdt ARC
 SMA(AP)
 Cmdt 1 DAC/OSEM SAR
 JRCC Halifax/O Resp
 JRCC Trenton/O Resp
 JRCC Victoria/O Resp
 CMCC Trenton/O Resp

Mr. Mario Pelletier
 Deputy Commissioner, Operations
 Canadian Coast Guard
 200 Kent Street
 Ottawa, Ontario K1A 0E6

M. Mario Pelletier
 Sous-commissaire, Opérations
 Garde côtière canadienne
 200, rue Kent
 Ottawa, Ontario K1A 0E6

Mr. Patrick Tanguy
 Assistant Deputy Minister
 Emergency Management and Programs
 269 Laurier Avenue West
 Ottawa, Ontario K1A 0P8

M. Patrick Tanguy
 Sous-ministre adjoint
 Gestion des urgences et programmes
 269, rue Laurier Ouest
 Ottawa, Ontario K1A 0P8

CAN UNCLASSIFIED

Commander



Commandant

Canadian Joint Operations Command
 Commandement des opérations interarmées du Canada
 Ottawa, Ontario, K1A 0K2

3385-1 (SAR/RDIMS #489810)

25 May 2019

CANADIAN JOINT OPERATIONS COMMAND
SEARCH AND RESCUE DIRECTIVE 2019

- References: A. Canadian Aeronautical and Maritime Search and Rescue Manual (CAMSAR), 15 Dec 2017
 B. CDS Directive on CAF Command and Control and the Delegation of Authority for Force Employment, 15 June 2015
 C. CJOC Standing Operations Order for Domestic Operations (SOODO), 17 July 2014
 D. Federal SAR Operations Governance Committee, Terms of Reference, 08 June 2017
 E. CJOC SAR Public Affairs Plan, October 2014
 F. 03385 (Comd), GSAR Protocols Implementation, 30 March 2012
 G. 3350-1 Search and Rescue Imagery Directive, 26 February 2016
 H. DAOD 7014 Series - Memoranda of Understanding
 I. Canadian Forces Aerospace Command Doctrine (B-GA-401-000/FP-001), March 2012

SITUATION

1. General. The Government of Canada has a fundamental domestic and international obligation to come to the aid of persons in distress. To satisfy this obligation, the National Search and Rescue Program (NSP) includes federal and non-federal components, incorporating a diverse group of government, military, industry and volunteer organizations to collaboratively provide Search and Rescue (SAR) services.
2. The Canadian Armed Forces (CAF) support five Primary SAR Squadrons, three Joint Rescue Coordination Centres (JRCCs), and the Canadian Mission Control Centre (CMCC) which collaboratively operate at high tempo to deliver SAR services to Canadians on a 24/7 basis. Three Combat Support Squadrons (CSSs) can also be called upon to perform secondary SAR duties in addition to their primary role of base support. The overall effective operation of the federally coordinated aeronautical and maritime SAR system and the provision of air resources in response to aeronautical and maritime SAR incidents is the Canadian Joint Operations Command's (CJOC) most enduring mission. The CAF's

1/12



National Défense
 Defence nationale

CAN UNCLASSIFIED

Canada

CAN UNCLASSIFIED

continued ability to meet the demands of this mission and maintain the public's confidence in the SAR system is paramount.

MISSION

3. CJOC, through its three Search and Rescue Region (SRR) Commanders (Comds), will conduct safe and effective SAR operations with a focus on timely response to aeronautical, maritime and humanitarian SAR incidents.

EXECUTION

4. Intent. This Directive, produced annually, will provide direction to CAF personnel on the force employment of SAR resources.

5. Concept of Operations

- a. Although Canada is divided into three SRRs, the shared use of primary SAR assets between the SRRs is essential to the overall success of the SAR system. In accordance with (IAW) reference A, each SRR Comd will cooperate to support SAR operations throughout Canada with the expectation that the sharing of assets between SRRs will be coordinated at the lowest level of the chain of command. If a resolution on the sharing of assets cannot be achieved between the affected SRRs, Comd CJOC or his designate will provide final direction.
- b. SRR Comds will deliver a response through their respective JRCC upon receipt of a distress call or call for assistance. An aeronautical response to a SAR incident shall be prioritized by the degree of the emergency (Uncertainty, Alert or Distress Phase) and whether the nature of the distress is aeronautical, maritime or humanitarian.
- c. CAF primary SAR aircraft and crews, under the control of the applicable SRR Comd, will provide an aeronautical response to persons in distress within Canada's SAR Area of Responsibility (AOR) on a 24/7 basis. SAR crews are expected to make every effort to achieve the most expeditious launch time within the limits of safe operations. IAW reference A, the maximum time to get airborne once tasked by the JRCC is either 30 minutes during response posture (RP30) or 2 hours (RP2). Though response times may be susceptible to delays due to extreme weather conditions, mechanical failures, mission specific requirements, or flying regulations, it is expected that these conditions will be anticipated and mitigated to the greatest extent possible. The length and reasons for any delay will be recorded by the crews on their SAR Mission (SARMIS) reports.

CAN UNCLASSIFIED

- d. The normal SAR posture shall be 30 minute standby (RP30) 0800 – 1600 hrs Monday to Friday and 2 hour standby (RP2) all other times and statutory holidays. The normal standby posture will be adjusted during the summer to be prepared for higher demand periods as outlined at para 8 of this document. When necessary the SRR Comds will adapt SAR standby periods and posture of SAR assets as required in consideration of all relevant factors and existing constraints, to coincide with periods of greatest potential SAR activity. Should an SRR Comd elect to change the SAR posture in their region, Comd CJOC shall be informed.
- e. SAR Technicians are expected to penetrate an incident site by the most effective means available whether on land, on the water or under the water in order to assess the situation, initiate and maintain medical treatment, and sustain and evacuate the survivors.
- f. Response to humanitarian incidents in the form of air support to provincial and territorial authorities, such as Ground SAR (GSAR) or medical evacuations (MEDEVACs), will continue to be a risk in terms of managing primary SAR resources. SRR Comds will continue to support the provinces and territories when responses to aeronautical and maritime incidents are not imminently at risk of being jeopardized. JRCCs are to keep track of MEDEVACs performed in their regions and provide to CJOC SAR annually NLT 31 Jan.
- g. In addition to the primary SAR aircraft, all other RCAF aircraft are considered secondary SAR resources in addition to their primary task. It is understood that they are not staffed to maintain a standby posture and are on an “as available” basis. The three CSSs are included as secondary SAR resources.
- h. All other CAF assets are considered secondary SAR resources and may be available to assist if requested by the applicable SRR Comd.
- i. During SAR incidents which may generate higher than normal media interest, SRR and Wing Public Affairs Officers (PAOs) will coordinate with CJOC PA to ensure all levels of the organization communicate effectively as per reference E.
- j. The SRR Comds will continue to use the GSAR protocol dated 30 March 2012 as per references C and F.

6. Coordinating Instructionsa. JRCC SAR Advisories

- (1) JRCCs shall report all CAF SAR tasks and all cases that may generate high level interest even if no CAF resource is tasked, to the Canadian

CAN UNCLASSIFIED

Forces Integrated Command Centre (CFICC) and the Combined Aerospace Operations Centre (CAOC) using a standardized format as promulgated by CJOC SAR (Annex B).

- (2) For a SAR case where the person(s) have not been located and a search reduction has been authorized, the SAR case log will reflect the details of the handover to another responsible authority who has accepted the case. Notification of the Next of Kin (NOK) shall be included in the log. A standardized format for recording the handover information is provided at Annex C.
- (3) Information included in a final report of a SAR case where the person(s) have not been located and a search reduction has been authorized, must be approved by the SRR Comd before being relayed to the CFICC/CAOC.
- (4) The chart at Figure 1 will be used as a means of communicating the flow of information regarding current SAR cases. The CFICC shall not be bypassed (eg: SRR Comds who choose to pass SAR case information directly to the CJOC Chief of Staff Operations (COS Ops) or CJOC Commander (Comd), must ensure the CFICC is copied).

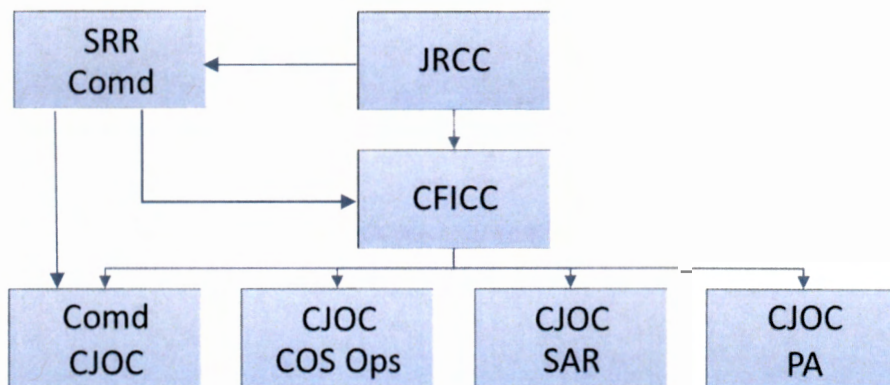

Figure 1. Flow of information for current SAR cases

b. CJOC CFICC SAR Strategic Advisory

- (1) The CFICC uses the information received from the JRCC SAR Advisory, to inform a wider CAF/Department of National Defence (DND) audience specific to the type of incident and level of response. The CFICC shall draft an OPS Advisory, STRATEGIC SAR Advisory,

CAN UNCLASSIFIED

(SOPs). OPSs or STRATEGIC SAR Advisories are utilized to inform the audience of tasking of CAF and Canadian Coast Guard (CCG) assets, while OPS Advisories inform of Canadian Ranger tasks. If required, the CFICC Watch Officer may consult with CJOC SAR staff before issuing advisories pertaining to SAR tasks.

- c. Canadian Aeronautical and Maritime Search and Rescue (CAMSAR) Amendment Process
- (1) The Federal SAR Operations Governance Committee (FSAROGC) will be the principal oversight body to review proposed CAMSAR amendments. The CAF Officer of Primary Interest (OPI) for this publication will be CJOC SAR. Amendments should be submitted to the OPI via email using the email address +CAMSAR Modifications@CJOC HQ@Ottawa-Hull (P-OTG.CAMSARMod@intern.mil.ca). Amendments received will be reviewed by the CJOC SAR OPI and tabled at the Federal SAR Operations Governance Sub-Committee (FSAROG-SC) meeting for discussion and decision for inclusion in CAMSAR. Governance issues and submissions requiring higher authority will be tabled before the FSAROGC forum.
- d. MOU process for new or renewed MOUs
- (1) JRCCs shall engage CJOC SAR in the drafting or renewal of all Memorandums of Understanding (MOUs) pertaining to SAR agreements between JRCCs and other agencies. There must be a delegation of authority letter in place from Comd CJOC to the SRR Commanders, to grant the SRR Comd authority to sign any international MOU. CJOC SAR will work with the JRCCs and the MOU Coordination Officer within the Office of the Judge Advocate General (JAG), to ensure that all MOUs undergo a formal MOU review process as per reference H, which includes review by:
- (a) Director Corporate Submissions and Financial Arrangements (DCSFA) for the conduct of the requisite financial review;
 - (b) Director General Defence Security (DGDS) for review from a security perspective;
 - (c) Director Materiel Policy and Procedures (DMPP) for review from a potential procurement perspective; and

CAN UNCLASSIFIED

- (d) JAG/CJOC Legal Advisor to have a mandatory legal review carried out once all other review commentary has been received.

7. Key Outcomes For 2019

- a. Quarterly and annual SAR reports and statistical data. Quarterly and annual SAR reports and statistical data collected using SAR Mission Management System (SMMS) and SARMIS reports are an integral part of SAR decision making. The data is used for such things as responding to the Auditor General's report and recommendations, providing meaningful data for capital projects such as the FWSAR procurement and SMMS replacement project and trends analysis in SAR missions and operations. The following tasks are assigned:
 - (1) Every aircraft commander is to accurately complete and submit a SARMIS report after each SAR mission tasked by a JRCC NLT 30 days post mission. Each SARMIS will include the length and reasons for any delay to the mission;
 - (2) JRCCs are to complete a daily SAR Summary (SARSUM) report that will be uploaded to the CJOC SAR SharePoint site at the end of every calendar day;
 - (3) CJOC SAR will produce a SAR quarterly statistical report within 30 days of the end of each calendar quarter. The format is outlined in para 7. a. (5) below;
 - (4) These statistical reports will be incorporated into the 2019 FSAROGC annual report produced by CJOC SAR staff in collaboration with CCG staff. It will be produced for internal distribution within the DND/CAF and Department of Fisheries and Oceans (DFO)/Canadian Coast Guard (CCG) NLT 31 March 2020;
 - (5) The statistics gathered from SARMIS reports and SMMS shall be the main source for statistical SAR data within DND. These data sources will be exclusively used for all data inquiries by the Minister of National Defence Office (MNDO), DND/CAF (SJS, CJOC, RCAF, PA) and Other Government Departments;
 - (6) JRCCs shall track all MEDEVACs performed in their regions and provide this information to CJOC SAR annually NLT 31 Jan; and
 - (7) For the purpose of providing additional statistical data, SARMIS reports, SMMS and squadron reporting will form the basis of

CAN UNCLASSIFIED

information for quarterly and annual reports. It is anticipated that the SMMS replacement project will enable this report to be exclusively drawn from that single source. Items to be tracked and reported quarterly and annually include:

- (a) Total incidents by SRR:
 - i. Aeronautical;
 - ii. Maritime;
 - iii. Humanitarian;
 - iv. Outside Canadian AOR; and
 - v. False Alarm/Hoax.

- (b) Total CAF missions:
 - i. Aeronautical;
 - ii. Maritime (including marine medevacs);
 - iii. Humanitarian (including rescue medevacs, hospital to hospital medevacs and support to GSAR); and
 - iv. Unknown (A search and rescue incident of unknown origin, its source remaining untraced at the conclusion of the incident).

- (c) Total incidents north of 55° latitude in Canada's AOR;

- (d) Total CAF missions north of 55°:
 - i. Aeronautical;
 - ii. Maritime (including marine medevacs);
 - iii. Humanitarian (including rescue medevacs, hospital to hospital medevacs and support to GSAR); and
 - iv. Unknown (A search and rescue incident of unknown origin, its source remaining untraced at the conclusion of the incident).

- (e) Total RCAF delays in responding to SAR missions:
 - i. 30 minute response posture;
 - ii. 2 hour response posture; and
 - iii. Reason for delay shall be listed by delay code as per SAR mission report.

- (f) Primary SAR Aircraft unavailability by squadron:
 - i. Total hours unavailable by aircraft type;
 - ii. Reason for unavailability;

CAN UNCLASSIFIED

- iii. Unserviceable;
- iv. Crew unavailable (by trade); and
- v. Other (specify).

8. Summer SAR Posture

- a. In 2013, CJOC embarked on a three year phased trial, whereby the RP30 SAR posture was shifted in each SRR during the summer months, to more closely align with historical times of increased activity. Each fall, the SAR mission statistics from the summer were evaluated by CJOC and Defence Research and Development Canada (DRDC), and the following summer posture adjusted, with the goal of achieving a seasonally optimal SAR posture in all three SRRs.
- b. Based on data collected during the trial, an analysis of previous years' posture shifts, and future sustainability, primary SAR units shall maintain normal SAR posture with the following stipulations:
 - (1) As directed in para 5.d. of this Directive, SRR Comds will remain alert and aggressive with adapting SAR standby periods and posture assets in consideration of all relevant factors and existing constraints to coincide with periods of greatest potential SAR activity with their respective SRR;
 - (2) As directed in para 5.d. of this Directive, should an SRR Comd elect to change the SAR posture in their region, Comd CJOC shall be informed through the Canadian Forces Integrated Command Centre (CFICC);
 - (3) SRR Comds shall brief Comd CJOC directly on any SAR incident with National or International level implications; and
 - (4) CJOC SAR and 1 CAD SSO SAR, supported by Defence Research and Development Canada- Centre for Operational Research and Analysis (DRDC-CORA), will continue to monitor SAR posture, its effectiveness and the personal health of primary SAR units, making appropriate recommendations for continued SAR effectiveness and success.
- c. Primary SAR Stand-by Aircraft Reporting. The Canadian Air Operations Centre (CAOC) will provide the serviceability state for each primary SAR aircraft by location to the CFICC. Whenever there is a change to that state, it shall be reported immediately to the CFICC which shall include the Estimated Time of Return to Operations (ETRO) and replacement airframe to maintain primary standby.

CAN UNCLASSIFIED

9. Federal Search and Rescue Operations Governance Committee (FSAROGC)
- a. This committee has been established as the principal oversight body for CAF aeronautical SAR operations as well as the effective coordination of aeronautical and maritime SAR operations conducted by CCG and the CAF as part of the federal component of the National SAR Program. It is co-chaired by CJOC Chief of Staff Operations and the CCG Deputy Commissioner Operations. CAF members include the Deputy Commander RCAF and the SRR Comds. The committee will meet twice annually as a minimum.
 - b. The Committee's responsibilities (Terms of Reference at reference D) will remain flexible, to best react to changing conditions and to be in the best position to ensure that the federal SAR system's principles, policies, standards and practices are in place to optimize force employment of the CCG and CAF aeronautical and maritime components of the Federal SAR system. An annual FSAROGC report will be produced by the committee for Comd CJOC and Commissioner CCG NLT 31 March 2020.
10. Public Affairs
- a. Main operating principles. SRR Comds, through the appropriate SRR Public Affairs Officer (PAO), shall ensure:
 - (1) Rapid and effective communications to demonstrate CAF's ability to respond to SAR incidents;
 - (2) Imagery of SAR crews delivering aid and conducting rescue sequences (as a minimum) is regularly collected and submitted, as per reference G, to SRR PAO's as soon as possible following SAR missions; and
 - (3) When available, maximum use of JRCC and SAR crews as spokespersons.
 - b. A detailed Public Affairs (PA) Annex is published at Annex D.
11. RP2 Posture Statutory Holidays and Xmas/New Year's Leave Period 2019/2020
- a. SRR Comd may authorize RP2 at their discretion for statutory holidays.
 - b. Based on analysis of historical SAR tasks during the Christmas holiday season, SRR Commanders are authorized to adopt an RP2 standby posture for a two week period to encompass the Christmas and New Year's holiday period. Exact dates and timings will be at the discretion of the SRR Comds

CAN UNCLASSIFIED

based on recommendation from the appropriate JRCC and are to be promulgated by message once determined.

ADMINISTRATION AND LOGISTICS

12. Information Sharing

- a. The CJOC SAR Directive will be published on an annual basis;
- b. The Joint Force Air Component Commander (JFACC) will produce the SAR statistical quarterly report as per 7. a. (5);
- c. CJOC SAR in collaboration with the CCG will produce the annual FSAROGC report as per 7. a. (3);
- d. To support the work of the FSAROGC, JFACC will make available the minutes from the SAR Capability Advisory Group (CAG) Working Group for contribution to the annual SAR report; and
- e. To support effective communications between the SAR regions and CJOC, Acting SRR Commanders and Acting Senior Military Officers (SMOs) should be identified to the CFICC in a timely manner.

COMMAND AND CONTROL

13. High readiness primary SAR assets

- a. For the purposes of SAR mission employment, the JFACC allocates eight (8) continuous high readiness primary SAR assets as per Figure 2 below.

OPCON	Halifax SRR Comd			Trenton SRR Comd			Victoria SRR Comd	
Asset	1 x CH149	1 x CH149	1 x CC130	1 x CH146	1 x CC130	1 x CC130	1 x Ch149	1 x CC115
Normally Force Generated By:	9 Wing	14 Wing		8 Wing		17 Wing	19 Wing	
	103 Sqn	413 Sqn		424 Sqn		435 Sqn	442 Sqn	

Figure 2. High Readiness Primary SAR Assets

- b. Unless approved by the JFACC, SRR Comds Operational Control (OPCON) is limited to the specified assets that are Force Generated by each respective Wing and squadron.
- c. The above allocated assets are each capable of providing a total of 40 cumulative hours of RP30 each week. At all other times assets will be capable of maintaining RP2.

CAN UNCLASSIFIED

- d. When aerospace assets beyond assigned allocations are required to meet SRR Comd demands, including hours of RP30 beyond 40 hours / week, the respective JRCC will initiate a request through the CAOC. Such requests will result in CAOC assessment of options across all operational capability groups to identify primary and secondary SAR solutions and, subject to operational viability, will result in an approval message (telephone/email/message) committing additional resources.

14. Command Framework

- a. The National SAR Command and Control (C2) framework. The C2 for SAR operations, as depicted in Annex A, should be conducted with the most effective and responsive chain of command possible so that the needed assets and personnel are provided the most relevant and timely information and coordinated, tasked and directed to conduct SAR operations expeditiously and efficiently. The C2 framework is further detailed here:
 - (1) IAW reference B, Comd CJOC has Operational Command (OPCOM) of all SAR operations and primary SAR assets in the Canadian SAR AOR.
 - (2) Comd CJOC delegates OPCOM for all operational air assets to the JFACC.
 - (3) The Comds of Joint Task Force Atlantic (JTFA), Joint Task Force Pacific (JTFP) and the JFACC are designated as the SRR Comds for the Halifax, Victoria and Trenton SRRs respectively. The three SRR Comds are accountable to the Comd CJOC for the coordination, control and conduct of SAR operations within their respective SRRs. Additionally, IAW reference C, SRR Comds are delegated OPCON, from the Comd CJOC, of assigned CAF SAR assets. This OPCON is then exercised through the respective Officers in Charge (OICs) of the three JRCCs and the aeronautical SAR Mission Coordinators.
 - (4) IAW reference I, OPCON permits commanders to immediately employ assigned resources without further reference to a senior authority. Commanders may further delegate OPCON and Tactical Control (TACON) of assigned forces.
 - (5) The JRCC OICs are responsible to their respective SRR Comd through the SMO for SAR. Each SMO is appointed from within the respective SRR Comds chain of command. Also IAW reference C, each JRCC OIC is delegated TACON of assigned CAF SAR assets within their respective SRR.

CAN UNCLASSIFIED

- (6) IAW reference I, TACON allows local direction and control of movements or manoeuvres necessary to accomplish the missions or tasks assigned. In other words, JRCC aeronautical coordinators can task and direct designated CAF SAR assets where to go and what to do in order to accomplish a specific SAR mission.
 - (7) CJOC SAR is authorized direct contact with the OICs of the three JRCCs and CMCC as required to clarify issues directly related to specific SAR missions that cannot be resolved through available information. This may include sources such as squadron SARMIS reports, JRCC Daily SARSUMs or SMMS case logs. CFICC Controllers shall ensure all alternate avenues for obtaining SAR related information are exhausted prior to contacting duty JRCC SAR Mission Coordinators during an ongoing mission.
 - (8) Since the SRR boundaries encompass specific boundaries of the various Regional Joint Task Forces (RJTF), the SRR Comds and RJTF Comds will maintain a close working relationship to facilitate cooperation on SAR missions and potential SAR issues that may affect both commanders.
- b. Air Task Force (ATF) Construct. The lines of command and control (C2) differ from normal SAR C2 when circumstances require an ATF to be established. Upon declaration of a Major Search by the SRR Comd, for which the generation of an ATF is required, the JFACC will generate an ATF with OPCON provided to the SRR Comd. A Transfer of Command Authority (TOCA) message will provide all applicable caveats including allocation of specified forces, reporting responsibilities and relationships, and the provision of a qualified Search Master (SM) within the ATF.



M.N. Rouleau
Lieutenant-General

Annexes:

- Annex A – Aeronautical SAR Operations C2
- Annex B – Standardized JRCC Mission Report
- Annex C – JRCC Handover Log Entry
- Annex D – SAR PA

12/12

CAN UNCLASSIFIED

Annex A
 3385-1 (SAR/RDIMS #489312)
 May 2019

Canadian Air & Marine SAR Tasking C2

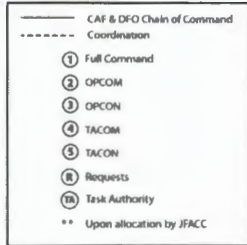

- References:**
1. B-GJ-005-3000/FP-001, CFJP 3.0 Operations
 2. B-GA-401-000/FP-001, Canadian Forces Aerospace Command Doctrine
 3. B-GA-404-000/FP-001, Canadian Forces Mowle Doctrine
 4. B-GA-209-001/FP-001 (DFO 5449) Canadian Aeronautical and Maritime Search and Rescue Manual (CAMSAR), Sep 2014.

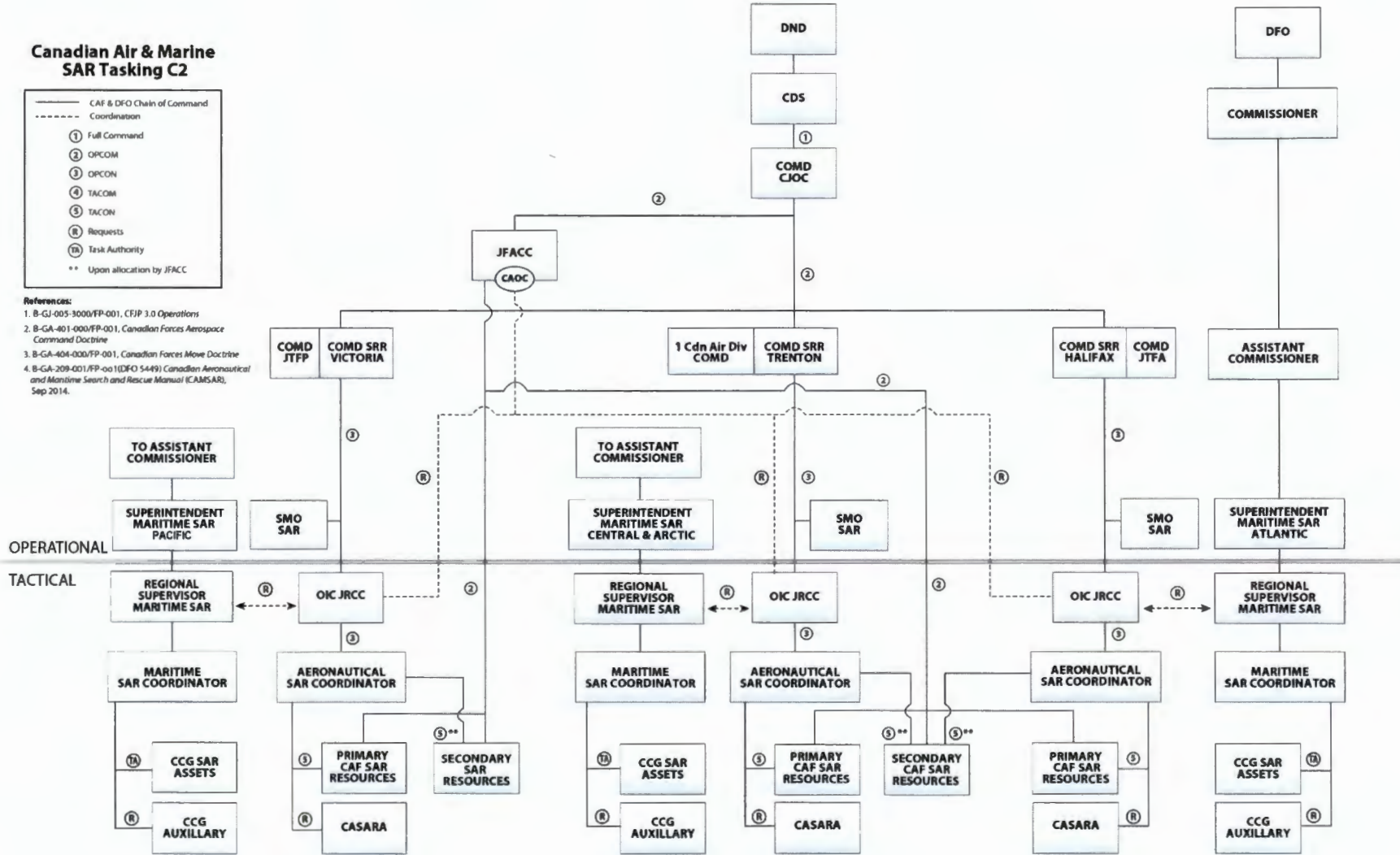

- Notes:**
1. COMD MARPAC performs roles of COMD JTFP and COMD SRR VICTORIA.
 2. COMD 1 CAD performs roles of JFACC and COMD SRR TRENTON.
 3. COMD MARILANT performs roles of COMD JTFA and COMD SRR HALIFAX.
 4. The JFACC has been delegated OPCOM of all operational air assets by Comd CIOC.

CAN UNCLASSIFIED

Annex B
 3385-1 (SAR/RDIMS #489312)
 2 May 2019

STANDARDIZED JRCC SAR ADVISORY

Advisory Type: Select from Initial, Update or Final (include SAR case number and name).
REF: DTG of SIR, MSG or Telecon
a. What: Distress nature: Aeronautical, Maritime, or Humanitarian (for humanitarian cases include who CAF is supporting).
b. Where: Describe the location in reference to some established, known reference point. (Example - 40 km SE Iqaluit, NU on Augustus Island)
c. When: Time of notification to the JRCC. (Other timings are to be kept to significant timings only)
d. Who: Search object (no names) and what SRUs are involved.
e. Why: Brief description of incident. Factual information only (no assessment)
f. Action Taken: What CAF action has taken place or is planned. Don't anticipate what will be planned but rather what known action is scheduled or organized. Example "the Cormorant and Hercules are en route to the area to commence the search."
g. Misc: Any other pertinent information. This should include next report if known. Otherwise, this section shall read "Nil."
h. Lead Agency: CAF (for all aeronautical cases), CCG (for all maritime cases) or the name of requesting agency (if in support of another agency i.e. support to the province or police force of jurisdiction)
i. Was media informed? Y/N
j. Was SRR PAO notified? Y/N

NOTES:

- INITIAL:** Required whenever a CAF asset is tasked through the JRCC. Information provided should be written in plain English to the maximum extent possible. One email will be sent from JRCC to inform both CFICC and CAOC.
- UPDATES:** Updates, when required, will be sequentially numbered e.g. update 1, update 2 etc. Red font shall be used for any updated text in the advisory. Updates are only required if anything significant develops in the case. Although there is no set time frame for an update, updates should be provided when a significant amount of time has passed. In any case, a final advisory is required as specified below.
- FINAL:** Final advisories are significant because it informs higher headquarters why a mission was stood down in order to respond to questions. Red font shall be

B-1/2

CAN UNCLASSIFIED

CAN UNCLASSIFIED

used for the updated text in the final advisory. There are two categories of final advisories, resolved and unresolved:

- a. Resolved: An incident is considered resolved when the search object and all occupants have been located (regardless of status). The advisory shall include a statement that the search object has been found and have been passed to the appropriate authority (i.e. hospital or coroner).
- b. Unresolved: An unresolved incident can be defined as when the person(s) have not been located and it has been determined that further search would be to no avail because the area has been adequately searched and all probability areas investigated, or because there is no longer any probability of survival, or for other pertinent reasons (false alarm). The reporting of this requires additional clarification. The report should include a general summary of the search conducted including area and quality of coverage, search reduction information to include rationale, approval authority and when the resources were stood down. There should be an indication who is accepting responsibility as the lead agency for the missing person(s) and any indications of further requests for information or support.

Annex C
3385-1 (SAR/RDIMS #489312)
25 May 2019

In the event of a SAR Case where the person(s) have not been located and a search reduction is authorized, the details shall be clearly indicated in the SAR Case log. When the responsibility for a SAR incident is transferred from JRCC to another agency, the SAR case log will clearly indicate who the accepting agency is and will include the following information.

JRCC Handover Log Entry

Current Lead agency:
Search Reduction Approved by: (i.e.. OIC, SRR Comd)
Accepting Agency: to include contact information, requested assistance.
Nature of handover and why: (I.E. Survival times exceeded, area thoroughly search, missing persons, recovery, etc)
Misc Remarks:
Media informed: Y/N
SRR PAO notified: Y/N
NOK informed: Y/N

CAN UNCLASSIFIED

Annex D

3385-1 (SAR/RDIMS #489312)

~ May 2019

SAR PA Annex

SITUATION		PA MISSION	
<p>General. SAR operations have the potential to generate significant public interest, which require coordination with our SAR partners and consistency across the CAF in how such missions are communicated. Coordinated PA activities are critical to SAR operations to enable provision of information to the public regarding the CAF component of any SAR.</p>		<p>To communicate in a rapid and effective manner about our SAR operations in order to enhance the public's confidence in the CAF's ability to respond to SAR incidents within our AOR.</p>	
<p>Strategic Considerations. SAR can be a multijurisdictional, emotional and politically-charged issue that is typically regionally focused in nature. Inter-related but diverse aspects of SAR – equipment, posture, basing, response times – are made more complex by the multiple partners involved, most of whom are not directly administered by the federal government or the Lead Minister for SAR.</p>			
EXECUTION		COORDINATING INSTRUCTIONS	
<p>1. Concept of Operations. SRR Commanders will lead PA activities for the majority of SAR missions. In doing so, CJOC PA be informed of their public communications so that the strategic level can remain informed. Command and strategic level involvement in routine SAR can be expected when national interest has been raised, such as when lives are lost.</p> <p>2. PA Approach.</p> <p>a. For activities not related to an ongoing SAR mission (outreach, exercises, etc.) will be active; and</p> <p>b. During an ongoing SAR mission, the PA approach is at the discretion of the SRR Comd or designate. The approach may be determined by any of several factors, not limited to: SRR Comd's direction and guidance, strategic intent, standing orders, media interest, public awareness and/or interest, privacy, coordination with other government departments or partner agencies, and status of the SAR mission itself;</p> <p>3. Objectives.</p> <p>a. Rapidly communicate accurate information about every SAR operation where CAF assets assist those in need;</p> <p>b. Include imagery when communicating about operations; and</p> <p>c. When available, maximize the use of JRCC and SAR crews as spokespersons.</p> <p>4. Commander's Intent. My intent is to consistently demonstrate and communicate our ability to conduct safe and effective SAR operations with a focus on timely response to SAR incidents.</p>	<p>5. Main Effort. Provide compelling information and imagery relating to our SAR operations and mandate.</p> <p>6. Channels:</p> <p>a. Canadian Public;</p> <p>b. Traditional and social media;</p> <p>c. Community leaders and volunteer organizations; and</p> <p>d. Stakeholders.</p> <p>7. Themes.</p> <p>a. The CAF provides rapid and effective SAR response;</p> <p>b. A successful SAR system is a result of many SAR partners;</p> <p>c. SAR crews are highly skilled and well-equipped; and</p> <p>d. Preparedness is the ultimate key to survival.</p> <p>8. PA Activities. The following PA activities are to be employed:</p> <p>a. Media relations. SRR Commanders should ensure maximum use of media relations to reach their audiences;</p> <p>b. Social Media. Each SRR PAO will maintain a social media presence to rapidly and effectively communicate about SAR operations. Social media is complementary to, not a replacement for, media relations;</p>	<p>9. Imagery. IAW ref. H, imagery of SAR missions shall be collected and rapidly distributed to promote the CAF SAR role; and</p> <p>d. Outreach. SRR Commanders must ensure regional outreach activities are conducted, when able, alongside SAR partners.</p> <p>9. Groupings and Tasks.</p> <p>a. CJOC PA.</p> <p>i. Identify spokespersons to address Command-level responsibilities;</p> <p>ii. Ensure issues of strategic/political interest are brought forward to ADM(PA);</p> <p>iii. Transfer pertinent information to force generators to allow timely and accurate PA support in cases of death or serious injury to CAF members on CJOC operations; and</p> <p>iv. Coordinate approval and release of all national-level PA products.</p> <p>b. Each SRR Commander.</p> <p>i. Determine an appropriate PA approach for each SAR mission, using an appropriate mix of PA activities;</p> <p>ii. Ensure processes are in place to rapidly receive, process, and distribute SAR mission imagery; and</p> <p>iii. Promptly advise CJOC PA of any PA activities for HHQ awareness.</p>	<p>10. Coordination. CAF PA will be closely coordinated with lead organizations or agencies at the federal, provincial and municipal levels;</p> <p>11. Release Authority. SRR Comds are delegated release authority for all routine SAR PA activities. In cases where information is assessed to be of national-level interest, release will be coordinated with CJOC PA;</p> <p>12. Imagery. Due to privacy and other legal concerns, mission imagery shall only be published by CAF Public Affairs and not by individuals through social media or other means;</p> <p>13. Reports and Returns. SRR PAOs shall inform CJOC PA of PA activities relating to a SAR mission. Where media interest is high, frequent updates shall be provided.</p> <p>14. Evaluation. Media monitoring and social media analytics will provide indications of effective PA activities. SRR PAOs must also track any emerging issues in media coverage or public sentiment that may impact the strategic levels.</p> <p>15. Points of Contact.</p> <p>a. CJOC Contl Snr PAO: 613-945-2937;</p> <p>b. CJOC Contl PAO: 613-993-6986;</p> <p>c. SRR Halifax SPAO: 902-427-0375;</p> <p>d. SRR Trenton SPAO: 204-833-2500 ext 2030; and</p> <p>e. SRR Victoria SPAO: 250-363-2015.</p>

CAN UNCLASSIFIED